



AQ-Neudeck
22.04.-24.04.2016

Patternübersicht

Reining

LK 3 A	Pattern 6
LK 1/2 B	Pattern 8
LK 1/2 jun..	Pattern 5
LK 2 A sen.	Pattern 4
LK 1 A sen.	Pattern 4
Q-LK 2/1 B	Pattern 9
Q-LK 2/1 jun.	Pattern 11
Q-LK 2/1 A sen.	Pattern 10

Western Riding

LK 3 A	Pattern 6
LK 1-3 B	Pattern 6
LK 1/2 jun.	Pattern 7
LK 2 A sen.	Pattern 1
LK 1 A sen.	Pattern 1
Q-LK 2/1 B	Pattern 4
Q-LK 2/1 jun.	Pattern 8
Q-LK 2/1 A sen.	Pattern 4

Superhorse

LK 1/2 B	Pattern 4
LK 2 A	Pattern 4
LK 1 A	Pattern 4
Q-LK 2/1 A/B	Pattern 5



AQ-Neudeck
22.04.-24.04.2016

Patternübersicht

Ranch Riding

LK 3 A	Pattern 4
LK 3 B	Pattern 4
LK 1 B	Pattern 4
LK 2 B	Pattern 4
LK 1/2 jun.	Pattern 4
LK 2 A sen.	Pattern 4
LK 1 A sen	Pattern 4
Q-LK 2/1 B	Pattern 1
Q-LK2/1 jun.	Pattern 2
Q-LK 2/1 A sen.	Pattern 2

Jungpferde

Trail 4-j.	Pattern 1
Trail 5-j.	Pattern 1
Basis 4-j.	Pattern 3
Basis 5-j.	Pattern 4
Reining 4/5-j.	Pattern 1

AQ-Neudeck

22.04.-24.04.2016

Showmanship at Halter LK 1-3 A & B

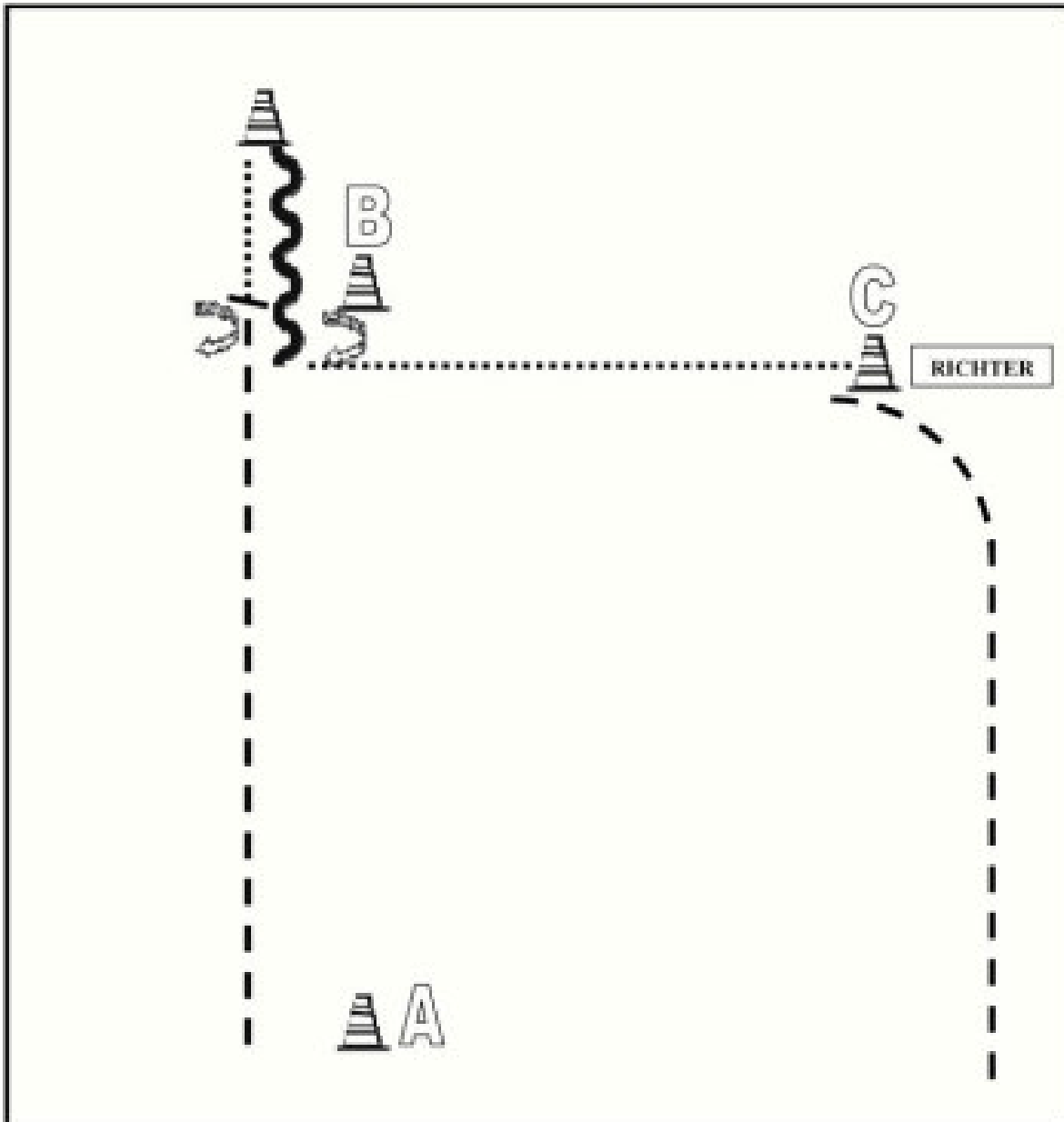

Be ready at A

1. A to B trot
2. B 360° turn
3. Walk
4. Backup
5. 90° turn, walk to C
6. Set up for inspection

Trot back to the warmup area

Quali Showmanship at Halter

LK 1-2 A/B

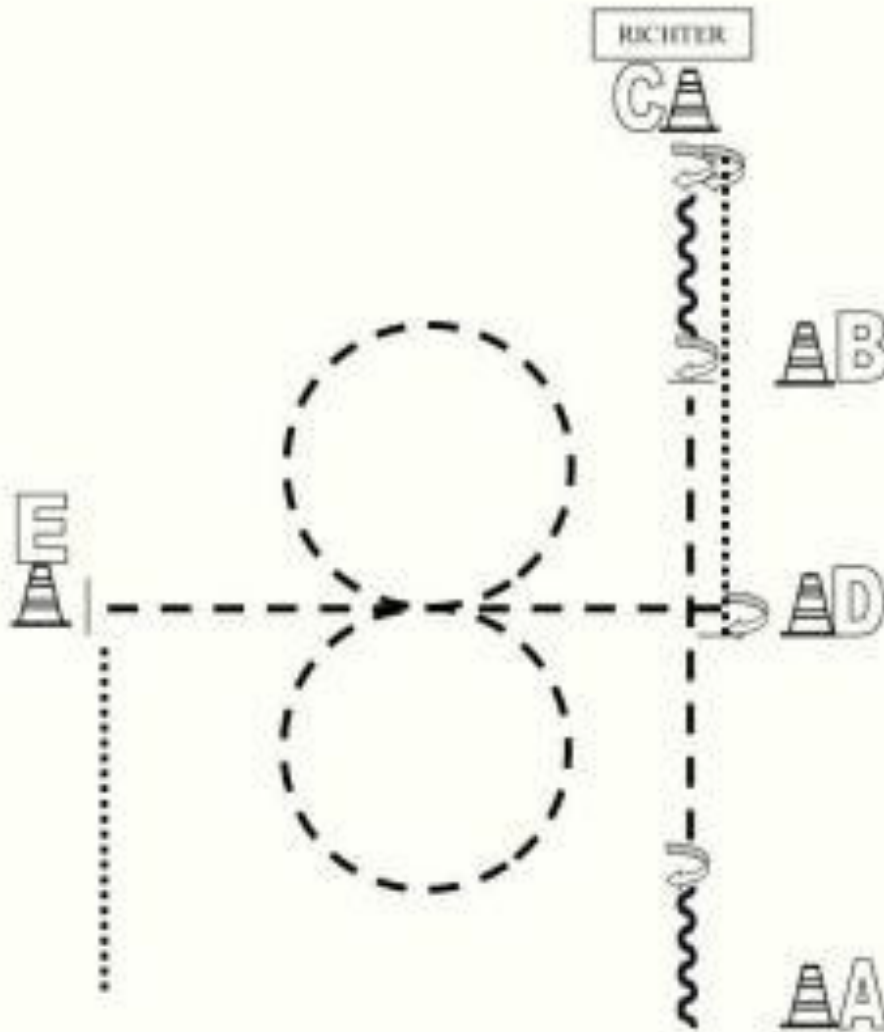

Bei A beginnend mit rückwärtsrichten
 180° HHW rechts, Jog bis B, anhalten
 180° HHW rechts, rückwärtsrichten
 180° HHW rechts
 Set Up vor dem Richter
 180° HHW rechts, Walk bis D, anhalten
 90° HHW rechts
 Jog, Jog-Volte links, Jog-Volte rechts
 Weiter im Jog bis E, anhalten
 Im Walk zurück in die Warmup-Area

	Back Up
	Walk
	Jog
	Lope
	Wechsel
	Erhöhung

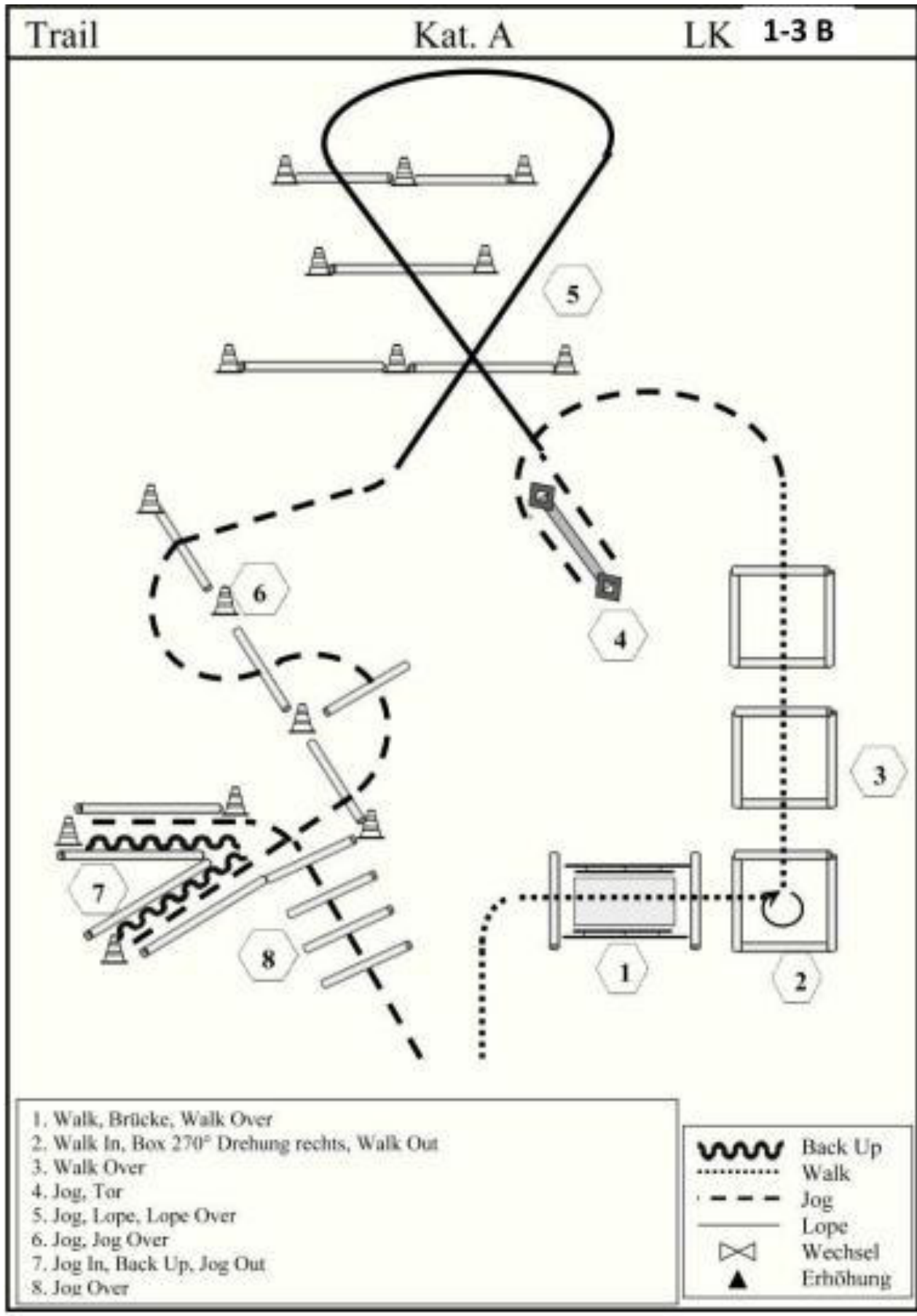

Junior Trail

Kat. A/B

TK 1-2

und LK 3 & TH

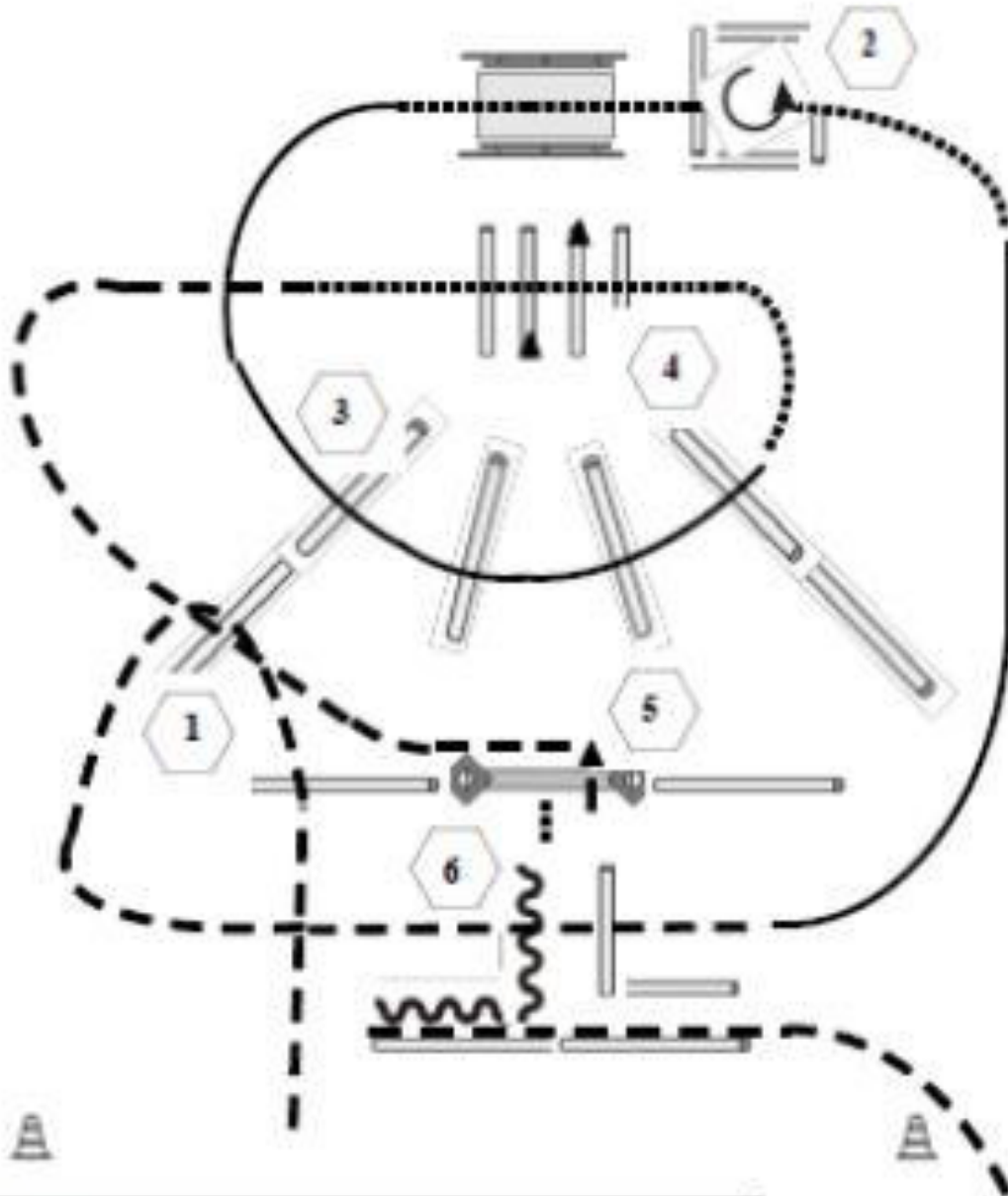

1. Jog Over
2. Walk In, 360° links, Brücke
3. Lope Over
4. Walk Over
5. Tor
6. Back Up, Jog Out

- | | |
|--|---------|
| | Back Up |
| | Walk |
| | Jog |
| | Lope |

Trail

Kat. A/B

LK 1

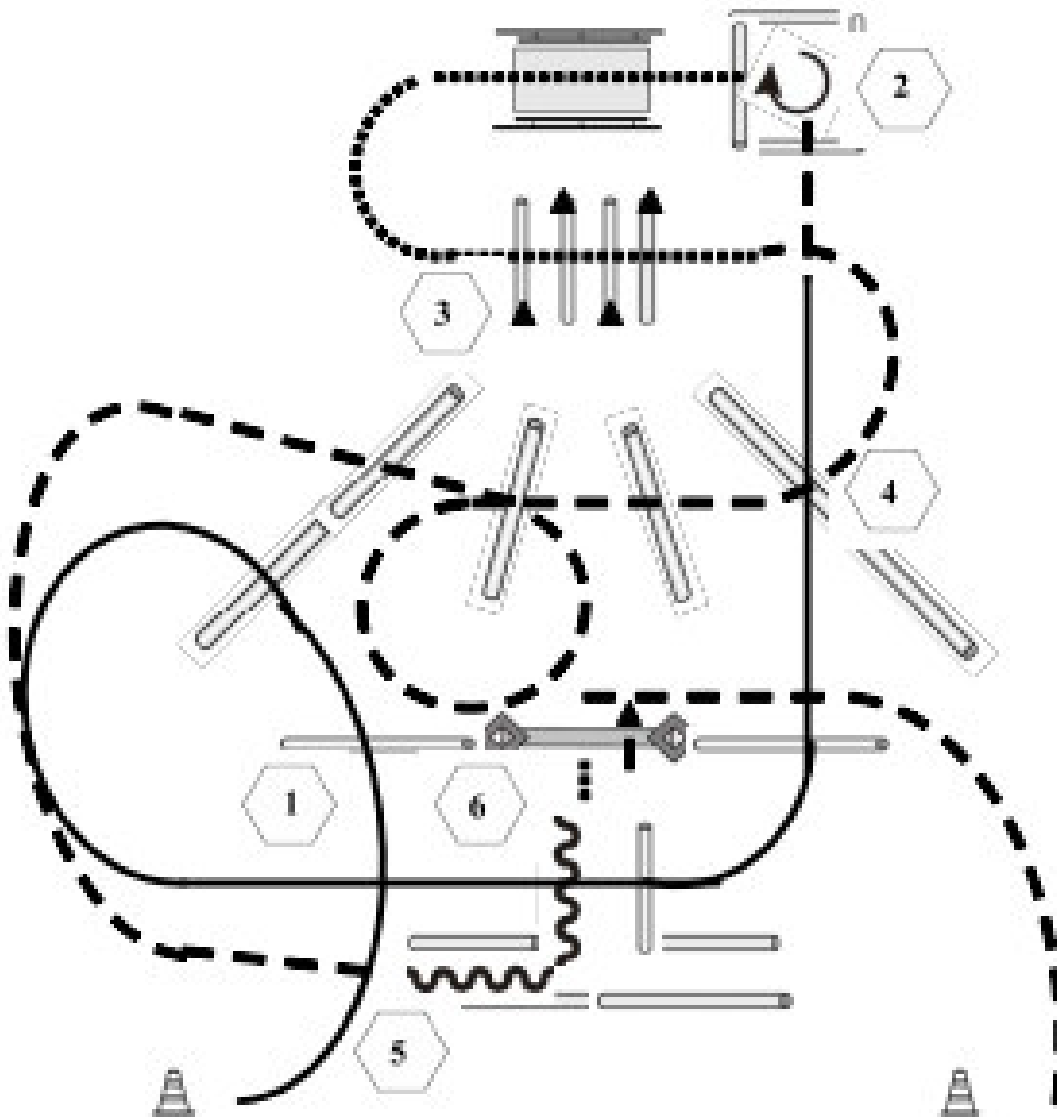

1. Lope-Over-Stangen,
2. Jog In Box, 270° rechts, Brücke,
3. Walk-Over-Stangen
4. Jog-Over-Stangen
5. Back Up
6. Tor mit rechter Hand öffnen, rückwärts durchreiten, Tor schließen

- | | |
|--|---------|
| | Back Up |
| | Walk |
| | Jog |
| | Lope |

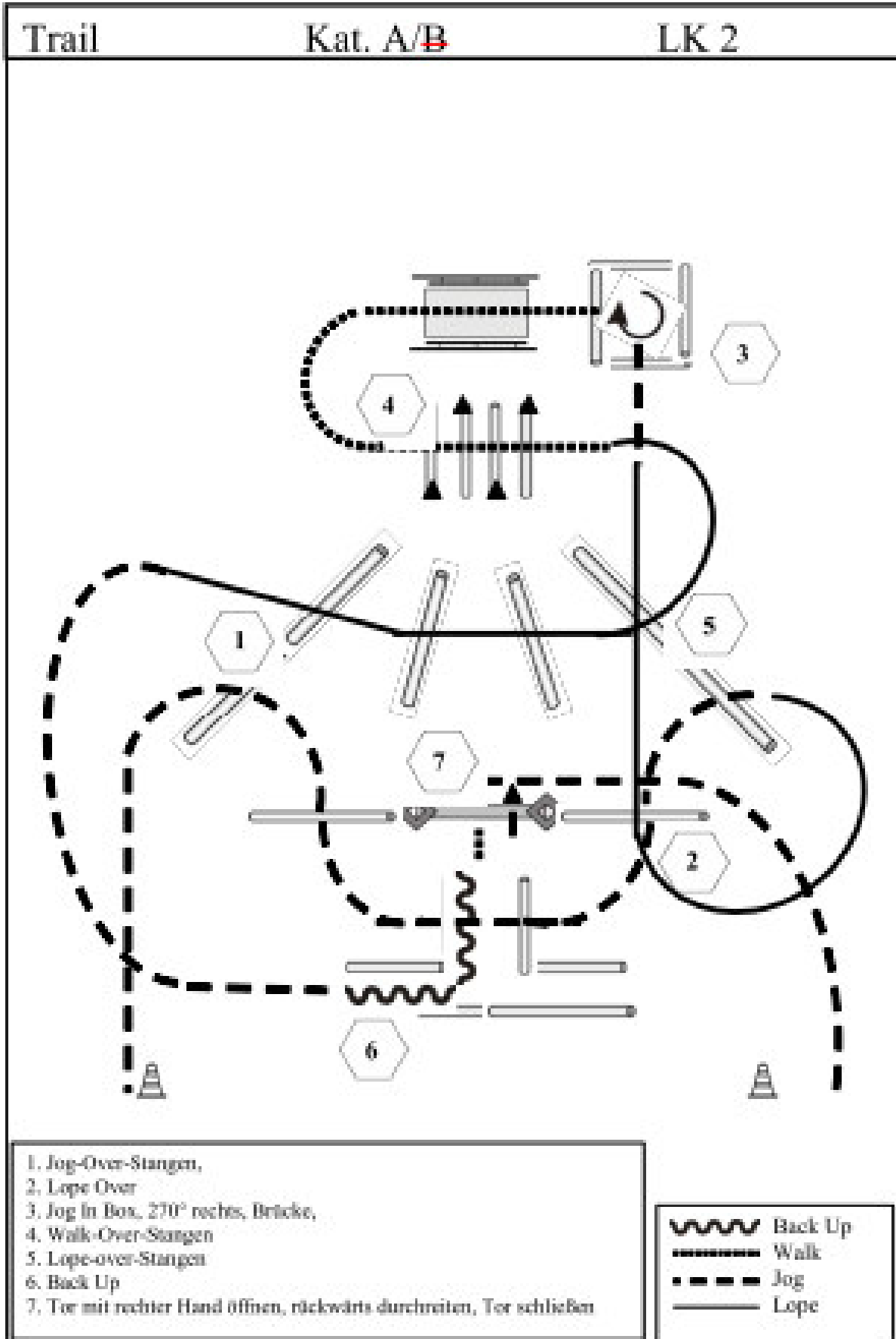

AQ-Neudeck
22.04.-24.04.2016

Pattern 4
Q LK 2/1

TRAIL 20 x 40
JUNIOR HORSE

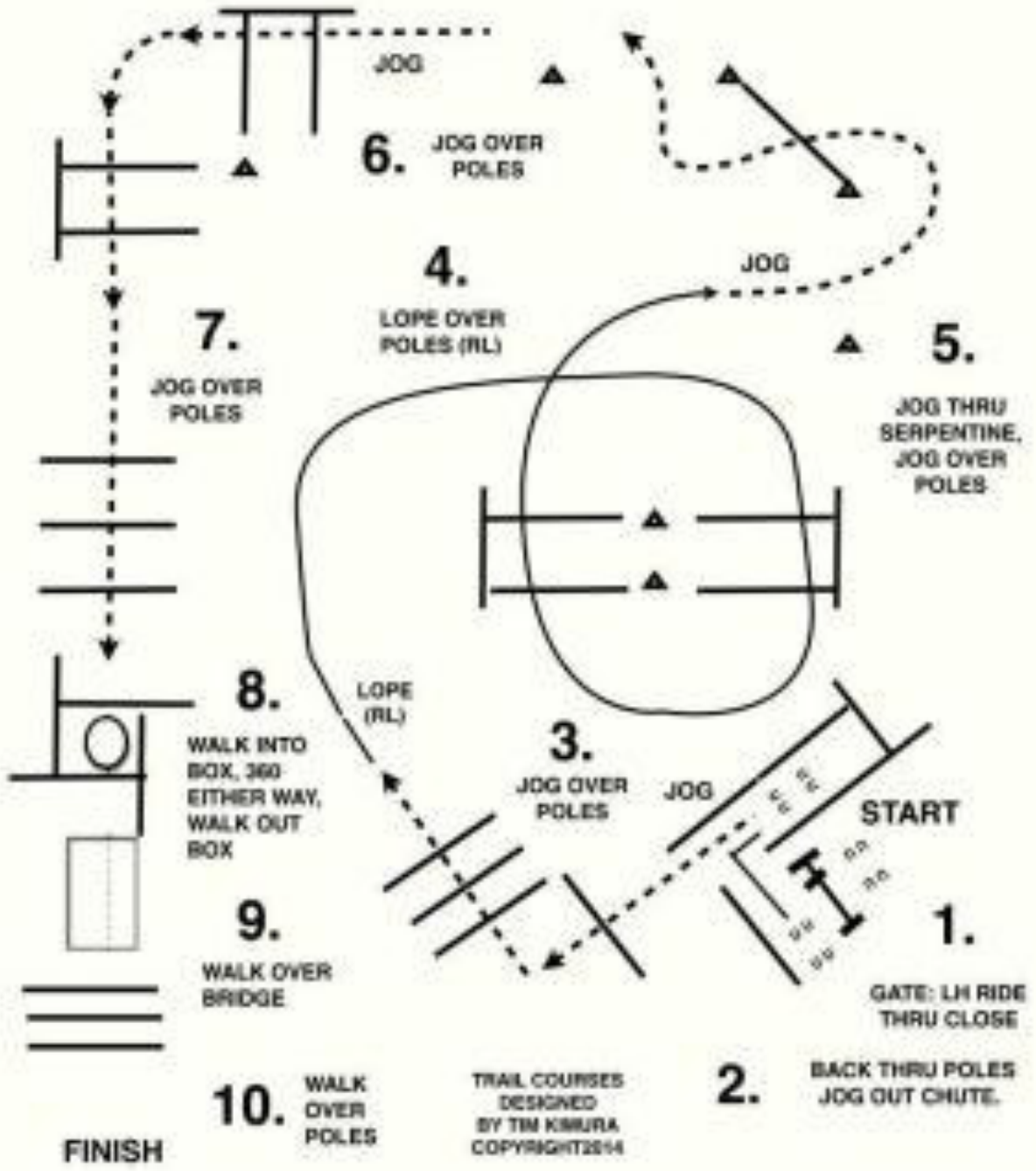

Pattern 5
Q LK 2/1 A + Q LK 2/1 B

TRAIL
SENIOR HORSE

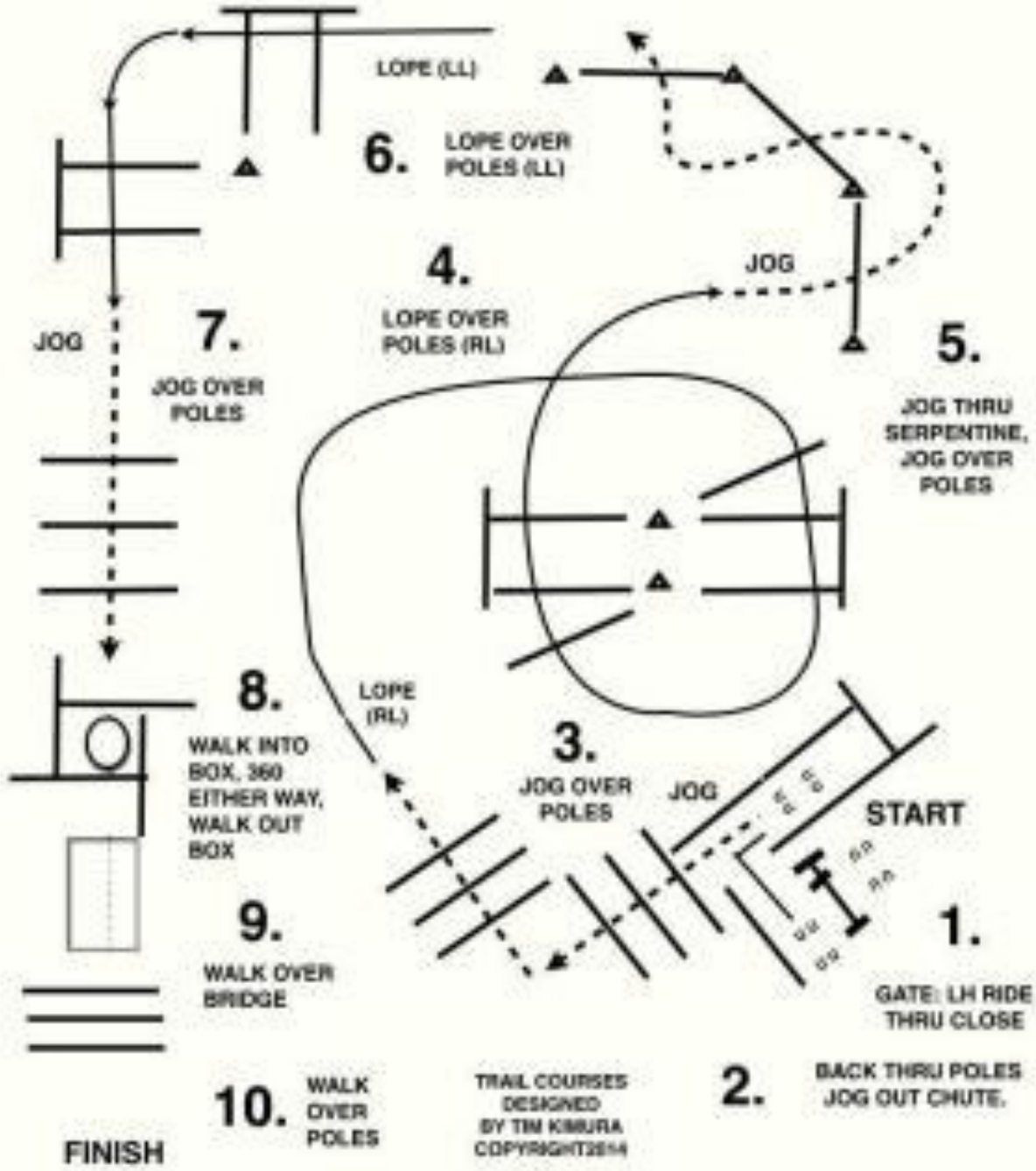

Q-LK 1-2 Horse&Dog Trail

Pattern 1
LK 1-3

1. Einreiten, Hund an ableinen , Leine auf die Tonne oder wenn keine Tonne vorhanden auf den Boden bei Pylone legen, Walk, Hund bei Fuß
2. Tor, Hund ablegen, Tor öffnen, Durchreiten und Anlehnen des Tores. Nochmaliges Öffnen des Tores, Hund nachkommen lassen, Hund darf stehen und ausweichen, Tor Schließen, Jog, Hund bei Fuß
3. Jog over, Hund bei Fuß
4. Walk in Box, Stop, Hund in Box daneben (jeweilige bei Fußseite) ablegen, 360° Drehung nach rechts, Walk out mit Hund bei Fuß, Jog, Hund bei Fuß
5. Walk, Hund über den Sprung, Reiter daneben vorbei.
6. Walk, Slalom und walk over, Hund bei Fuß
7. Hund über die Brücke vorausschicken, Reiter folgt direkt, nach der Brücke Hund bei Fuß
8. Lope, Hund bei Fuß, Stop
9. Hund ablegen, Back up, Hund abrufen, Walk zur Tonne bzw. Pylone
10. Stop an der Tonne bzw. Pylone, Absteigen, Hund anleinen, Pferd und Hund rausführen

LOBEN :-)

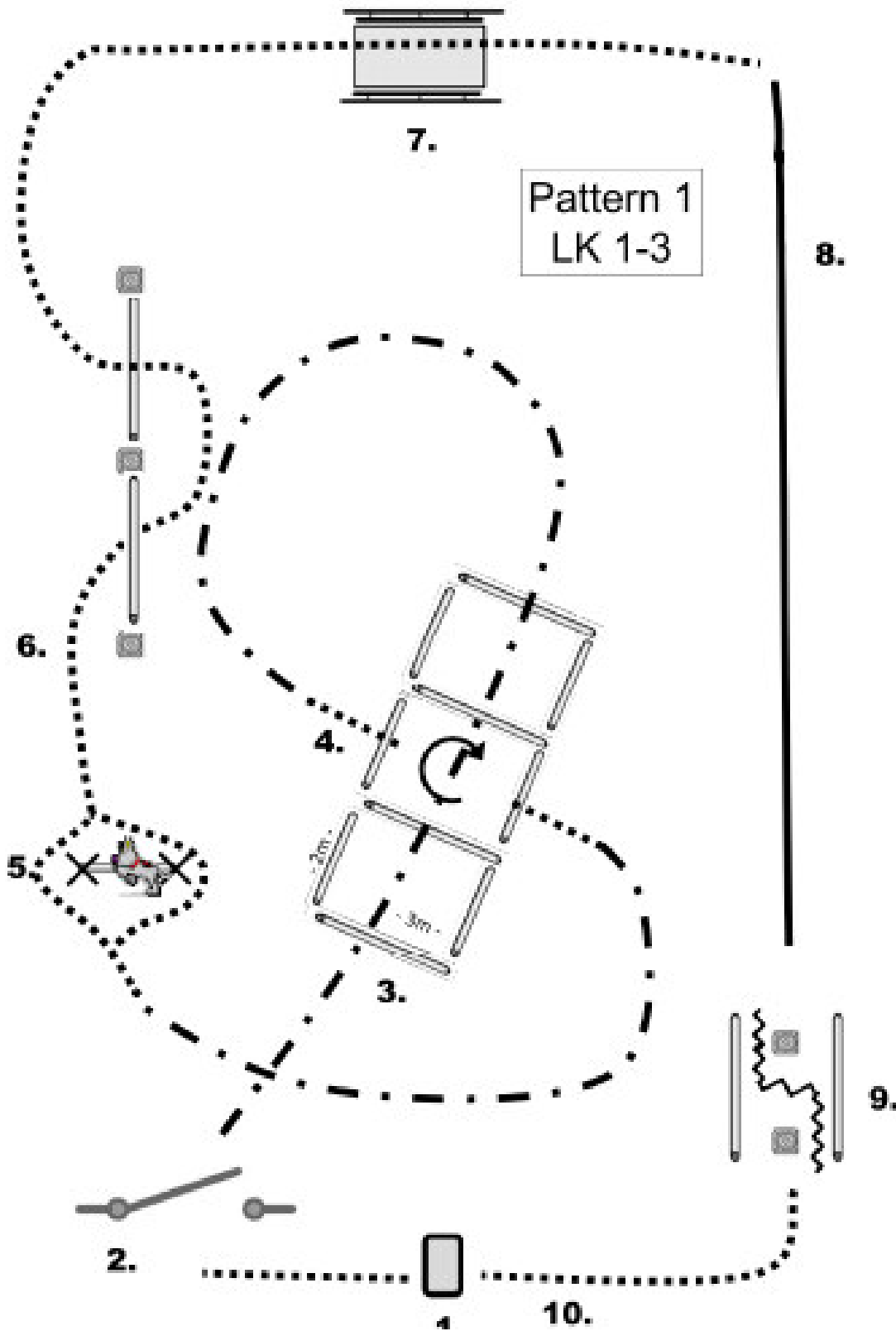

**WHS LK 1-3B &
3A**

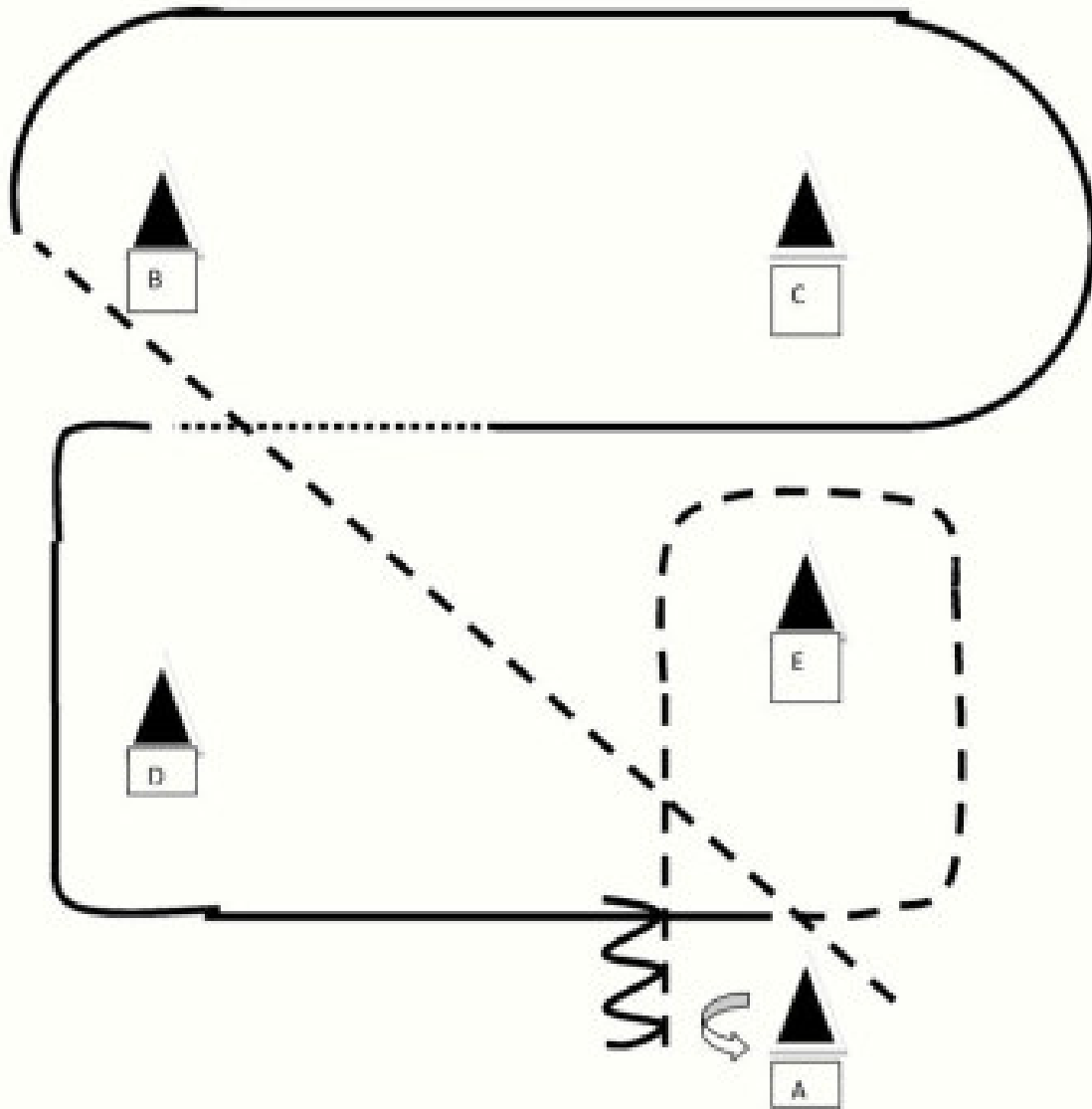

Bei A aus dem Stand Jog
 Bei B Lope right, um C
 Zwischen B und C Walk
 Auf Höhe B Lope left, um D
 Bei A Jog, um E
 Bei A Stop, 360° HHW (opt. re/li), Pferdellänge Back

Walk
Jog	- - -
Lope	— — —
Back	
HHW	

Western Horsemanship
LK 1-2 A

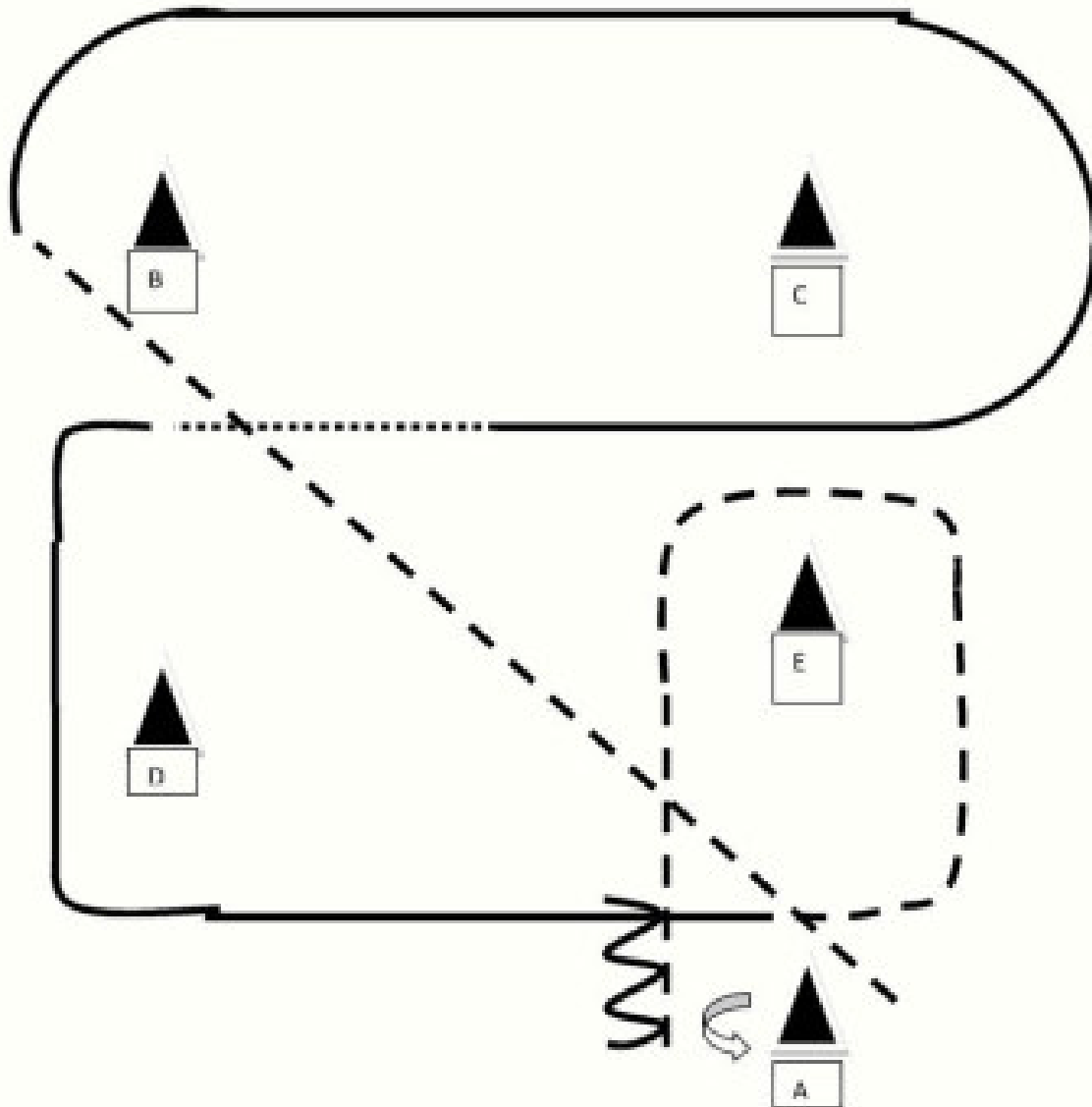



Bei A aus dem Stand Jog
 Bei B Lope right, um C
 Zwischen B und C Walk
 Auf Höhe B Lope left, um D
 Bei A Jog, um E
 Bei A Stop, 360° HHW (opt. re/li), Pferdelänge Back

Walk
Jog	----
Lope	==
Back	
HHW	

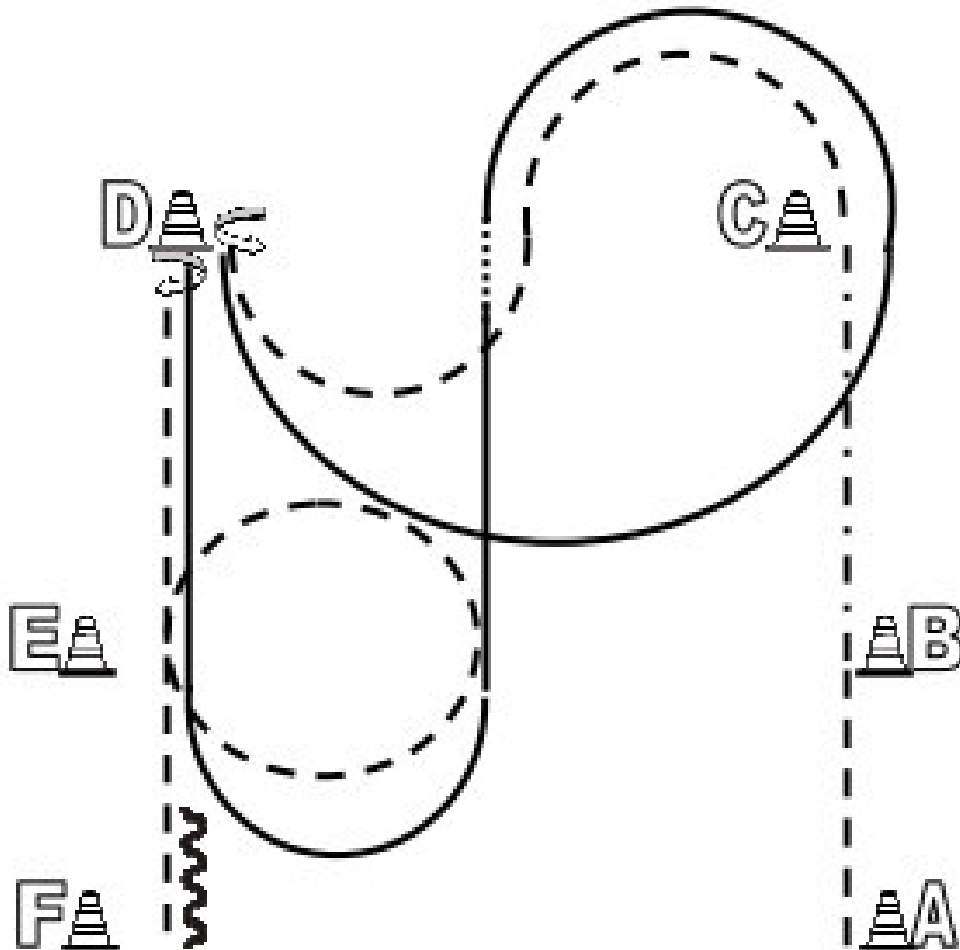
Western Horsemanship LK 1-2 A (Q / VI) Pattern 2



1. Beginnend aus dem Stand im Jog von A nach B
B bis C extended Jog
Bei C Jog und Stalom zu D, Stop
2. 540° HHW links, Lope links zu C und um C
Einfacher Wechsel über Walk zwischen C und D
Lope rechts bis D, Stop
3. 180° HHW rechts
Jog zu E, Jogvolte links
weiter bis F, Stop, mind. 1 Pferdelänge rückwärtsrichten
Im Walk zurück ins Line Up.

	Back Up
	Walk
	Jog
	Lope
	Wechsel

3. JUPF Basis-Pattern 3 (4-jährig)

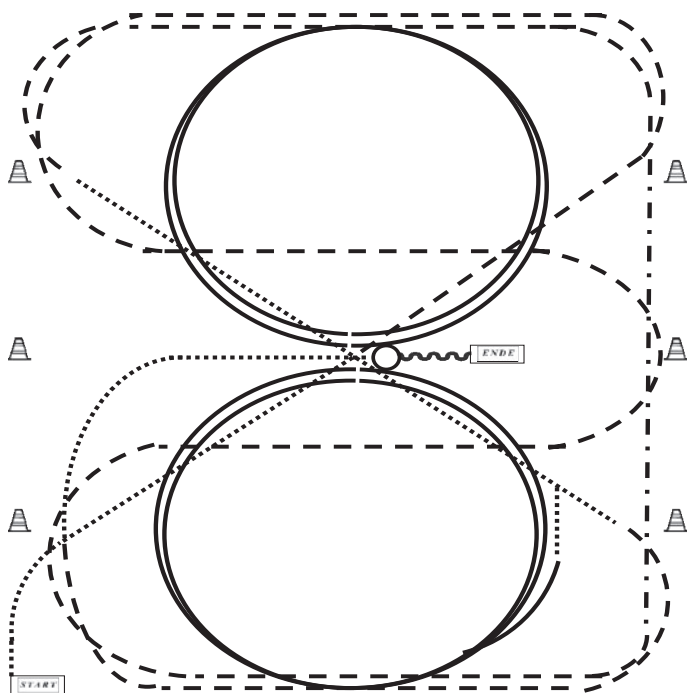

- 1) Walk durch die ganze Bahn, bei X antraben, ab A 3-fache Schlangenlinien durch die ganze Bahn
- 2) An der langen Seite extended Trot verlängern (Leichttraben erlaubt)
- 3) Mitte der kurzen Seite Linksgalopp, 2 große Zirkel, Mitte der kurzen Seite Trab
- 4) Durch die ganze Bahn wechseln, nach dem abbiegen auf die gerade Übergang zum Walk vor dem Hufschlag wieder Jog/Trot
- 5) Mitte der kurzen Seite Rechtsgalopp, 2 große Zirkel, Mitte der kurzen Seite Jog/Trot
- 6) An der Pylone Walk bis X, Stop, 1 1/2 Spin (links oder rechts), eine Pferdelänge Back Up

Verharren, um das Ende der Prüfung anzuzeigen.

4. JUPF Basis-Pattern 4 (5-jährig)

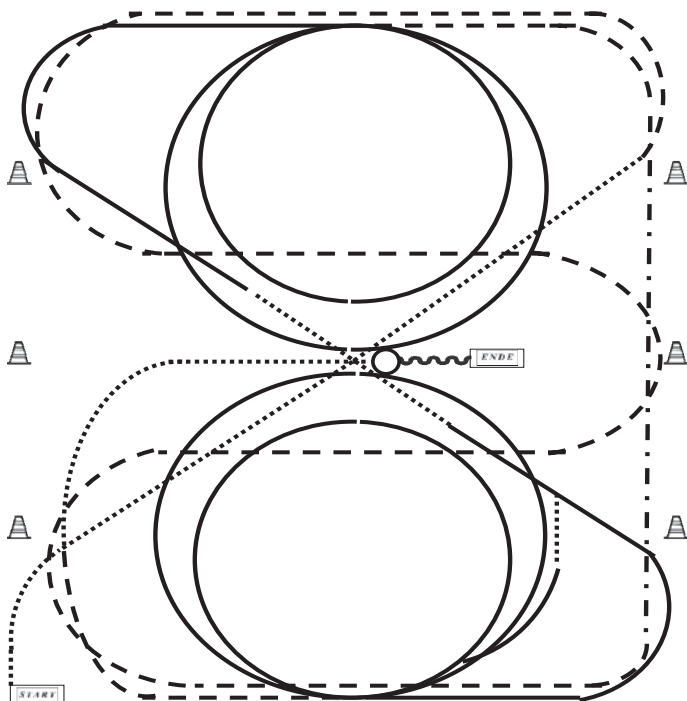

- 1) Schritt durch die ganze Bahn, vor dem Hufschlag antraben,
ab A 3-fache Schlangenlinien durch die ganze Bahn,
ab C ganze Bahn und Tritte verlängern.
- 2) Bei A links angaloppieren und 1 großer Zirkel und 1 kleiner Zirkel,
durch die ganze Bahn wechseln, vor X einfacher Wechsel über Schritt
(mind. 3 Pferdelängen)
- 3) Rechtsgalopp, ab C 1 großer Zirkel und 1 kleiner Zirkel
- 4) Bei C Übergang zum Trab, beim Zirkelpunkt Übergang Schritt bis X, bei X anhalten,
540° HHW links oder rechts, dann 1 Pferdelänge rückwärts richten.

Verharren, um das Ende der Prüfung anzuzeigen.

§ 7907 Jungpferdeprüfung Reining (JUPF RN)

1. JUPF Reining-Pattern 1

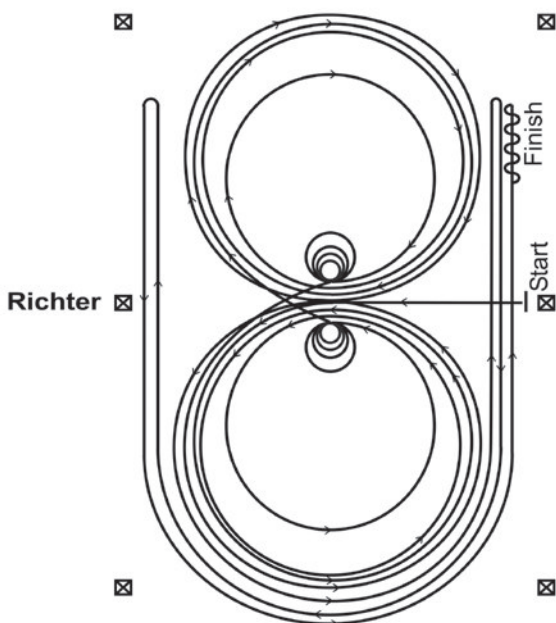

Im Trab (ca. 20 m) zur Mitte der Bahn. Beginn der Aufgabe aus dem Walk oder aus dem Halten. Beginnend in der Mitte der Bahn mit Blickrichtung auf die linke Bande.

1. Beginnend im Linksgalopp, 3 vollständige Zirkel nach links, die beiden ersten Zirkel groß und angemessen schnell, der 3. Zirkel klein und angemessen langsam. Stop im Mittelpunkt der Bahn
2. Volle 4 Spins nach links – verharren
3. Beginnend im Rechtsgalopp, 3 vollständige Zirkel nach rechts, die beiden ersten Zirkel groß und angemessen schnell, der 3. Zirkel klein und angemessen langsam. Stop im Mittelpunkt der Bahn
4. Volle 4 Spins nach rechts – verharren
5. Beginnend im Linksgalopp mit einem großen, angemessen schnellen Zirkel nach links, einfacher oder fliegender Lopewechsel im Mittelpunkt der Bahn – weiter mit einem großen, angemessen schnellen Zirkel nach rechts, einfacher oder fliegender Galoppwechsel im Mittelpunkt der Bahn
6. Weiter mit einem großen, angemessen schnellen Zirkel auf der linken Hand, der nicht geschlossen wird – Lope entlang der rechten Seite bis hinter den Mittelmarker – Rollback nach rechts – mind. 6 m von der Bande entfernt – kein Verharren
7. Weiter auf dem vorherigen Zirkel – nun auf der rechten Hand, der Zirkel wird nicht geschlossen. Lope entlang der linken Seite bis hinter den Mittelmarker – Rollback nach links – mind. 6 m von der Bande entfernt – kein Verharren
8. Zurück auf dem vorherigen Zirkel – nun wieder auf der linken Hand, der Zirkel wird nicht geschlossen. Lope entlang der rechten Seite bis hinter den Mittelmarker – Sliding Stop – mind. 6 m von der Bande entfernt – Rückwärts richten von mind. 3 m. Verharren, um das Ende der Prüfung anzuzeigen.

■ § 7908 Jungpferdeprüfung Trail (JUPF TH)

1. JUPF Trail Pattern 1

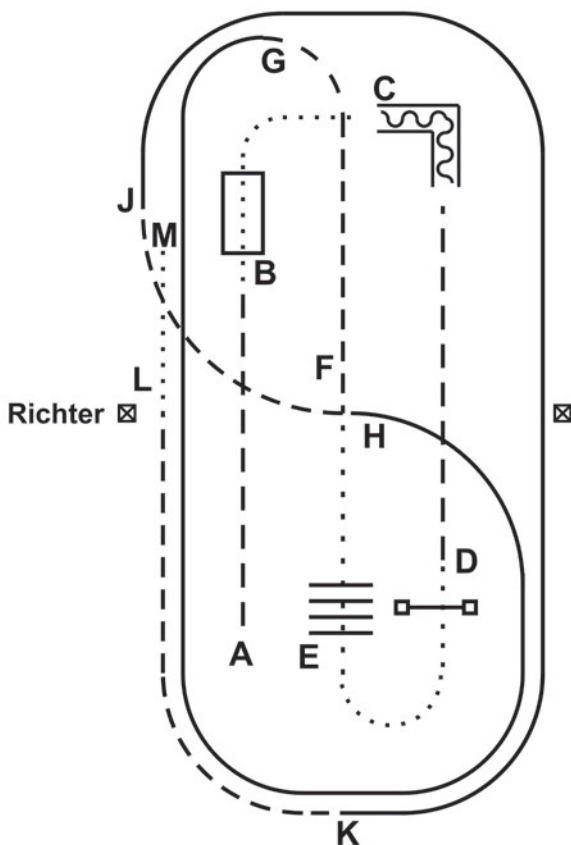

- 1) Beginn im Trab
- 2) Überqueren der Brücke im Walk
- 3) Walk bis zum Stangen-L, rückwärtsrichten durch das „L“ D) Trab bis D, Tor öffnen, durchreiten, schließen
- 4) Walk bis zu den Stangen, Walk-over (Abstände 60 cm) F) Walk bis zur Bahnmitte, Trab bis zur kurzen Seite
- 5) Linksgalopp bis H H) 1/4 Zirkel Trab bis J
- 6) ganze Bahn Rechtsgalopp bis K
- 7) Trab bis L, Walk bis M

Verharren, um das Ende der Prüfung anzuzeigen.

§ 7828 Reining-Pattern 4

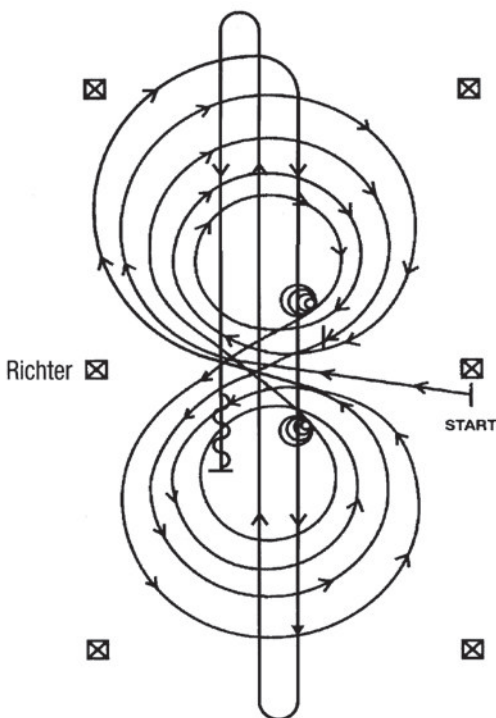

Im Walk oder Trab zur Mitte der Bahn. Beginn der Aufgabe aus dem Walk oder aus dem Halten.

Beginnend in der Mitte der Bahn mit Blickrichtung auf die linke Bande.

- 1) Beginnend im Rechtsgalopp, 3 vollständige Zirkel nach rechts, die ersten beiden Zirkel groß und schnell, der 3. Zirkel klein und langsam. Stop im Mittelpunkt der Bahn – verharren
- 2) Volle 4 Spins nach rechts – verharren
- 3) Beginnend im Linksgalopp, 3 vollständige Zirkel nach links, die ersten beiden Zirkel groß und schnell, der 3. Zirkel klein und langsam. Stop im Mittelpunkt der Bahn – verharren
- 4) Volle 4 Spins nach links – verharren
- 5) Beginnend im Rechtsgalopp mit einem großen, schnellen Zirkel nach rechts, Galoppwechsel im Mittelpunkt der Bahn, weiter mit einem großen, schnellen Zirkel nach links, Galoppwechsel im Mittelpunkt der Bahn
- 6) Weiter mit einem Zirkel auf der rechten Hand, an der Mitte der kurzen Seite abwenden, auf die Mittellinie Lope durch die Mitte der Bahn bis zum äußersten Ende bis hinter den Endmarker – Rollback nach rechts – kein Verharren
- 7) Lope durch die Mitte der Bahn zum entgegengesetzten Ende bis hinter den Endmarker – Rollback nach links – kein Verharren
- 8) Lope durch die Mitte der Bahn bis hinter den Mittelmarker – Sliding Stop – rückwärtsrichten von mind. 3 m. Verharren, um das Ende der Prüfung anzuzeigen.

Der Reiter muss das Kopfstück (Bridle) zur Kontrolle des Bits vor dem Richter abnehmen.

§ 7829 Reining-Pattern 5

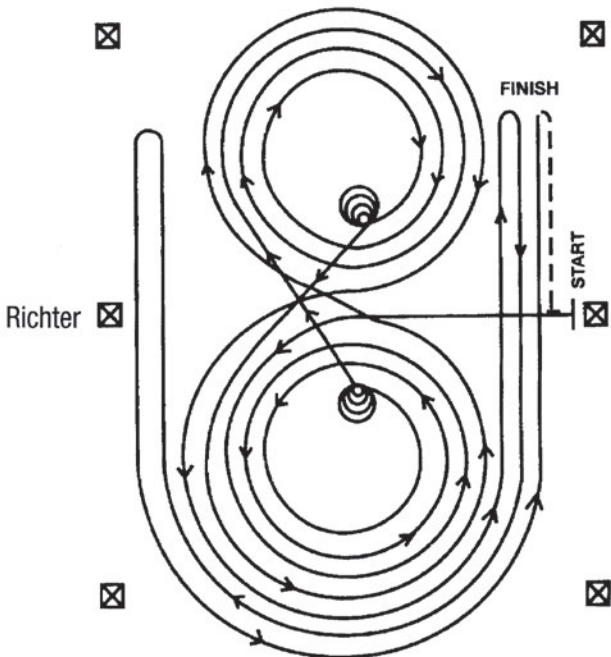

Im Walk oder Trab zur Mitte der Bahn. Beginn der Aufgabe aus dem Walk oder aus dem Halten.

Beginnend in der Mitte der Bahn mit Blickrichtung auf die linke Bande.

- 1) Beginnend im Linksgalopp, 3 vollständige Zirkel nach links, die beiden ersten Zirkel groß und schnell, der 3. Zirkel klein und langsam. Stop im Mittelpunkt der Bahn
- 2) Volle 4 Spins nach links – verharren
- 3) Beginnend im Rechtsgalopp, 3 vollständige Zirkel nach rechts, die beiden ersten Zirkel groß und schnell, der 3. Zirkel klein und langsam. Stop im Mittelpunkt der Bahn
- 4) Volle 4 Spins nach rechts – verharren
- 5) Beginnend im Linksgalopp mit einem großen, schnellen Zirkel nach links, Galoppwechsel im Mittelpunkt der Bahn – weiter mit einem großen, schnellen Zirkel nach rechts, Galoppwechsel im Mittelpunkt der Bahn
- 6) Weiter mit einem großen, schnellen Zirkel auf der linken Hand, der nicht geschlossen wird – Lope entlang der rechten Seite bis hinter den Mittelmarker – Rollback nach rechts – mind. 6 m von der Bande entfernt – kein Verharren
- 7) Weiter auf dem vorherigen Zirkel – nun auf der rechten Hand, der Zirkel wird nicht geschlossen. Lope entlang der linken Seite bis hinter den Mittelmarker – Rollback nach links – mind. 6 m von der Bande entfernt – kein Verharren
- 8) Zurück auf dem vorherigen Zirkel – nun wieder auf der linken Hand, der Zirkel wird nicht geschlossen. Lope entlang der rechten Seite bis hinter den Mittelmarker – Sliding Stop – mind. 6 m von der Bande entfernt. Rückwärts- richten von mind. 3 m. Verharren, um das Ende der Prüfung anzuzeigen.

Der Reiter muss das Kopfstück (Bridle) zur Kontrolle des Bits vor dem Richter abnehmen.

§ 7830 Reining-Pattern 6

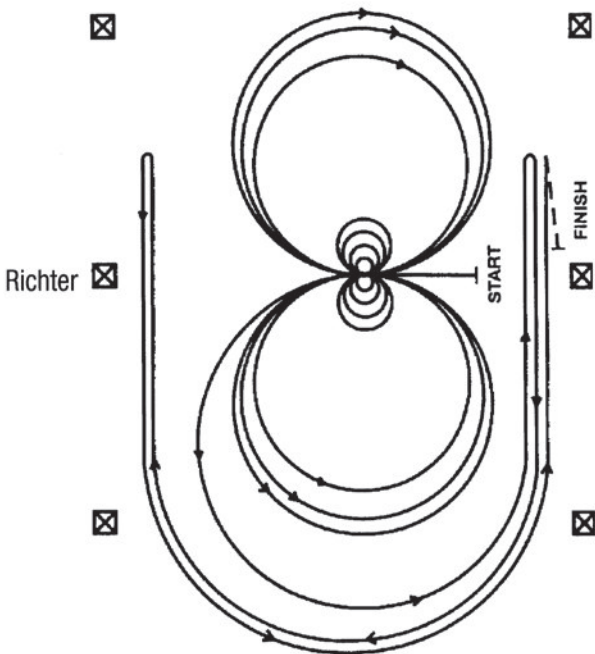

Im Walk oder Trab zur Mitte der Bahn. Beginn der Aufgabe aus dem Walk oder aus dem Halten.

Beginnend in der Mitte der Bahn mit Blickrichtung auf die linke Bande.

- 1) Volle 4 Spins nach rechts
- 2) Volle 4 Spins nach links – verharren
- 3) Beginnend im Linksgalopp, 3 vollständige Zirkel nach links, die ersten beiden Zirkel groß und schnell, der 3. Zirkel klein und langsam. Galoppwechsel im Mittelpunkt der Bahn
- 4) 3 vollständige Zirkel nach rechts (im Rechtsgalopp), die ersten beiden Zirkel groß und schnell, der 3. Zirkel klein und langsam. Galoppwechsel im Mittelpunkt der Bahn
- 5) Weiter mit einem großen, schnellen Zirkel nach links, der nicht geschlossen wird. Lope entlang der rechten Seite der Bahn bis hinter den Mittelmarker – Rollback nach rechts – mind. 6 m von der Bande entfernt – kein Verharren
- 6) Zurück auf dem vorherigen Zirkel – nun auf der rechten Hand, der Zirkel wird nicht geschlossen. Lope entlang der linken Seite der Bahn bis hinter den Mittelmarker – Rollback nach links – mind. 6 m von der Bande entfernt – kein Verharren
- 7) Zurück auf dem vorherigen Zirkel – nun wieder auf der linken Hand, der Zirkel wird nicht geschlossen. Lope entlang der rechten Seite der Bahn bis hinter den Mittelmarker – Sliding Stop – mind. 6 m von der Bande entfernt. Rückwärtsrichten von mind. 3 m. Verharren, um das Ende der Prüfung anzuzeigen.

Der Reiter muss das Kopfstück (Bridle) zur Kontrolle des Bits vor dem Richter abnehmen.

§ 7832 Reining-Pattern 8

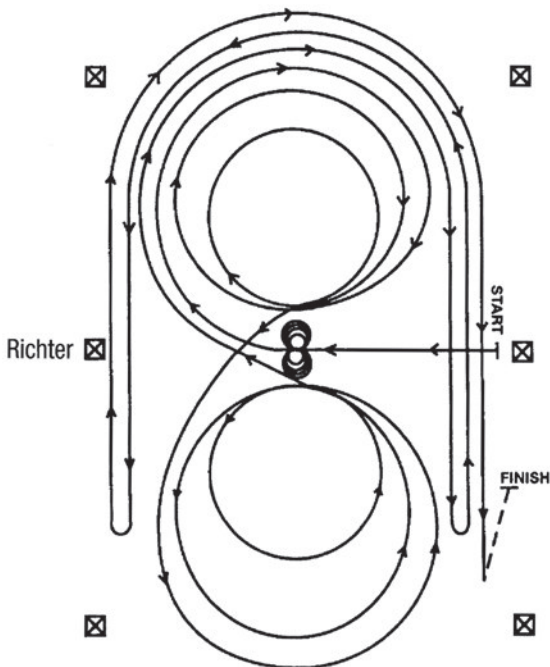

Im Walk oder Trab zur Mitte der Bahn. Beginn der Aufgabe aus dem Walk oder aus dem Halten.

Beginnend in der Mitte der Bahn mit Blickrichtung auf die linke Bande.

- 1) Volle 4 Spins nach links – verharren
- 2) Volle 4 Spins nach rechts – verharren
- 3) Beginnend im Rechtsgalopp, 3 vollständige Zirkel nach rechts, der 1. Zirkel groß und schnell, der 2. Zirkel klein und langsam, der 3. Zirkel groß und schnell. Galoppwechsel im Mittelpunkt der Bahn
- 4) 3 vollständige Zirkel nach links (im Linksgalopp), der 1. Zirkel groß und schnell, der 2. Zirkel klein und langsam, der 3. Zirkel groß und schnell. Galoppwechsel im Mittelpunkt der Bahn
- 5) Weiter mit einem großen, schnellen Zirkel auf der rechten Hand, der nicht geschlossen wird. Lope entlang der rechten Seite der Bahn bis hinter den Mittelmarker – Rollback nach links – mind. 6 m von der Bande entfernt – kein Verharren
- 6) Zurück auf dem vorherigen Zirkel – nun auf der linken Hand, der Zirkel wird nicht geschlossen. Lope entlang der linken Seite der Bahn bis hinter den Mittelmarker – Rollback nach rechts – mind. 6 m von der Bande entfernt – kein Verharren
- 7) Zurück auf dem vorherigen Zirkel – nun wieder auf der rechten Hand, der Zirkel wird nicht geschlossen. Lope entlang der rechten Seite der Bahn bis hinter den Mittelmarker – Sliding Stop – mind. 6 m von der Bande entfernt. Rückwärtsrichten von mind. 3 m. Verharren, um das Ende der Prüfung anzuzeigen.

Der Reiter muss das Kopfstück (Bridle) zur Kontrolle des Bits vor dem Richter abnehmen.

§ 7833 Reining-Pattern 9

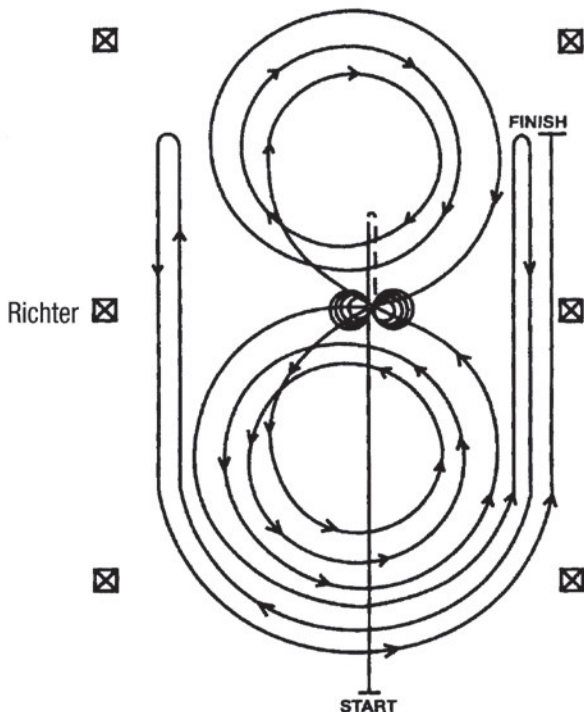

- 1) Schneller Lope durch die Mitte der Bahn bis hinter den Mittelmarker – Sliding Stop – rückwärtsrichten bis zur Mitte der Bahn oder von mind. 3 m – verharren
- 2) Volle 4 Spins nach rechts – verharren
- 3) Volle 4 1/4 Spins nach links, so dass das Pferd zur linken Bande sieht – verharren
- 4) Beginnend im Linksgalopp. 3 vollständige Zirkel nach links, der 1. Zirkel klein und langsam, die zwei weiteren Zirkel groß und schnell. Galoppwechsel im Mittelpunkt der Bahn
- 5) 3 vollständige Zirkel nach rechts (im Rechtsgalopp), der 1. Zirkel klein und langsam, die zwei weiteren Zirkel groß und schnell. Galoppwechsel im Mittelpunkt der Bahn
- 6) Weiter mit einem großen, schnellen Zirkel auf der linken Hand, der nicht geschlossen wird. Lope entlang der rechten Seite der Bahn bis hinter den Mittelmarker – Rollback nach rechts – mind. 6 m von der Bande entfernt – kein Verharren
- 7) Zurück auf dem vorherigen Zirkel – nun auf der rechten Hand, der Zirkel wird nicht geschlossen. Lope entlang der linken Seite der Bahn bis hinter den Mittelmarker – Rollback nach links – mind. 6 m von der Bande entfernt – kein Verharren
- 8) Zurück auf dem vorherigen Zirkel – nun wieder auf der linken Hand, der Zirkel wird nicht geschlossen. Lope entlang der rechten Seite der Bahn bis hinter den Mittelmarker – Sliding Stop – mind. 6 m von der Bande entfernt. Verharren, um das Ende der Prüfung anzuzeigen.

Der Reiter muss das Kopfstück (Bridle) zur Kontrolle des Bits vor dem Richter abnehmen.

§ 7834 Reining-Pattern 10

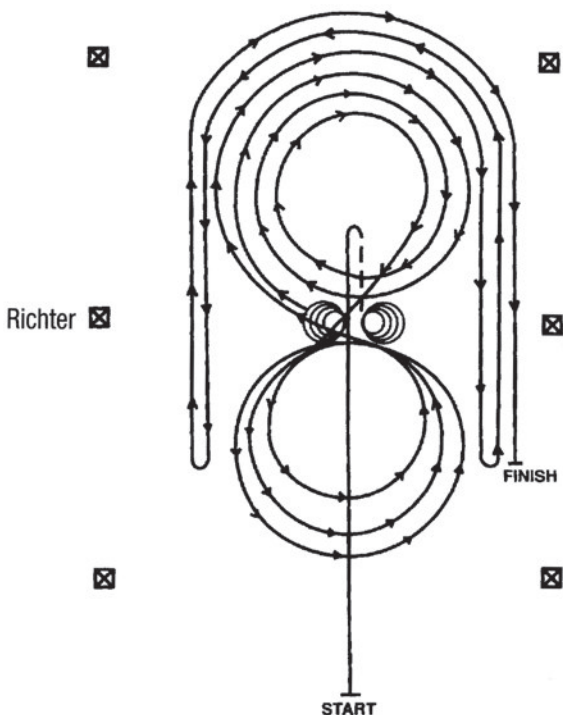

- 1) Schneller Lope durch die Mitte der Bahn bis hinter den Mittelmarker – Sliding Stop – rückwärtsrichten bis zur Mitte der Bahn oder von mind. 3 m – verharren
- 2) Volle 4 Spins nach rechts – verharren
- 3) Volle 4 1/4 Spins nach links, so dass das Pferd zur linken Bande sieht – verharren
- 4) Beginnend im Rechtsgalopp, 3 vollständige Zirkel nach rechts, die ersten beiden Zirkel groß und schnell, der 3. Zirkel klein und langsam. Galoppwechsel im Mittelpunkt der Bahn
- 5) 3 vollständige Zirkel nach links (im Linksgalopp), der 1. Zirkel klein und langsam, die zwei weiteren Zirkel groß und schnell. Galoppwechsel im Mittelpunkt der Bahn
- 6) Weiter mit einem großen, schnellen Zirkel auf der rechten Hand, der nicht geschlossen wird. Lope entlang der rechten Seite der Bahn bis hinter den Mittelmarker – Rollback nach links – mind. 6 m von der Bande entfernt – kein Verharren
- 7) Zurück auf dem vorherigen Zirkel – nun wieder auf der linken Hand, der Zirkel wird nicht geschlossen. Lope entlang der linken Seite der Bahn bis hinter den Mittelmarker – Rollback nach rechts – mind. 6 m von der Bande entfernt – kein Verharren
- 8) Zurück auf dem vorherigen Zirkel – nun wieder auf der rechten Hand, der Zirkel wird nicht geschlossen. Lope entlang der rechten Seite der Bahn bis hinter den Mittelmarker – Sliding Stop – mind. 6 m von der Bande entfernt. Verharren, um das Ende der Prüfung anzuzeigen.

Der Reiter muss das Kopfstück (Bridle) zur Kontrolle des Bits vor dem Richter abnehmen.

§ 7835 Reining-Pattern 11

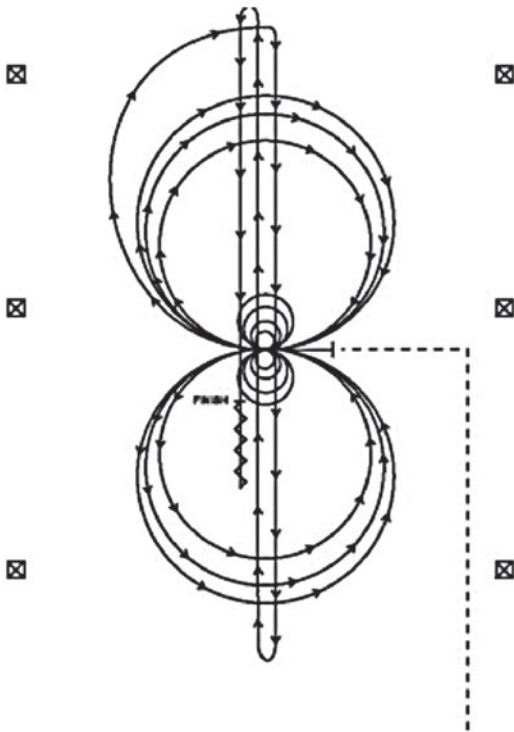

Die Pferde müssen im Trab zum Mittelpunkt der Arena gehen. Sie müssen vor Beginn des Patterns in der Mitte der Bahn, mit Blickrichtung auf die linke Bande stehen bleiben oder Schritt gehen.

- 1) Vier Spins nach links; Verharren
- 2) Vier Spins nach rechts; Verharren
- 3) Drei vollständige Zirkel nach rechts, der erste klein und langsam, die nächsten beiden groß und schnell; Galoppwechsel in der Mitte der Bahn
- 4) Drei vollständige Zirkel nach links, der erste klein und langsam, die nächsten beiden groß und schnell; Galoppwechsel in der Mitte der Bahn
- 5) Weiter mit einem großen schnellen Zirkel nach rechts, der nicht geschlossen wird; Rund Down durch die Mitte der Arena bis hinter den Endmarker, Rollback nach rechts - kein Verharren
- 6) Schneller Galopp durch die Mitte der Arena zum entgegengesetzten Ende bis hinter den Endmarker, Rollback nach links - kein Verharren
- 7) Schneller Galopp durch die Mitte der Arena bis hinter den Mittelmarker; Sliding Stop und rückwärtsrichten zur Mitte der Arena oder zumindest 3 m Verharren, um das Ende der Prüfung anzuzeigen.

Der Reiter muss das Kopfstück (Bridle) zur Kontrolle des Bits vor dem Richter abnehmen.



2015 Ranch Riding Pattern 1 (Arenagröße mind. 20x40): Q LK 1/2 A/B

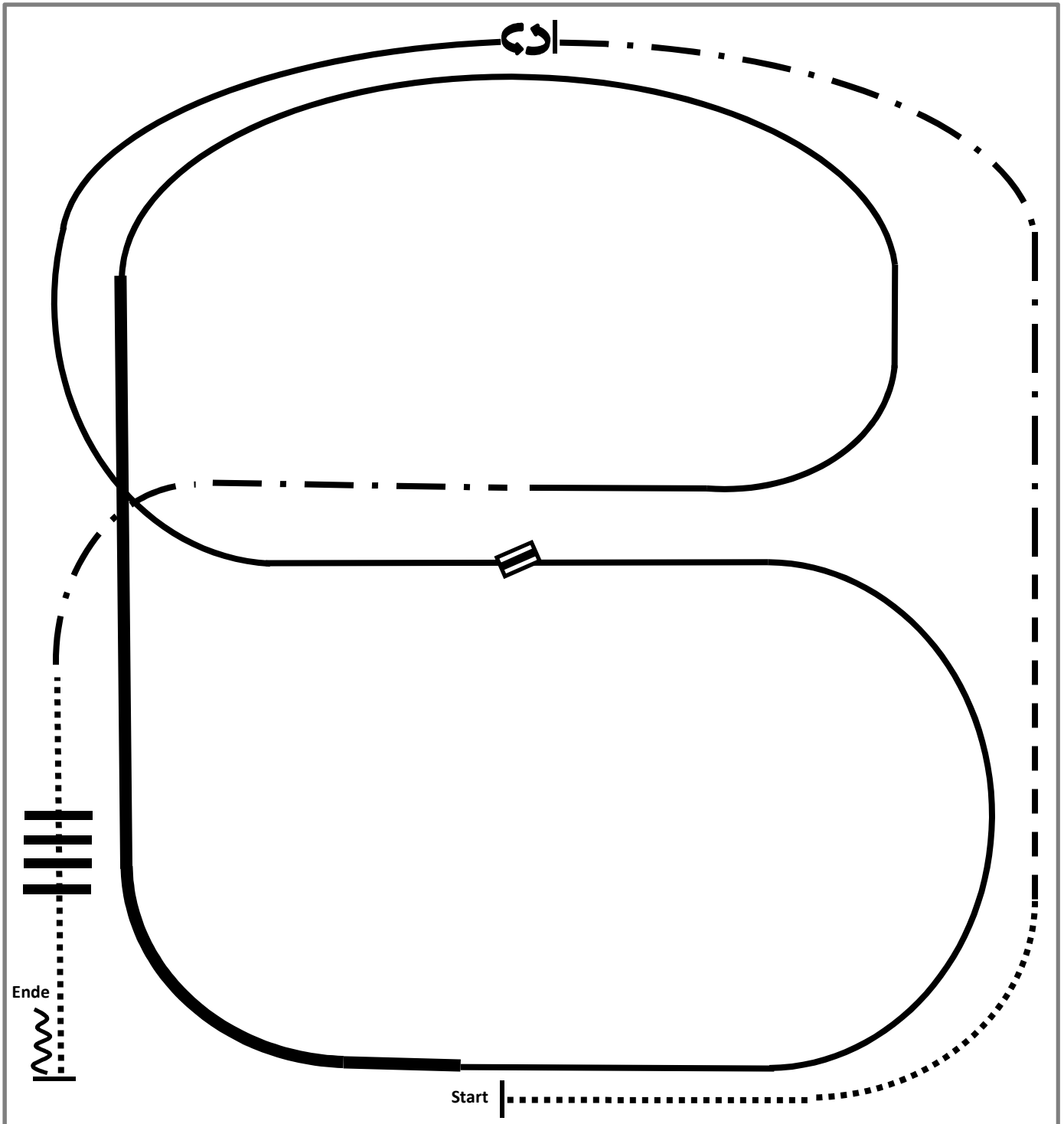

- 1.Walk
- 2.Trot
- 3.Ext. Trot, Stop
- 4.Turn left 360°
- 5.Lope left lead
- 6.Change leads
- 7.Lope right lead

- 8.Ext. Lope right lead
- 9.Lope right lead
- 10.Ext. Trot
- 11.Walk over
- 12.Stop, Back

	Back
	Lope
	Ext. Lope
	Trot
	Ext. Trot
	Walk
	Lead change flying/simple



2015 Ranch Riding Pattern 2 (Arenagröße mind. 20x40): Q LK 1/2 A/B

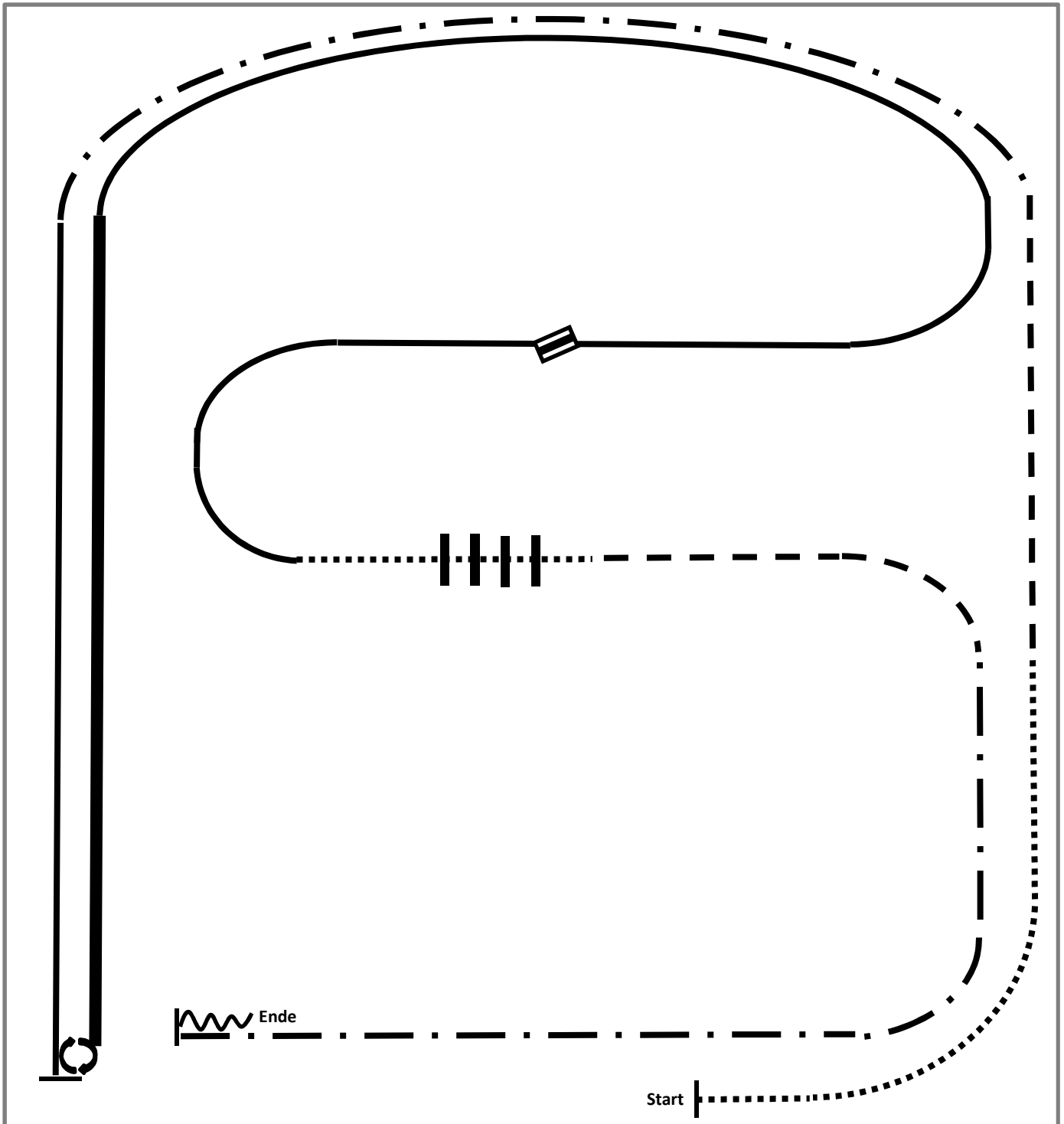

- 1.Walk
- 2.Trot
- 3.Ext. Trot
- 4.Lope left lead
- 5.Stop, turn right 540°
- 6.Ext. Lope right lead
- 7.Lope right lead

- 8.Change leads. Lope left lead
- 9.Walk
- 10.Walk over
- 11.Trot
- 12.Ext. Trot
- 13.Stop, Back

	Back
	Lope
	Ext. Lope
	Trot
	Ext. Trot
	Walk
	Lead change flying/simple



2015 Ranch Riding Pattern 4 (Arenagröße mind. 20x40): LK 1-3 A/B

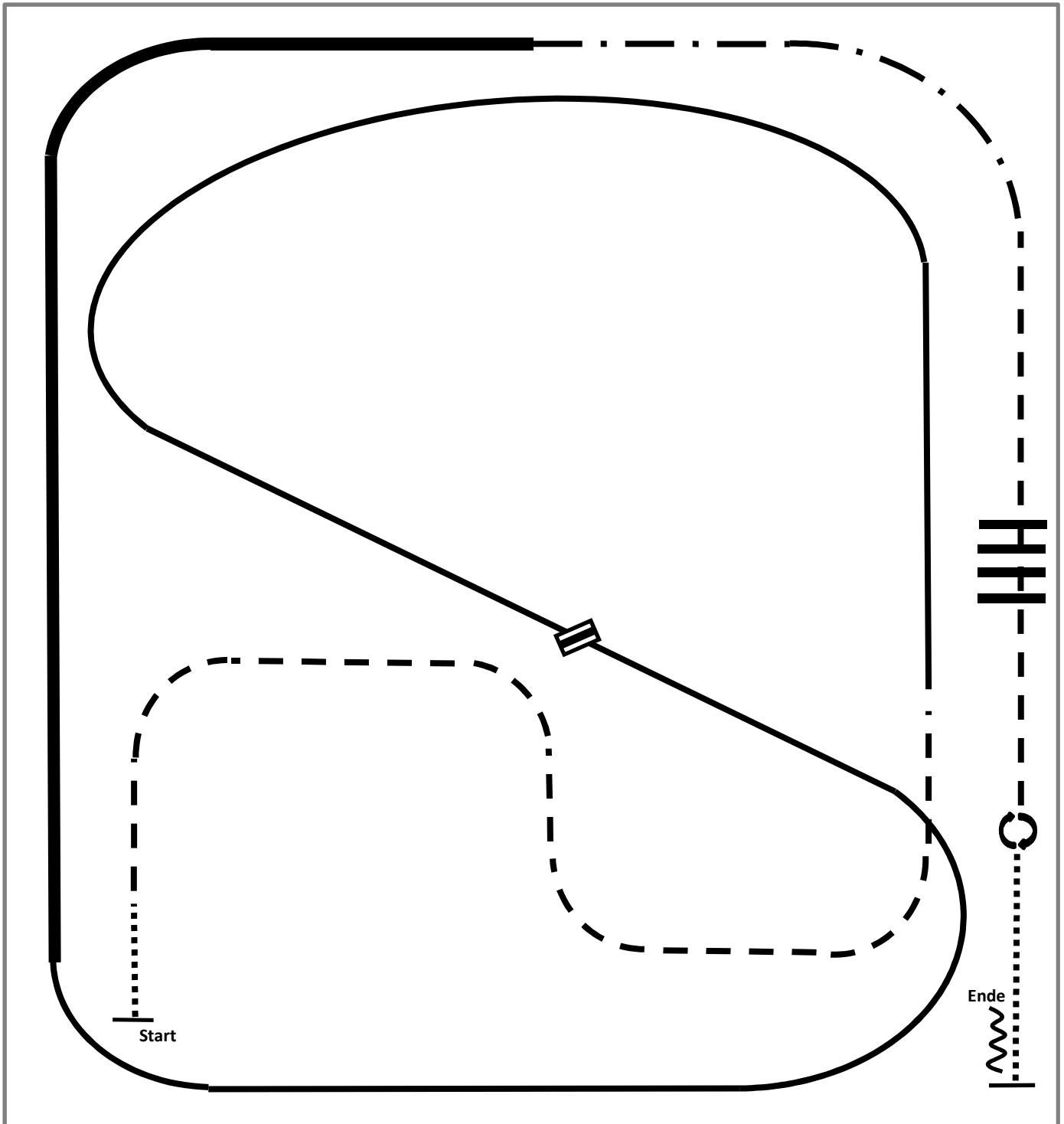

- 1.Walk
- 2.Trot
- 3.Lope left lead
- 4.Change leads
- 5.Lope right lead
- 6.Ext. Lope right lead
- 7.Ext. Trot

- 8.Trot
- 9.Trot over
- 10.Stop, Turn 360° each direction
(either way first)
- 11.Walk, Stop, Back

	Back
	Lope
	Ext. Lope
	Trot
	Ext. Trot
	Walk
	Lead change flying/simple

§ 7706 Superhorse-Pattern 4 (auch für 20x40m geeignet)

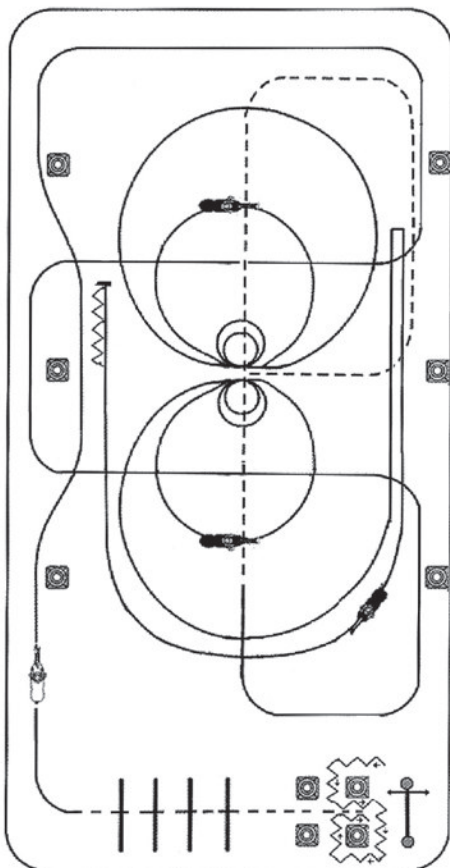

- 1) Öffnen, Durchreiten und Schließen des Tores
- 2) Rückwärtsrichten um die Pylonen
- 3) Antraben zwischen den Pylonen durch, über die Stangen
- 4) Nach den Stangen Angaloppieren zum Rechtsgalopp
- 5) 2 fliegende Galoppwechsel auf der langen Seite, 2 fliegende Galoppwechsel mit Seitenwechsel, an der kurzen Seite abwenden
- 6) In Höhe des ersten Markers Übergang zum Jog bis zur gegenüberliegenden kurzen Seite, rechts abwenden bis zum Mittelmarker, weiter bis zum Mittelpunkt
- 7) Hier Stoppen, 2 Spins rechts
- 8) 2 Zirkel rechts: 1. groß und schnell, 2. klein und langsam
- 9) Stoppen, 2 Spins links
- 10) 1 3/4 Zirkel links: 1. klein und langsam, 2. nicht schließen und Run Down bis hinter den Mittelmarker, Stop, Rollback rechts (mindestens 3 m von der Bande entfernt)
- 11) Zurück auf den vorherigen Zirkel, gerader Run Down, hinter dem Mittelmarker Sliding Stop, mind. 3 m rückwärtsrichten

§ 7707 Superhorse-Pattern 5

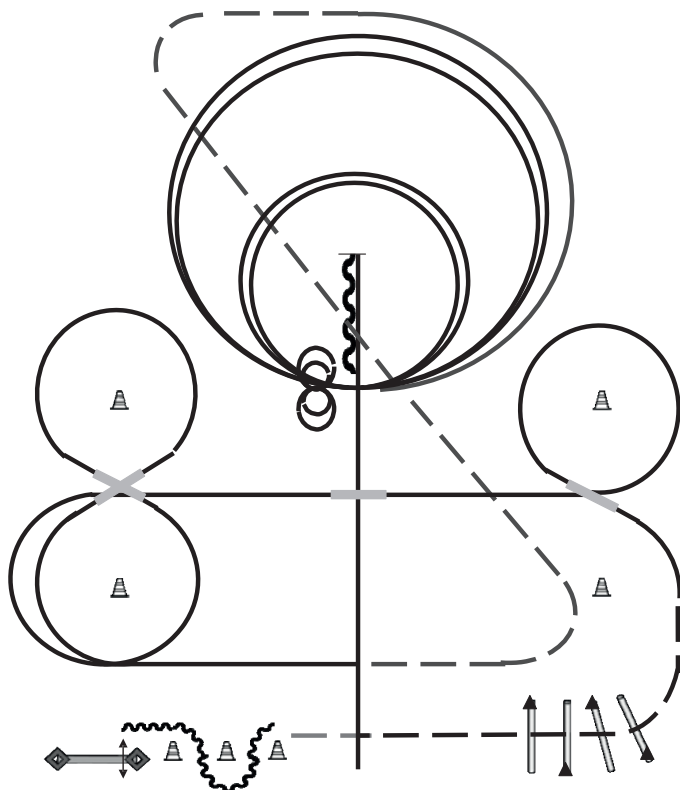

- 1) Run Down, Stop, Back Up
- 2) 4 ¼ Spins links, 1 großer schneller Zirkel rechts,
1 kleiner langsamer Zirkel rechts, Stop
- 3) 3 ½ Spins rechts, 1 großer schneller Zirkel links, 1 kleiner langsamer Zirkel links
- 4) ½ Zirkel Linksgalopp, Jog, Extended Jog, Jog
- 5) Lope, 4 fliegende Wechsel
- 6) Übergang Jog (Höhe des Markers), Jog Over (erhöhte Stangen)
- 7) Walk, Back Up
- 8) Tor (Seiltor mit Stange)

§ 7602 Western Riding-Pattern 1

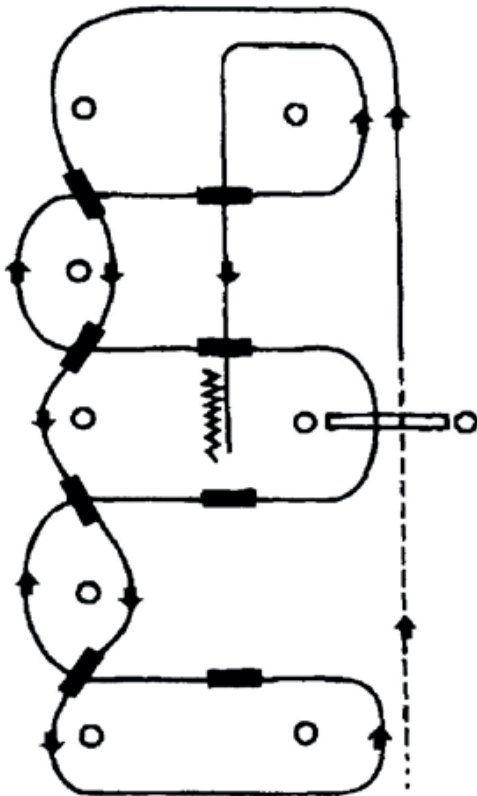

- 1) Schritt bis zum ersten Marker, danach antraben und Jog über die Stange
- 2) Übergang zum Linksgalopp innerhalb von 10 m nach der Stange und Galopp an der kurzen Seite
- 3) 1. Wechsel auf der Linie zwischen den Pylonen
- 4) 2. Wechsel auf der Linie zwischen den Pylonen
- 5) 3. Wechsel auf der Linie zwischen den Pylonen
- 6) 4. Wechsel auf der Linie und Galopp an der kurzen Seite
- 7) 5. Galoppwechsel auf der Mittellinie mit Seitenwechsel
- 8) 6. Galoppwechsel auf der Mittellinie mit Seitenwechsel
- 9) Galopp über die Stange
- 10) 7. Galoppwechsel auf der Mittellinie mit Seitenwechsel
- 11) 8. Galoppwechsel auf der Mittellinie mit Seitenwechsel
- 12) Mitte der kurzen Seite abwenden auf die Mittellinie, Stop hinter dem Mittelmarker und rückwärtsrichten bis zur Mitte der Arena oder mind. 3 m

Verharren, um das Ende der Aufgabe anzuzeigen.

§ 7605 Western Riding-Pattern 4

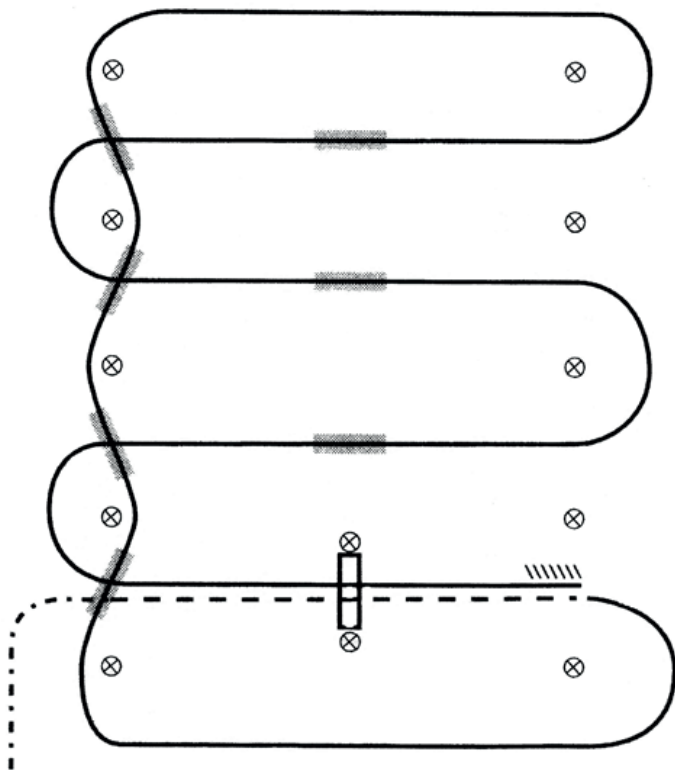

- 1) Schritt, Übergang zum Jog zwischen den ersten beiden Markern, Jog über die Stange
- 2) Übergang zum Rechtsgalopp zwischen den Markern und Galopp an der kurzen Seite
- 3) 1. Galoppwechsel auf der Linie zwischen den Pylonen
- 4) 2. Galoppwechsel auf der Linie zwischen den Pylonen
- 5) 3. Galoppwechsel auf der Linie zwischen den Pylonen
- 6) 4. Galoppwechsel auf der Linie zwischen den Pylonen
- 7) 5. Galoppwechsel auf der Mittellinie mit Seitenwechsel
- 8) 6. Galoppwechsel auf der Mittellinie mit Seitenwechsel
- 9) 7. Galoppwechsel auf der Mittellinie mit Seitenwechsel
- 10) Galopp über die Stange
- 11) Anhalten zwischen den Pylonen und mind. 3 m rückwärtsrichten

Verharren, um das Ende der Aufgabe anzuzeigen.

§ 7607 Western Riding-Pattern 6

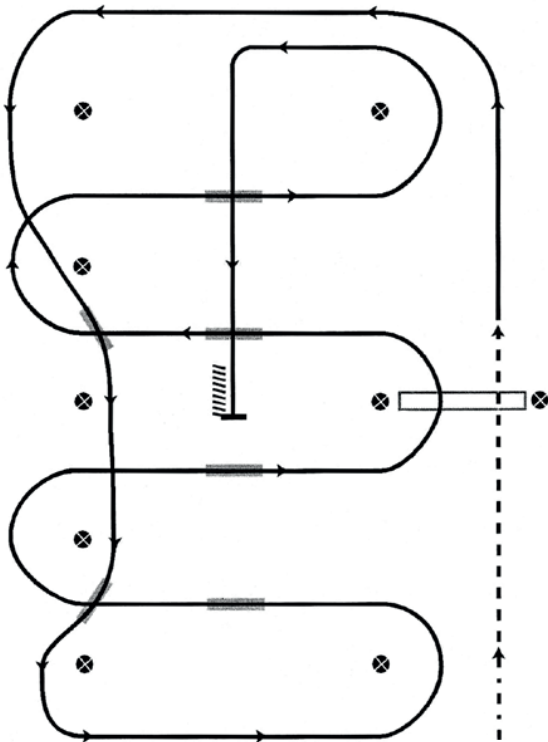

- 1) Im Schritt beginnen, zwischen dem 1. und 2. Marker Übergang zum Jog, Jog über die Stange
- 2) Vor dem 4. Marker Übergang zum Linksgalopp
- 3) 1. Galoppwechsel auf der Linie zwischen den Pylonen
- 4) 2. Galoppwechsel auf der Linie zwischen den Pylonen
- 5) 3. Galoppwechsel auf der Mittellinie mit Seitenwechsel
- 6) 4. Galoppwechsel auf der Mittellinie mit Seitenwechsel
- 7) Galopp über die Stange
- 8) 5. Galoppwechsel auf der Mittellinie mit Seitenwechsel
- 9) 6. Galoppwechsel auf der Mittellinie mit Seitenwechsel
- 10) Mitte der kurzen Seite abwenden auf die Mittellinie, Stop auf Höhe des Mittelmarkers und rückwärtsrichten mind. 3 m

Verharren, um das Ende der Aufgabe anzuzeigen.

§ 7608 Western Riding-Pattern 7

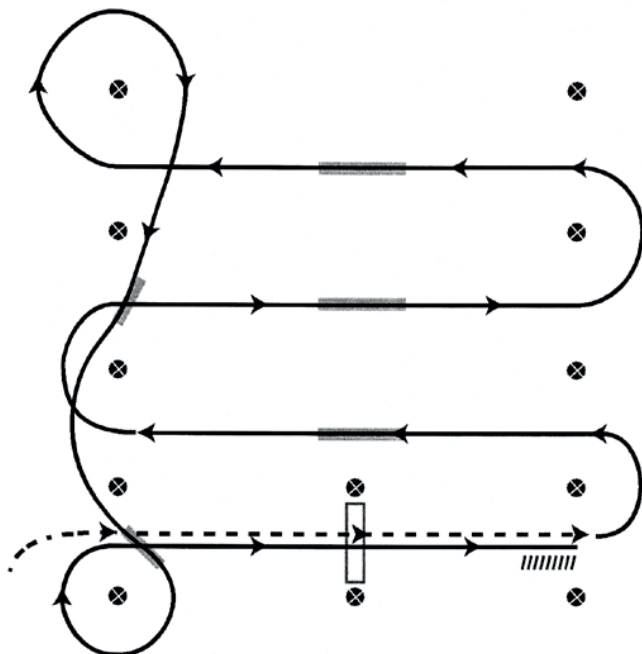

- 1) Schritt, zwischen den ersten beiden Markern Übergang zum Jog, Jog über die Stange
- 2) Zwischen den Markern Übergang zum Linksgalopp
- 3) 1. Wechsel auf der Mittellinie mit Seitenwechsel
- 4) 2. Wechsel auf der Mittellinie mit Seitenwechsel
- 5) 3. Wechsel auf der Mittellinie mit Seitenwechsel
- 6) Galoppvolte und 4. Wechsel auf der Linie zwischen den Pylonen
- 7) 5. Wechsel auf der Linie zwischen den Pylonen und Galoppvolte
- 8) Galopp über die Stange
- 9) Anhalten zwischen den Pylonen und mind. 3 m rückwärtsrichten

Verharren, um das Ende der Aufgabe anzuzeigen.

§ 7609 Western Riding-Pattern 8

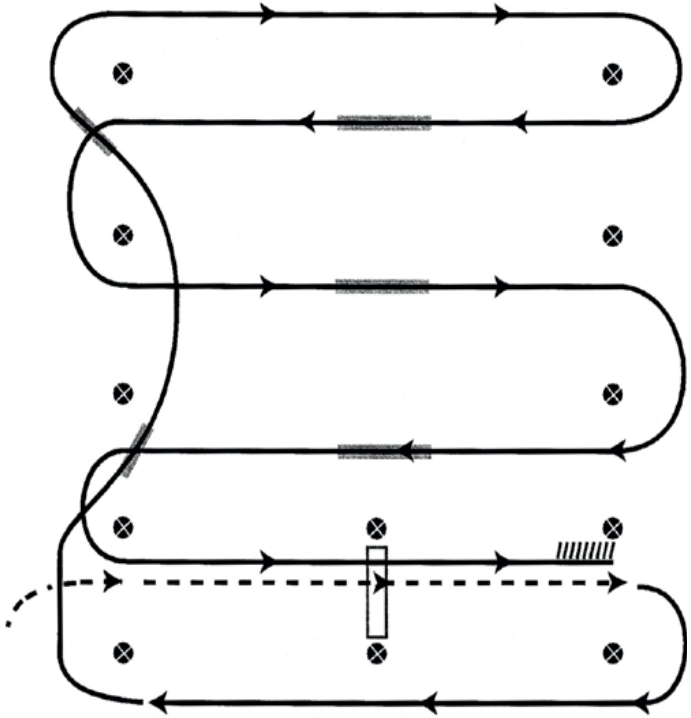

- 1) Schritt, zwischen den ersten beiden Markern Übergang zum Jog, Jog über die Stange
- 2) Zwischen den Markern Übergang zum Rechtsgalopp
- 3) 1. Galoppwechsel auf der Linie zwischen den Pylonen
- 4) 2. Galoppwechsel auf der Linie zwischen den Pylonen
- 5) 3. Galoppwechsel auf der Mittellinie mit Seitenwechsel
- 6) 4. Galoppwechsel auf der Mittellinie mit Seitenwechsel
- 7) 5. Galoppwechsel auf der Mittellinie mit Seitenwechsel
- 8) Galopp über die Stange
- 9) Anhalten zwischen den Pylonen und mind. 3 m rückwärtsrichten

Verharren, um das Ende der Aufgabe anzuzeigen.