

Landesmeisterschaft PATTERN

Donnerstag	28.07.2022					
Prüfungsbezeichnung				Pattern		
LK1/2 A sen. Trail				#1 set 6		
LK1 jun. Trail				#3 set 6		
LK2 jun. Trail				#3 set 6		
LK 3 Trail				#3 set 6		
<i>LK1/2 A sen. Western Pleasure</i>				0		
<i>LK 1 jun. Western Pleasure</i>				0		
<i>LK 2 jun. Western Pleasure</i>				0		
<i>LK 3 Western Pleasure</i>				0		
LK1/2 A sen. Western Riding				#4		
LK 3 Western Riding				#5		
LK1/2 A sen. Superhorse				#1		
JUPF Ranch Riding 4-jährig				#1		
JUPF Ranch Riding 5-jährig				#2		
Freitag	29.07.2022					
Prüfungsbezeichnung				Pattern		
LK 3 Ranch Riding				#15		
LK 1 jun. Ranch Riding				#22		
LK 2 jun. Ranch Riding				#22		
LK 1/2 A sen. Ranch Riding				#24		
JUPF Basis 4-jährig				#5		
JUPF Basis 5-jährig				#6		
JUPF Basis 6-jährig				#6		
Youngstars Challenge 6-jährig				#1		
Youngstars Challenge 7-jährig				#1		
LK 1 A Western Horsemanship				x		
LK 2 Western Horsemanship				x		
LK 3 Western Horsemanship				x		
LK 3A Reining				#8		
LK1/2A sen. Reining				#2		
LK1/2A jun. Reining				#6		
M-LK2/1 B sen. Superhorse				#2		
M-LK2/1 A sen. Superhorse				#2		

Samstag, 30.07.2022						
Prüfungsbezeichnung				Pattern		
LK 3 Showmanship at Halter				x		
LK 2 Showmanship at Halter				x		
LK 1A Showmanship at Halter				x		
M-LK2/1 Showmanship at Halter				#3		
Youngstar Reining 6-jährig				#6		
Youngstar Reining 7-jährig				#6		
JUPF Trail 4-jährig				#8		
JUPF Trail 5-jährig				#9		
JUPF Trail 6-jährig				#9		
M-LK2/1 B Ranch Riding				#3		
M-LK2/1 A sen. Western Riding				#2		
M-LK2/1 jun. Western Riding				#7		
M-LK2/1 B Western Riding mit sen. Pferd				#2		
<i>M-LK2/1 B Gomeier Western Pleasure mit sen. Pferd</i>					0	
<i>M-LK2/1 A Marstall sen. Western Pleasure</i>					0	
M-LK2/1 jun. Reining				#5		
M-LK2/1 A/B sen. Reining				#8		
Sonntag, 31.07.2022				Pattern		
Prüfungsbezeichnung						
M-LK2/1 B Trail mit sen. Pferd				#9 set 7		
M-LK2/1 jun. Trail				#9 set 7		
M-LK2/1 A sen. Trail				#7 set 7		
<i>M-LK2/1 jun. Westernpleasure Wieland Bemer</i>					0	
JUPF Reining 4-jährig				#1		
JUPF Reining 5-jährig				#1		
JUPF Reining 6-jährig				#1		
M-LK2/1 B Western Horsemanship				#15		
M-LK2/1 A Western Horsemanship				#15		
M-LK2/1 A sen. Ranch Riding				#3		
M-LK2/1 jun. Ranch Riding				#15		

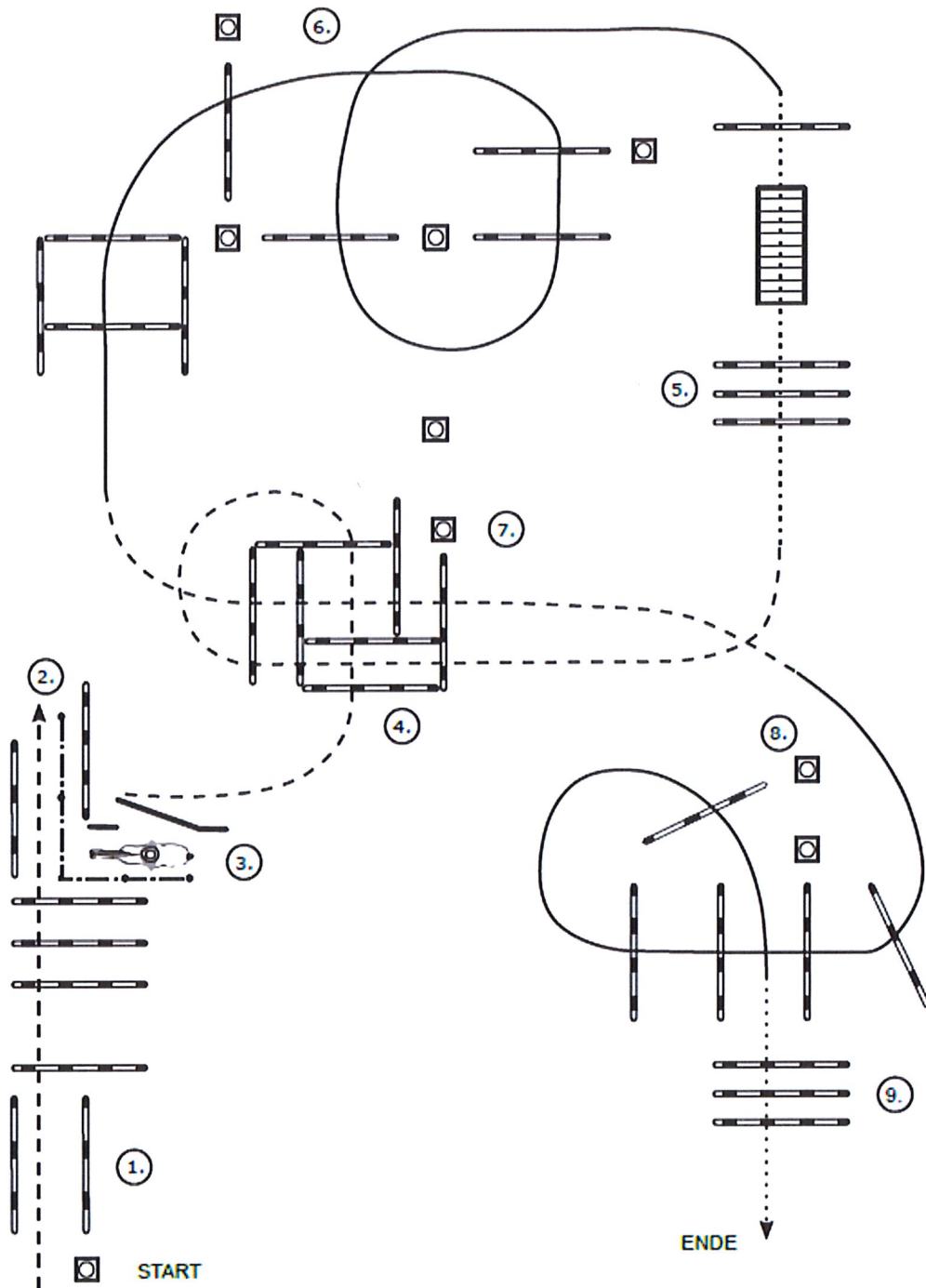

- (1) Jog over, Stop
- (2) Back up
- (3) Tor (rechte Hand), Jog out
- (4) Jog over
- (5) Stop/Übergang zum Walk, Walk over, Brücke, Walk over
- (6) Lope over (Linksgalopp)
- (7) Jog over
- (8) Lope over (Rechtsgalopp)
- (9) Lope in, Stop/Übergang zum Walk, Walk over

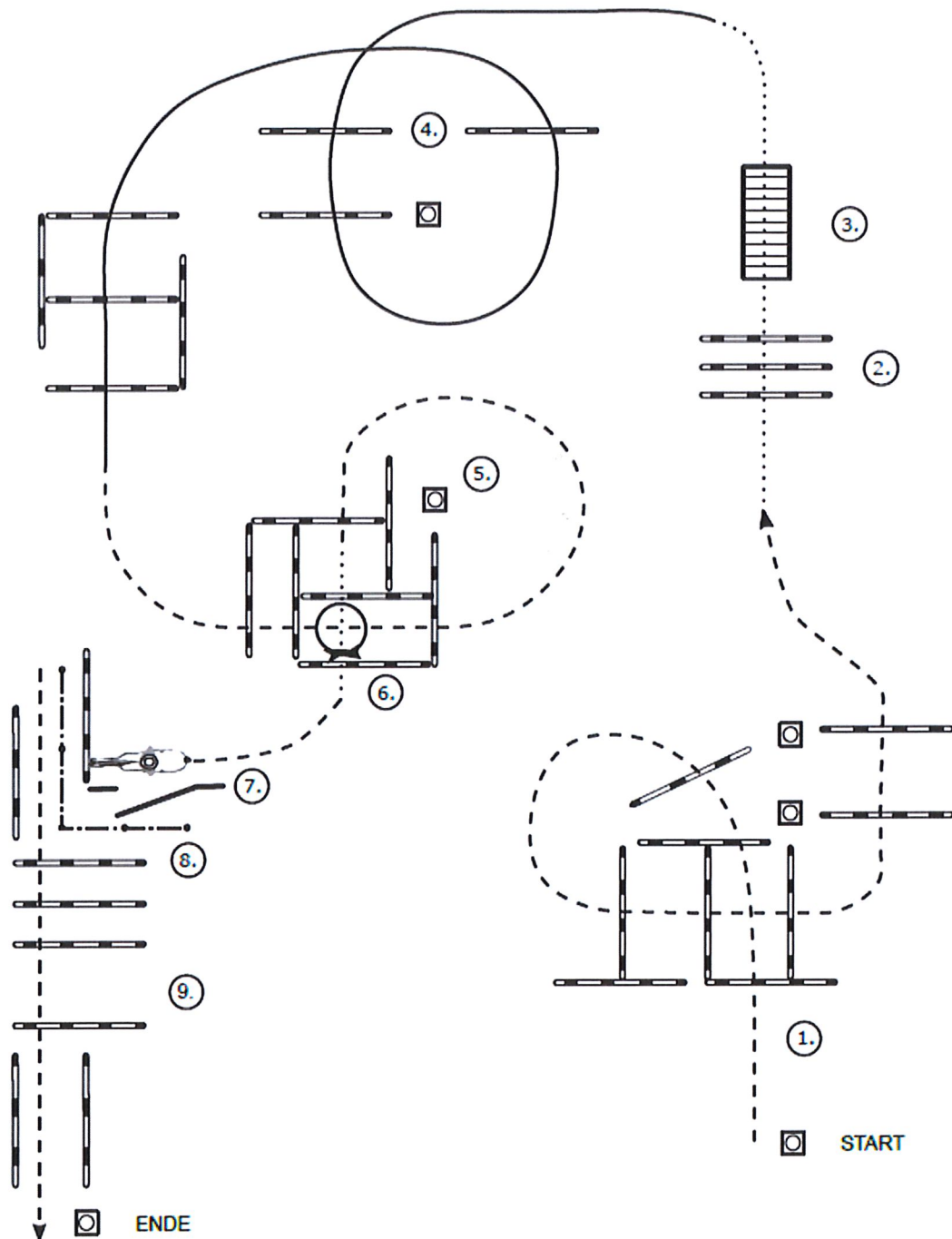

- (1) Jog over
- (2) Walk over
- (3) Brücke
- (4) Lope over (Linksgalopp)
- (5) Jog over
- (6) Stop/Übergang zum Schritt in 1. Box, 360° Turn
(rechts oder links) in 2. Box
- (7) Jog, Tor (linke Hand)
- (8) Back up
- (9) Jog over

Western Riding Pattern 4

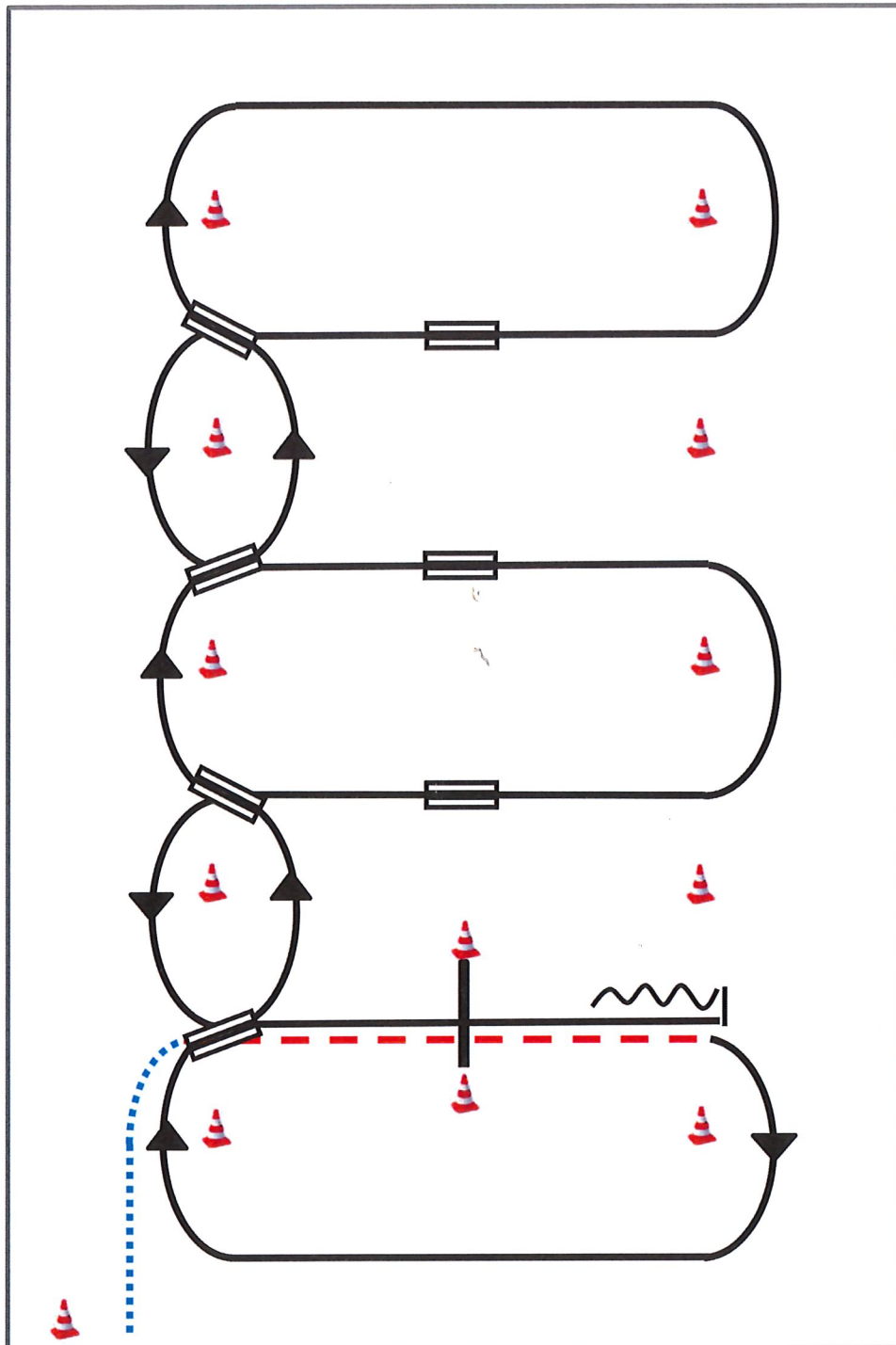

- 1) Schritt vom Start-Pylon, Übergang zum Trab zwischen den Markern, Trab über die Stange
- 2) Übergang zum Rechtsgalopp zwischen den Markern, Galopp an der kurzen Seite
- 3) 1. Galoppwechsel auf der Linie
- 4) 2. Galoppwechsel auf der Linie
- 5) 3. Galoppwechsel auf der Linie
- 6) 4. Galoppwechsel auf der Linie
- 7) 1. Galoppwechsel mit Seitenwechsel
- 8) 2. Galoppwechsel mit Seitenwechsel
- 9) 3. Galoppwechsel mit Seitenwechsel
- 10) Galopp über die Stange
- 11) Stop zwischen den Markern, Rückwärtsrichten

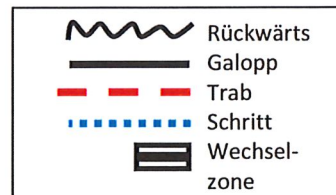

Western Riding Pattern 5 (empfohlen für kl. Arenen)

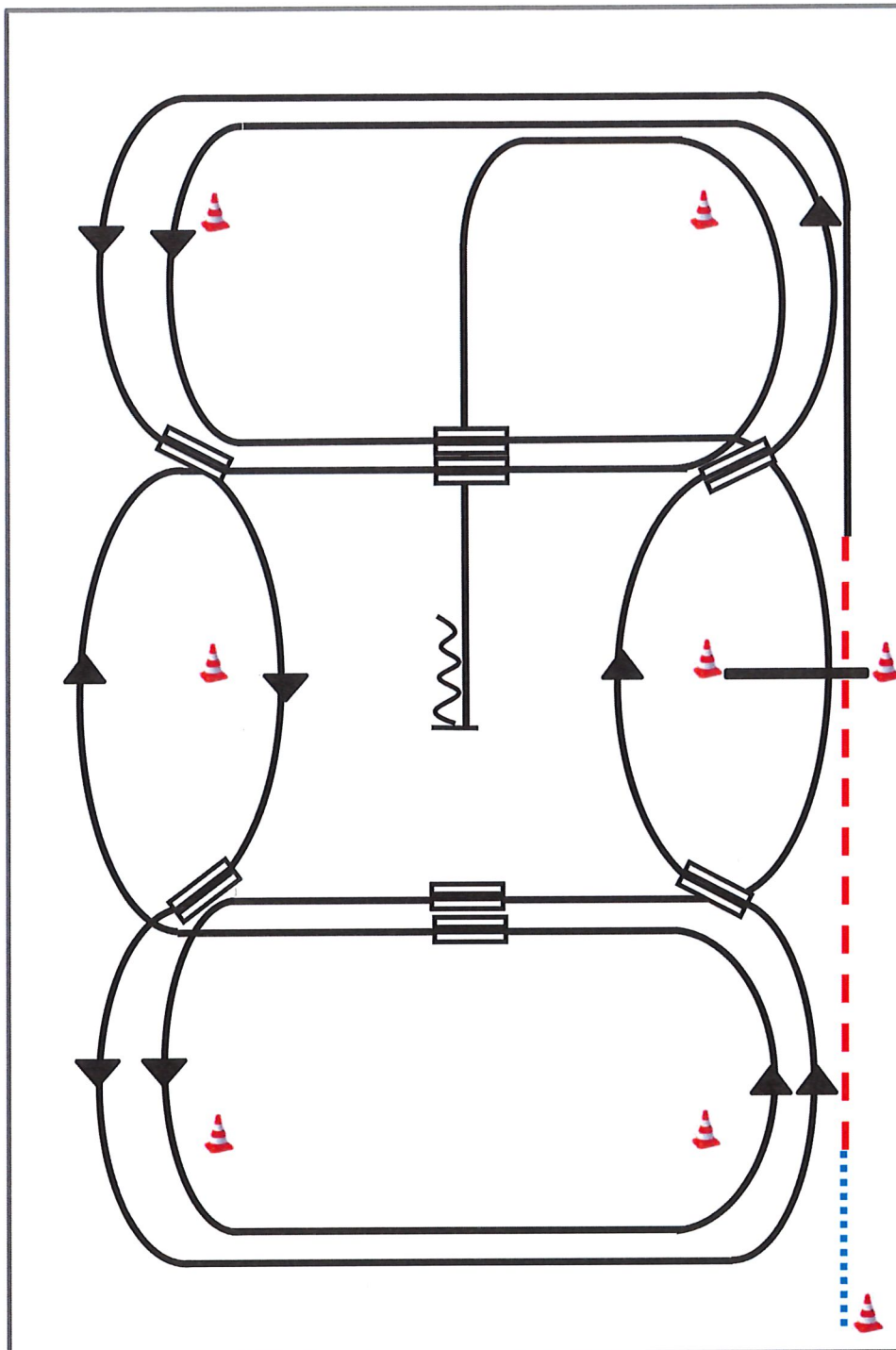

- 1) Schritt vom Start-Pylon zum ersten Marker, Übergang zum Trab, Trab über die Stange
- 2) Übergang zum Linksgalopp, Galopp an der kurzen Seite
- 3) 1. Galoppwechsel auf der Linie
- 4) 2. Galoppwechsel auf der Linie
- 5) 3. Galoppwechsel auf der Linie
- 6) 4. Galoppwechsel auf der Linie
- 7) 1. Galoppwechsel mit Seitenwechsel
- 8) Galopp über die Stange
- 9) 2. Galoppwechsel mit Seitenwechsel
- 10) 3. Galoppwechsel mit Seitenwechsel
- 11) 4. Galoppwechsel mit Seitenwechsel
- 12) Mitte der kurzen Seite abwenden, Stop auf Höhe des Mittelmarkers, Rückwärtsrichten

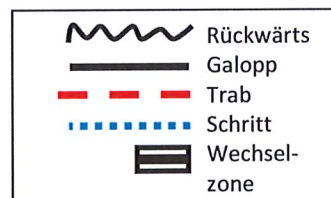

Superhorse Pattern 1

(Empfohlen für Hallen oder Plätze ab 20x40m)

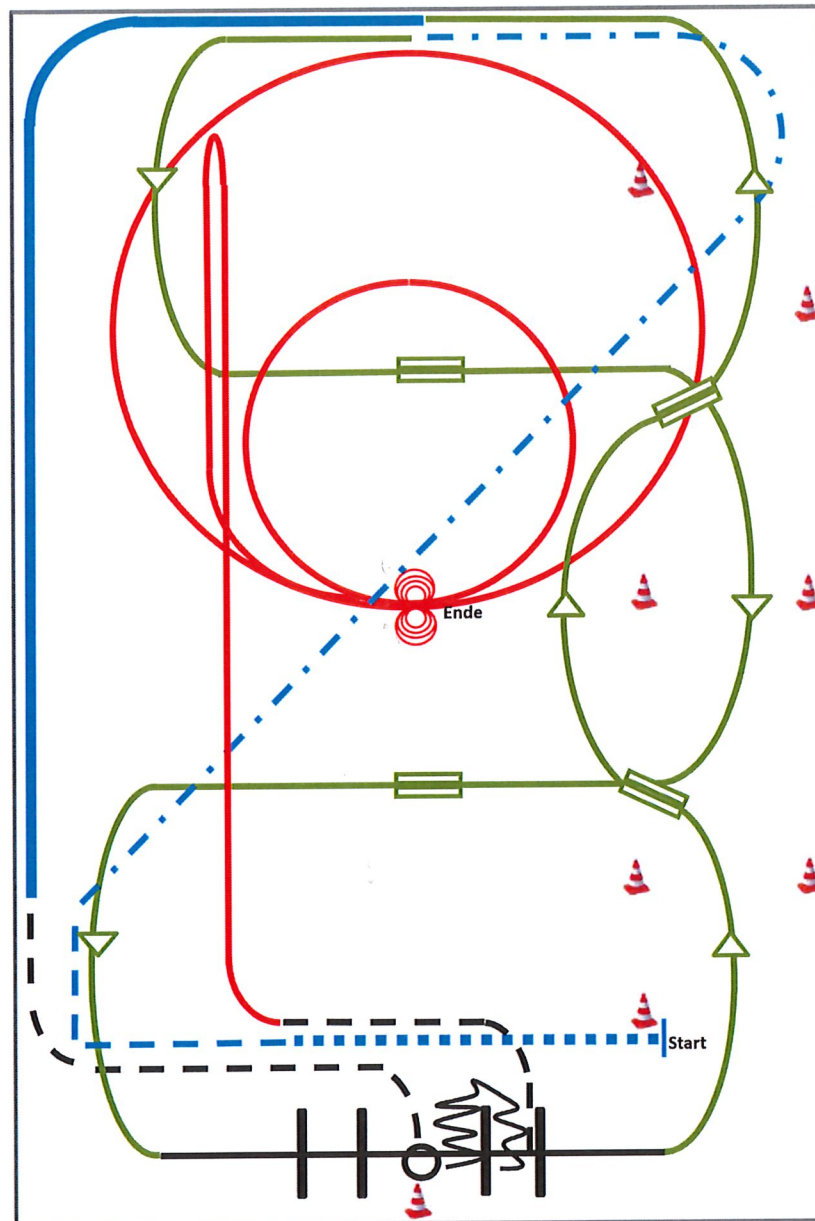

- 1) Extended Walk (RR)
- 2) Trot, Extended Trot (RR)
- 3) Galoppwechsel mit Seitenwechsel (WR)
- 4) Galoppwechsel mit Seitenwechsel (WR)
- 5) Lope over Linksgalopp (TH)
- 6) 2 Galoppwechsel auf der Linie (WR)
- 7) Extended Lope (RR)
- 8) Jog, Jog in, 360° Turn either way (TH)
- 9) Back up, Jog out (TH)
- 10) Rechtsgalopp, Run Down entlang der langen Seite, Sliding Stop mind. 6,00m von der Bande entfernt hinter dem Mittelmarker, Rollback **links**, kein Verharren (RN)
- 11) 2 Zirkel Galopp (**links**), 1. groß und schnell, **2. klein** und langsam, Stop bei X (RN)
- 12) 4 Spins **links**, 4 Spins **rechts** (RN)

Ranch Riding Jungferde Pattern 1 (4j.)

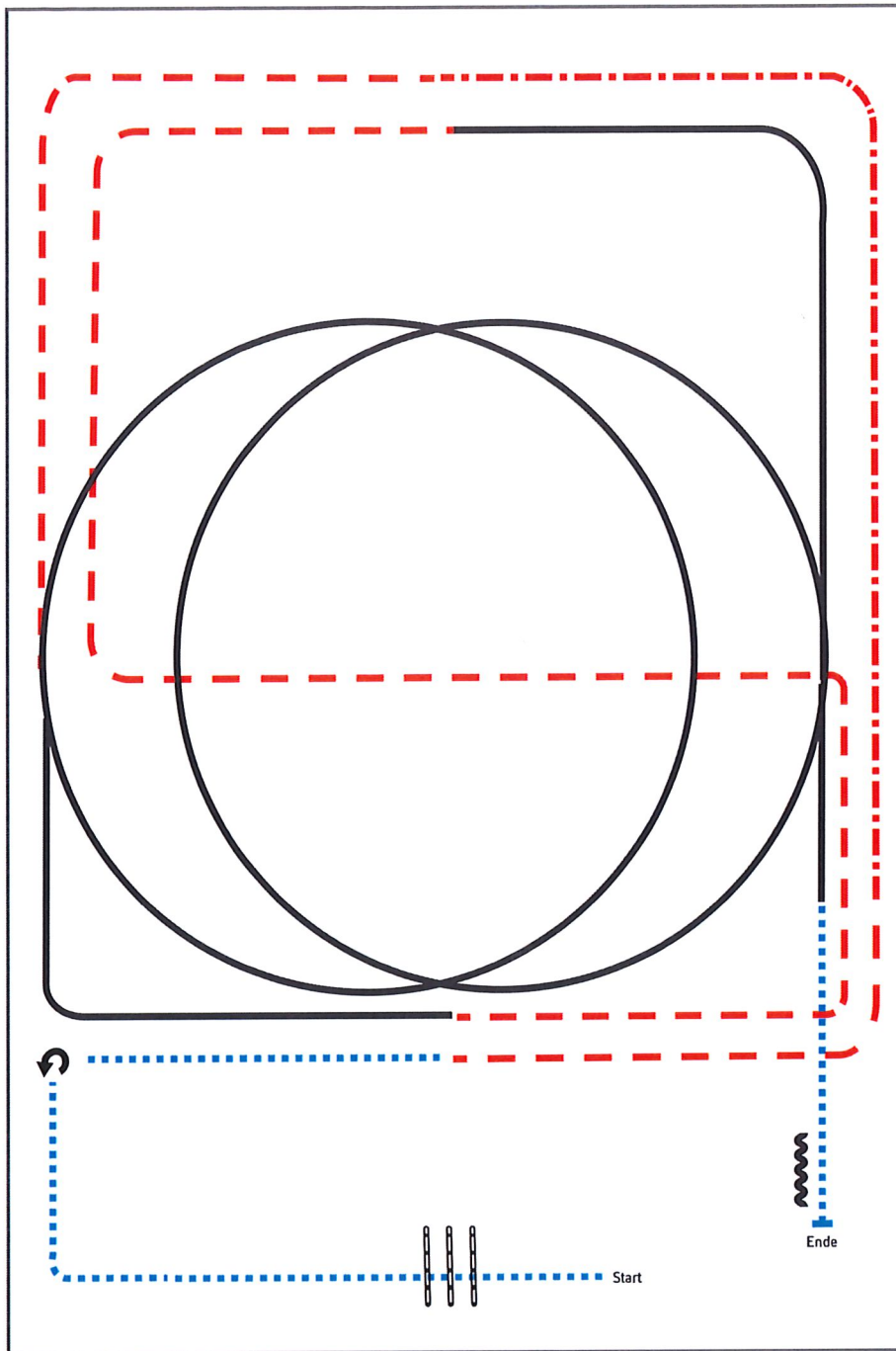

- 1) Walk, Walk over, Walk
- 2) Stop, Turn 270° left, Walk
- 3) Trot, extended Trot, Trot
- 4) Lope LL circle, Lope, Trot
- 5) Lope RL circle, Lope, Walk
- 6) Stop, Back up

Legende:

Walk	
Trot	
Extended Trot	
Lope	
Extended Lope	
Back-up	

Ranch Riding Jungferde Pattern 2 (5j.)

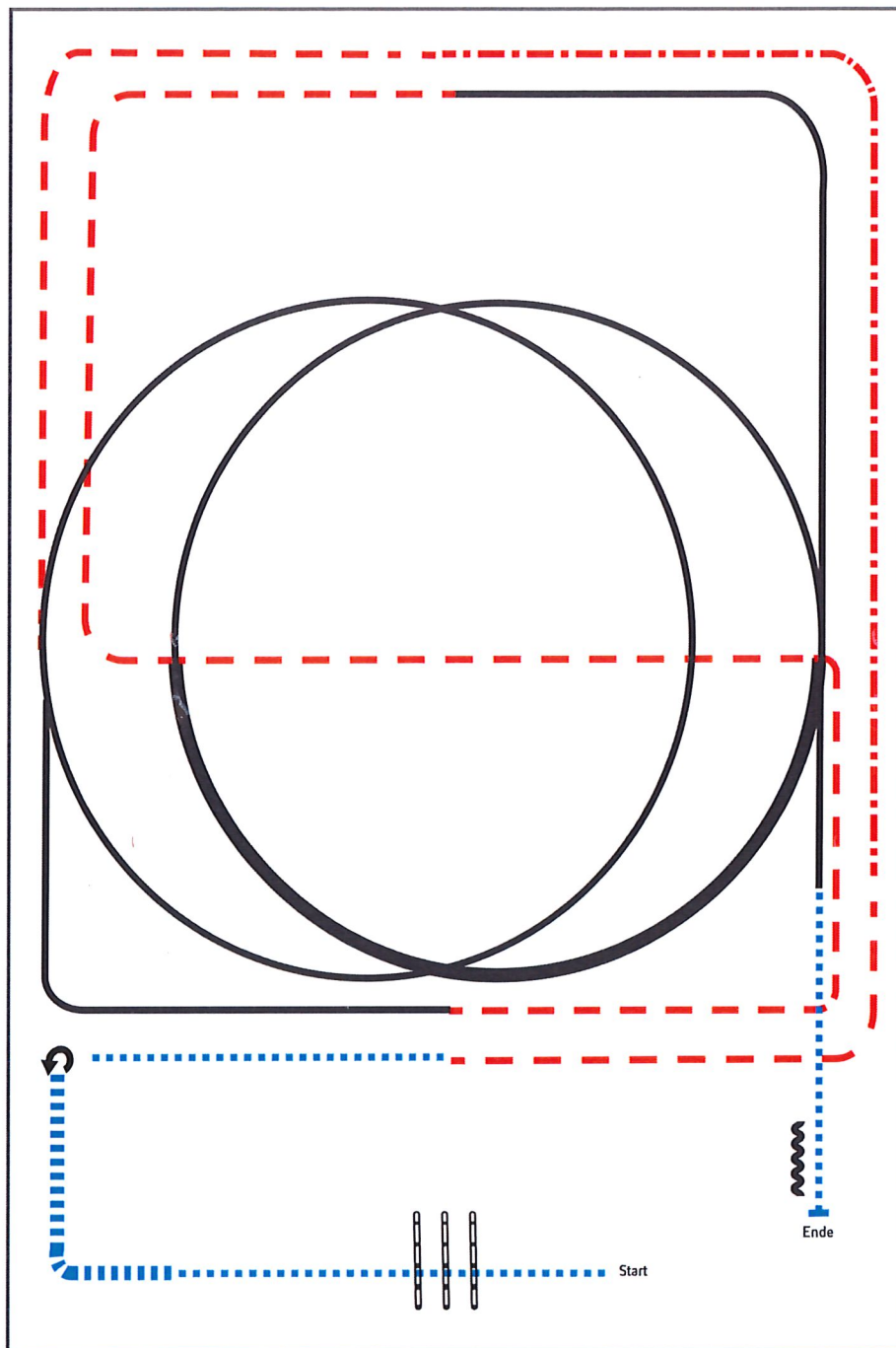

- 1) Walk, Walk over, extended Walk
- 2) Stop, Turn 270° left, Walk
- 3) Trot, extended Trot, Trot
- 4) Lope LL circle, Lope, Trot
- 5) Lope RL, 1/2 circle extended Lope, 1/2 circle Lope, Lope
- 6) Walk, Stop, Back up

Legende:	
Walk	
Trot	
Extended Trot	
Lope	
Extended Lope	
Back-up	

Pattern Ranch Riding #15 – Qjun. LK 1/2

LK 3

Arenagröße:
Mind. 20 x 40 m

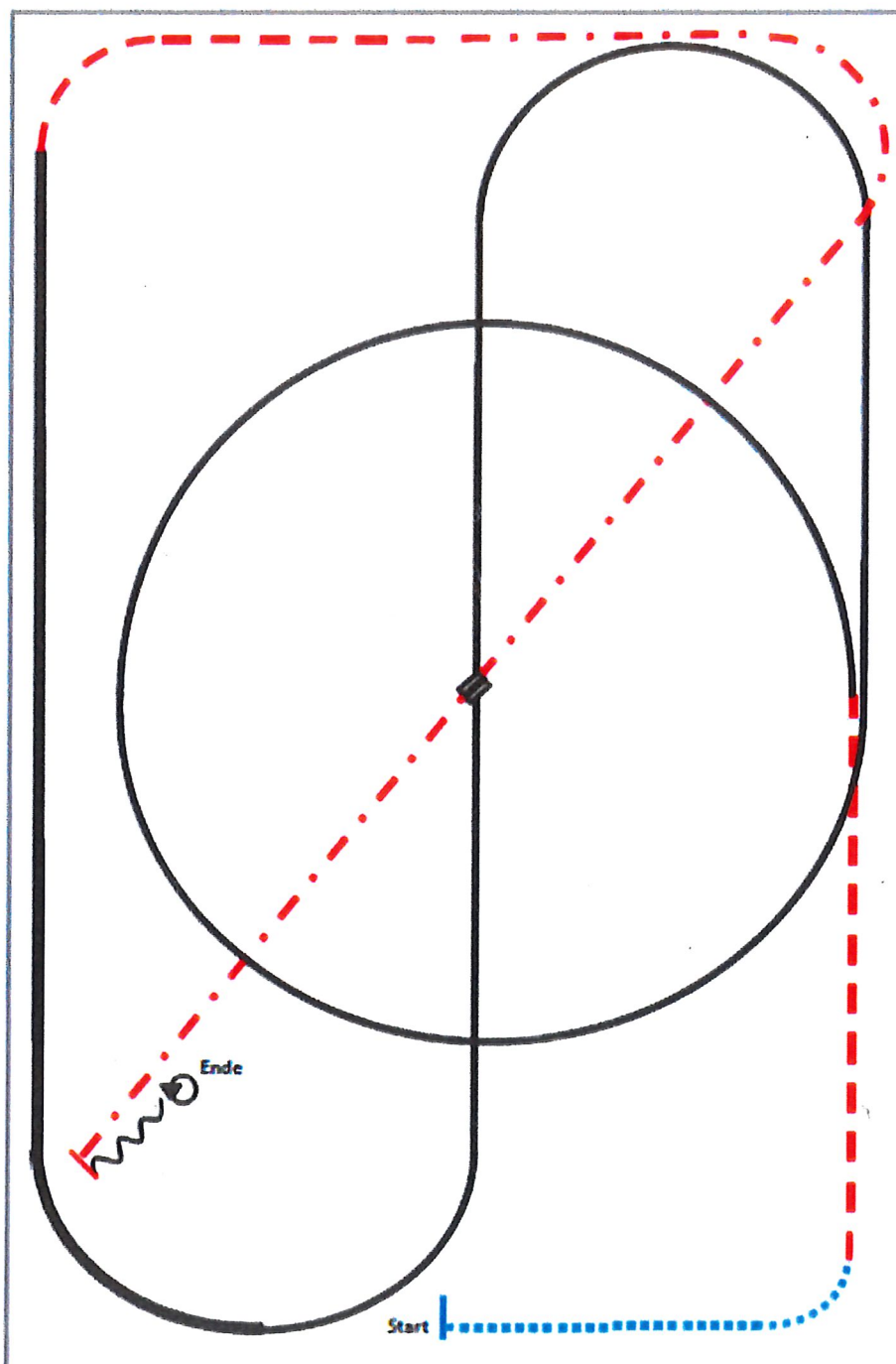

- (1) Walk
- (2) Trot
- (3) Zirkel Linksgalopp, Lope
- (4) Galoppwechsel in der Mitte der Arena
(fliegend oder einfach)
- (5) Rechtsgalopp
- (6) Extended Lope
- (7) Trot
- (8) Extended Trot
- (9) Stop, Back up
- (10) 360° Turns (beide Richtungen)

Pattern Ranch Riding #22 – LK 1-3

Arenagröße:
Mind. 20 x 40 m

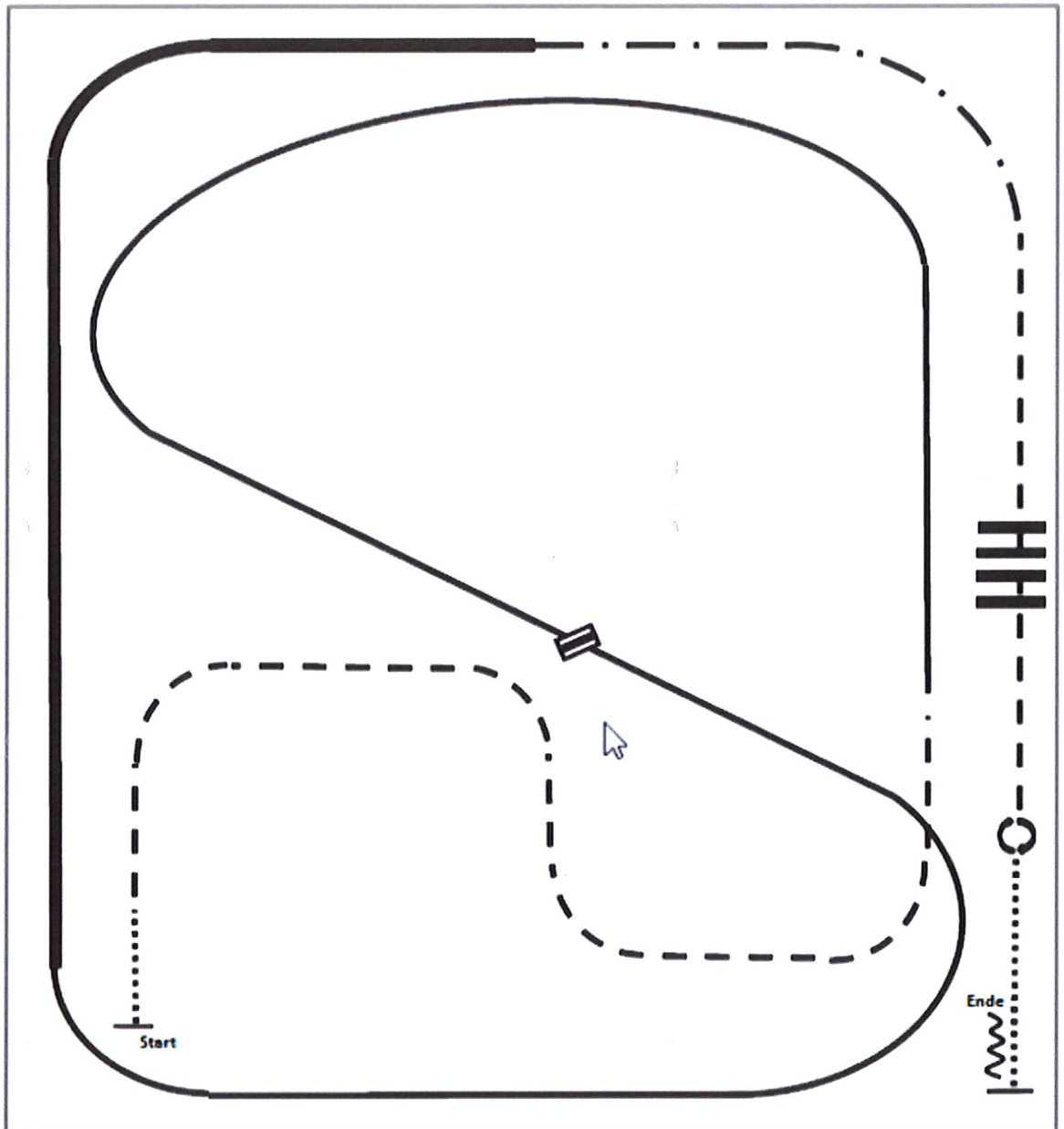

- (1) Walk
- (2) Trot
- (3) Linksgalopp
- (4) Galoppwechsel (fliegend oder einfach)
- (5) Rechtsgalopp
- (6) Extended Lope rechts
- (7) Extended Trot
- (8) Trot
- (9) Trot over
- (10) Stop, Turn 360° Turns (beide Richtungen)
- (11) Walk, Stop, Back up

Pattern Ranch Riding - #24 - LK 1-3

Arenagröße:
Mind. 20 x 40 m

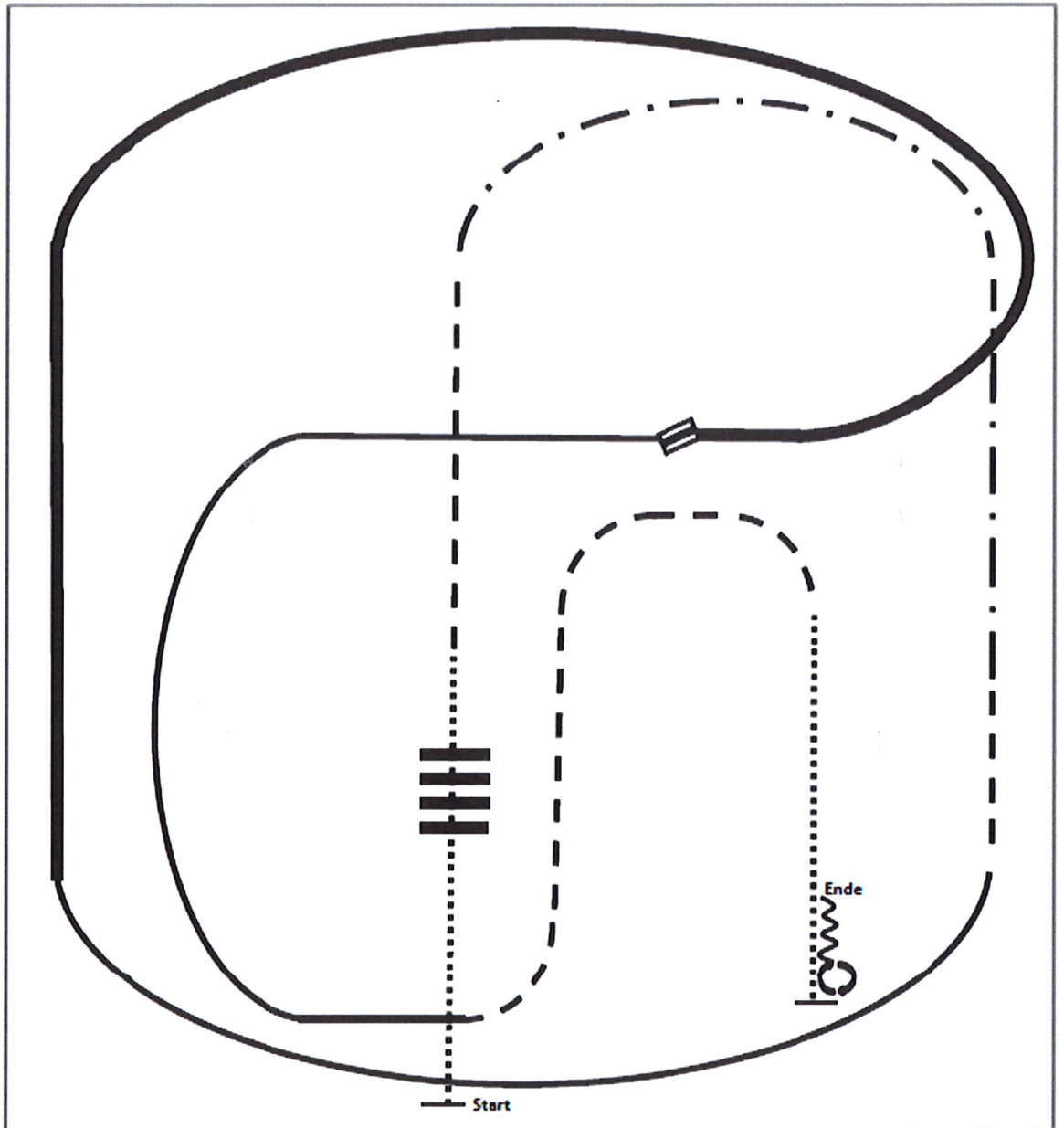

- (1) Walk over
- (2) Trot
- (3) Extended Trot, Trot
- (4) Rechtsgalopp
- (5) Extended Lope rechts
- (6) Galoppwechsel (fliegend oder einfach)
- (7) Linksgalopp
- (8) Trot
- (9) Walk
- (10) Stop, Turn 360° Turns (beide Richtungen)
- (11) Back up

Jungpferde Basis Pattern 5 (4j.)

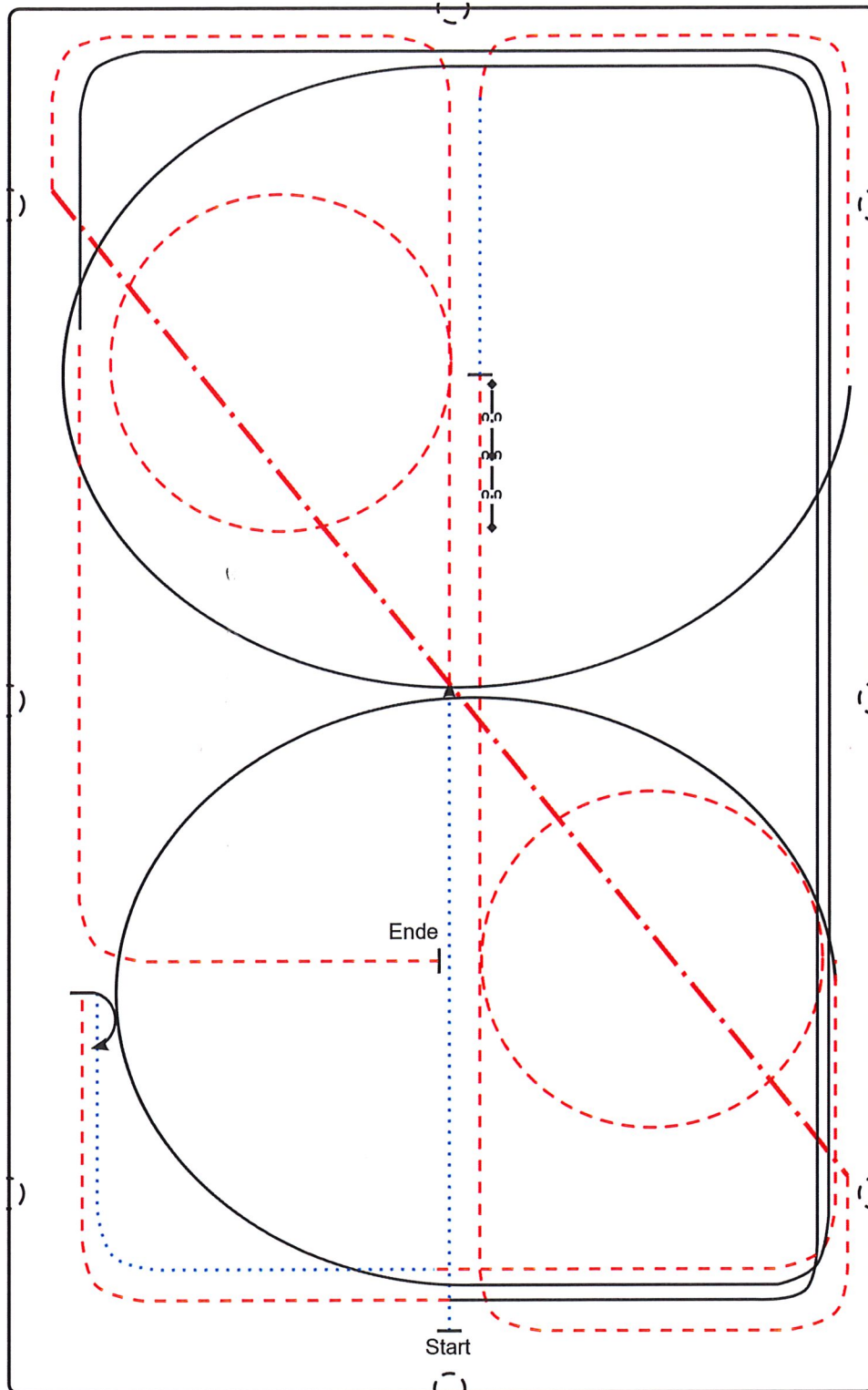

- 1) Schritt durch die Länge der Bahn, Trab bei X, Volte (**links**), ganze Bahn
- 2) Verstärkter Trab auf der Diagonalen, Trab durch die Länge der Bahn, Volte (**rechts**), weiter durch die Länge der Bahn
- 3) Stop, Rückwärts (mind. 2 Pferdelängen), Schritt, Trab ganze Bahn
- 4) Rechtsgalopp 3/4 Zirkel, ganze Bahn, Trab
- 5) Stop, 180° HHW (**rechts**), Schritt, Trab, ganze Bahn
- 6) Linksgalopp 3/4 Zirkel, ganze Bahn, Trab, Stop auf Höhe der Mittellinie

..... Schritt
 - - - - - Trab
 ————— Galopp
 ◀ · 3 · ▶ Rückwärts

Jungpferde Basis Pattern 6 (5j.)

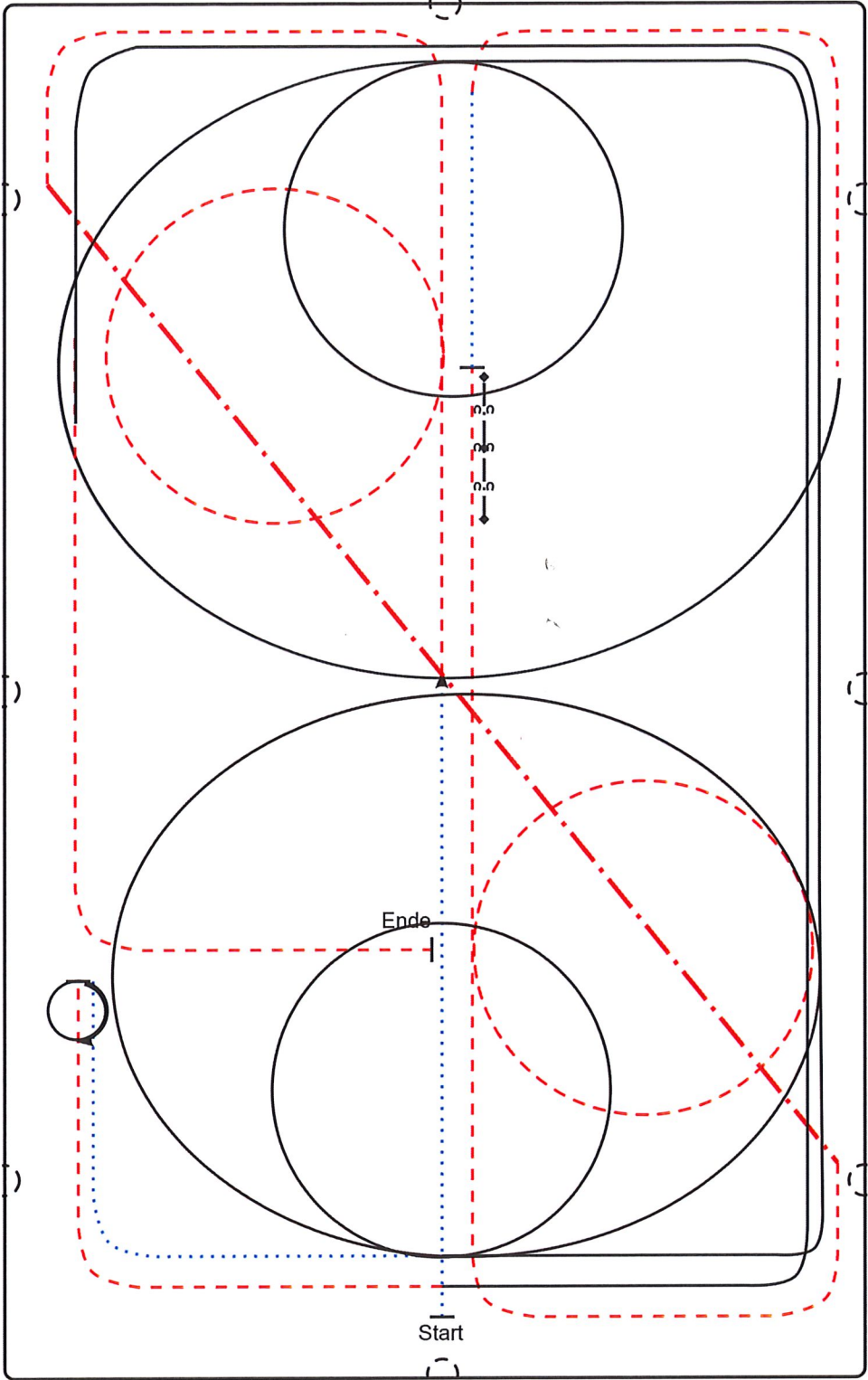

- 1) Schritt durch die Länge der Bahn, Trab bei X, Volte (**links**), ganze Bahn
- 2) Verstärkter Trab auf der Diagonalen, Trab durch die Länge der Bahn, Volte (**rechts**), weiter durch die Länge der Bahn
- 3) Stop, Rückwärts (mind. 2 Pferdelängen), Schritt, Trab ganze Bahn
- 4) Rechtsgalopp 3/4 Zirkel, 1 Volte, ganze Bahn, Trab
- 5) Stop, 540° HHW (**rechts**), Schritt
- 6) Linksgalopp 1 Zirkel, 1 Volte, ganze Bahn, Trab, Stop auf Höhe der Mittellinie

..... Schritt
- - - - - Trab
———— Galopp
◄ · ◄ · ◄ · ◄ · ◄ · ◄ Rückwärts

Youngstars Challenge Pattern 1 (6j.)

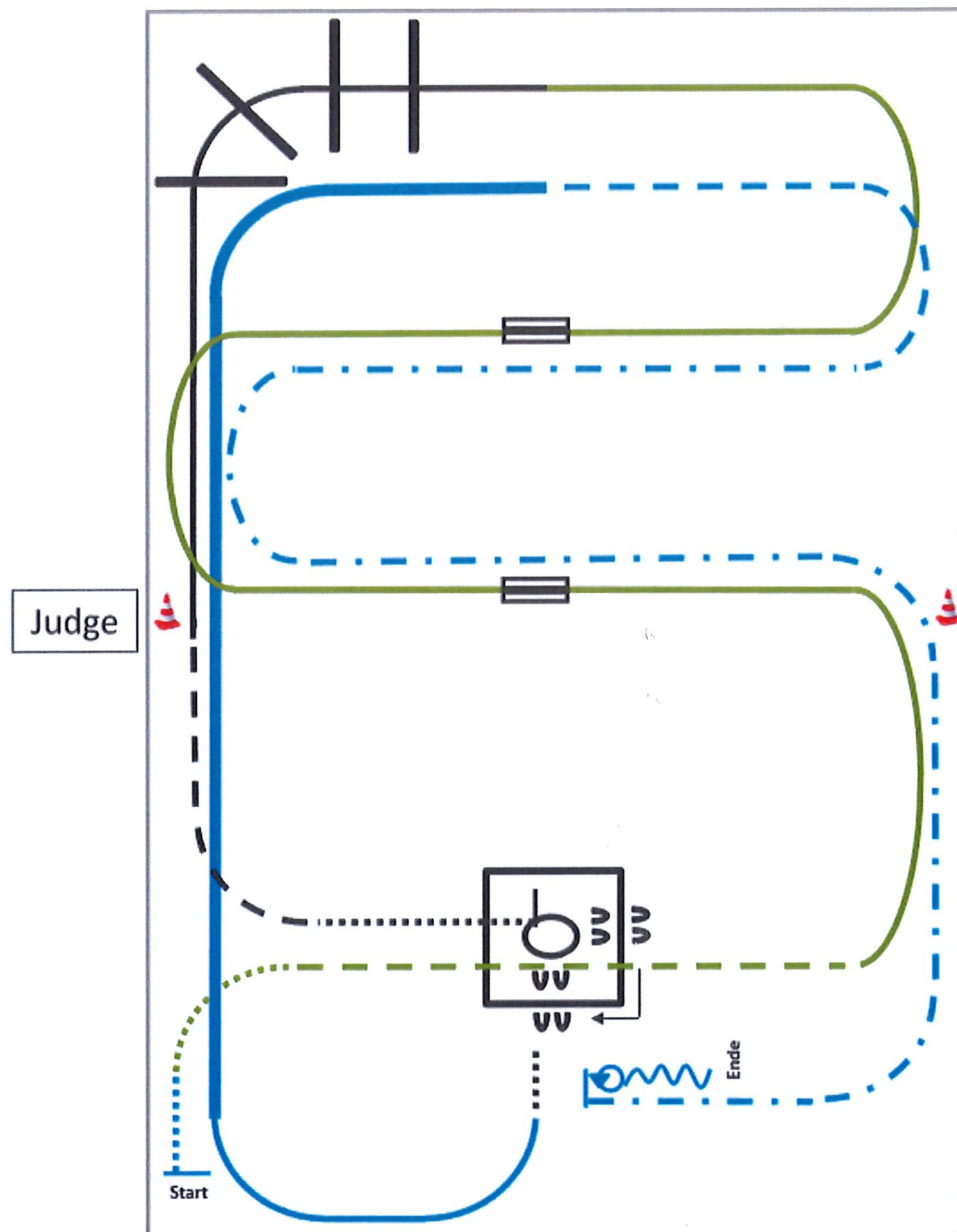

- 1) Walk, Jog, Jog over (WR)
- 2) Linksgalopp, 1. Galoppwechsel mit Seitenwechsel (WR)
- 3) 2. Galoppwechsel mit Seitenwechsel (WR)
- 4) Lope over (TH)
- 5) Jog, Walk, Box 360° (re. oder li.) (TH)
- 6) Sidepass rechts, Walk (TH)
- 7) Lope (rechts), Extended Lope entlang der langen Seite bis zur Mitte der kurzen Seite (RR)
- 8) Trot, Extended Trot bis Mitte der kurzen Seite (RR)
- 9) Stop, Turn 360° (each direction either way first), Back up (RR)

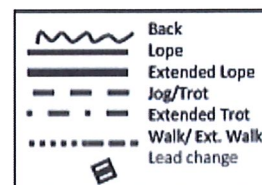

Verharren, um das Ende der Prüfung anzuzeigen.

Western Horsemanship LK 1 A /B, 2 A/B

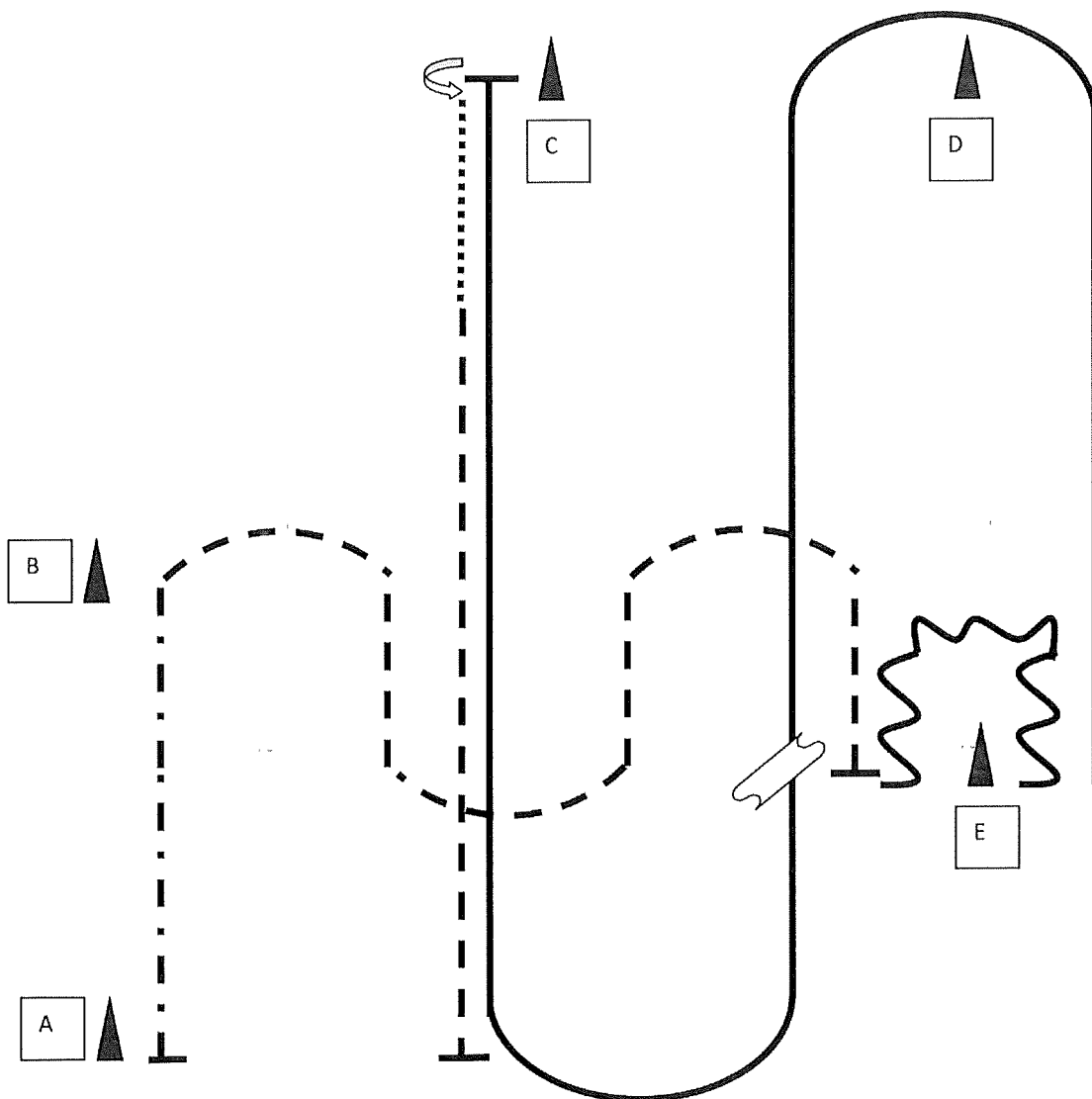

1. Bei A aus dem Stand Extended Jog
2. Jog Bögen bis E
3. Stop, Back um E
4. Lope left
5. Einfacher oder fliegender Wechsel bei E
6. Lope right bis C, Stop
7. 540° Turn (opt. r/l)
8. Walk, Jog, Stop

YS

Western Horsemanship LK 3 A /B

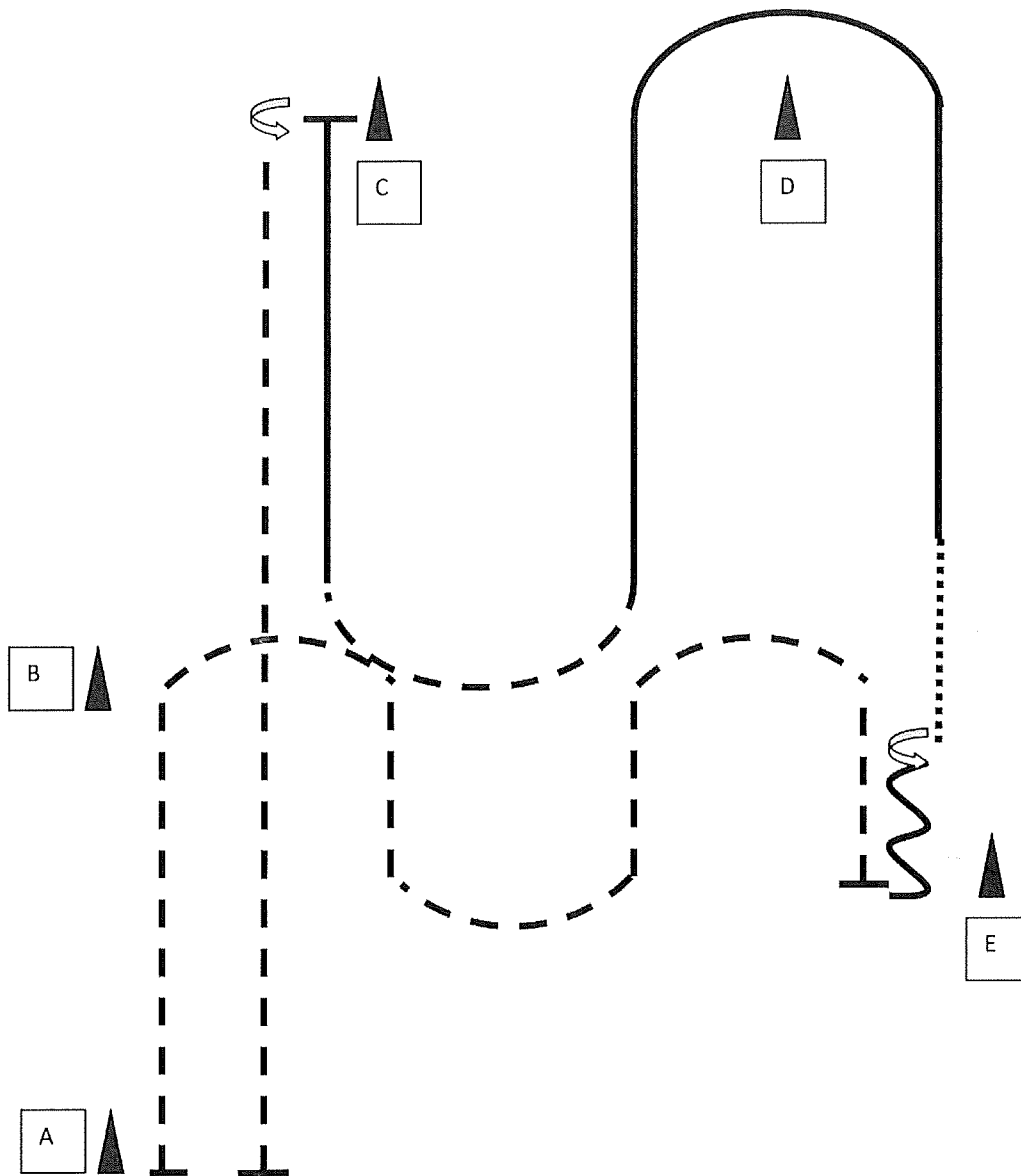

1. Bei A aus dem Stand Jog
2. Jog Bögen bis E
3. Stop, Back,
4. 180° Turn (opt. L/R), Walk
5. Lope left
6. Jog, Lope right bis C
7. Stop, 180° Turn (opt. L/R)
8. Jog, Stop

YS

Reining Pattern 8

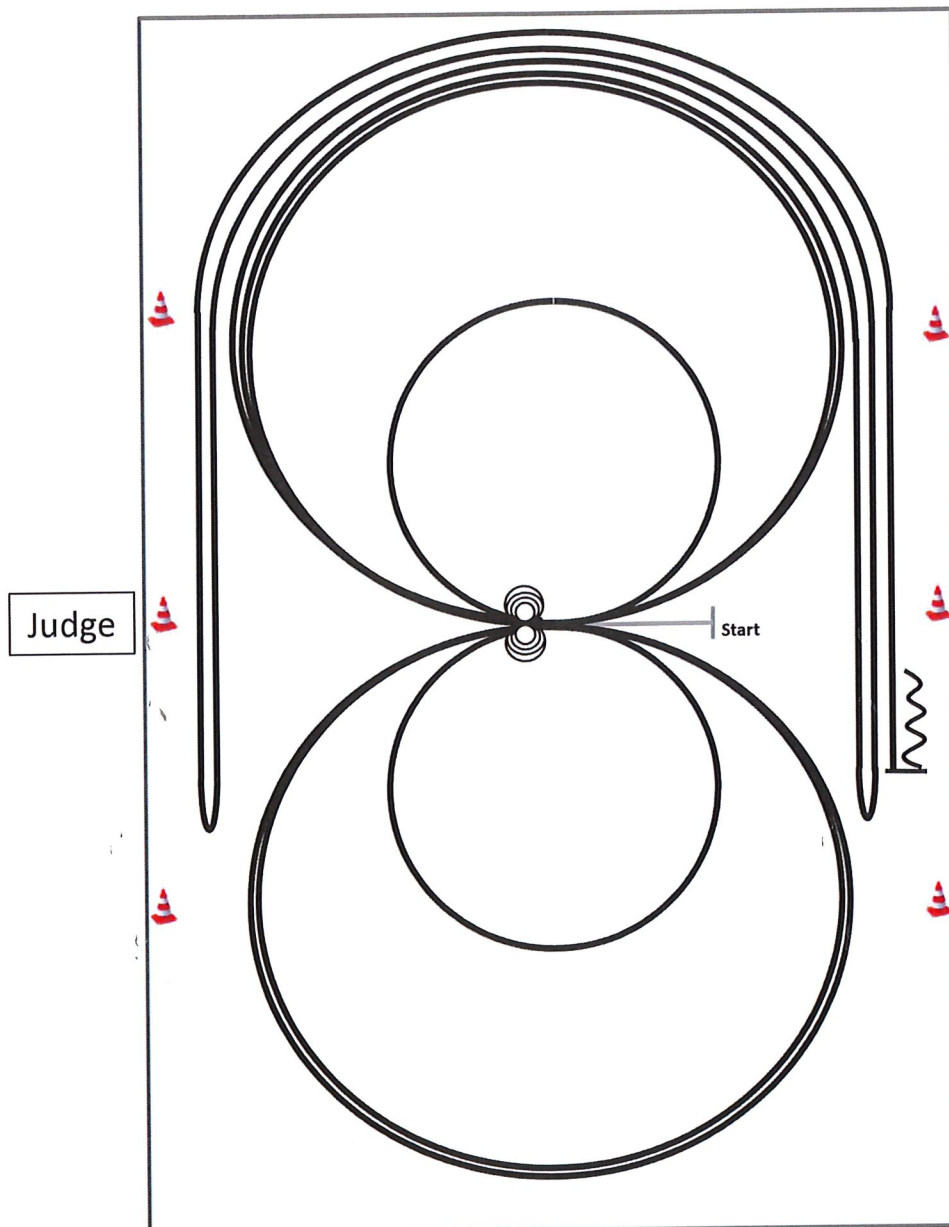

Im Trab zur Mitte der Bahn.

In der YS RN ist das Eintraben zwingend erforderlich.
Beginn der Aufgabe aus dem Schritt oder aus dem Stand.

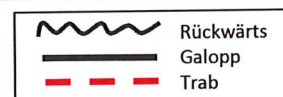

- 1) 4 Spins **links**, Verharren
- 2) 4 Spins **rechts**, Verharren
- 3) 3 Zirkel Galopp (**rechts**), 1. groß und schnell, **2. klein** und langsam,
3. groß und schnell, Galoppwechsel bei X
- 4) 3 Zirkel Galopp (**links**), 1. groß und schnell, **2. klein** und langsam,
3. groß und schnell, Galoppwechsel bei X
- 5) Galopp (**rechts**) auf dem Zirkel, der nicht geschlossen wird, Run Down entlang
der langen Seite, Sliding Stop mind. 6,00 m von der Bande entfernt hinter dem
Mittelmarker, Rollback **links**, kein Verharren
- 6) Galopp (**links**) auf dem Zirkel, der nicht geschlossen wird, Run Down entlang
der langen Seite, Sliding Stop mind. 6,00 m von der Bande entfernt hinter dem
Mittelmarker, Rollback **rechts**, kein Verharren
- 7) Galopp (**rechts**) auf dem Zirkel, der nicht geschlossen wird, Run Down entlang
der langen Seite, Sliding Stop mind. 6,00 m von der Bande entfernt hinter dem
Mittelmarker, Rückwärtsrichten mind. 3,00 m, Verharren

Der Reiter muss das Kopfstück zur Gebisskontrolle vor dem Richter abnehmen.

Reining Pattern 2

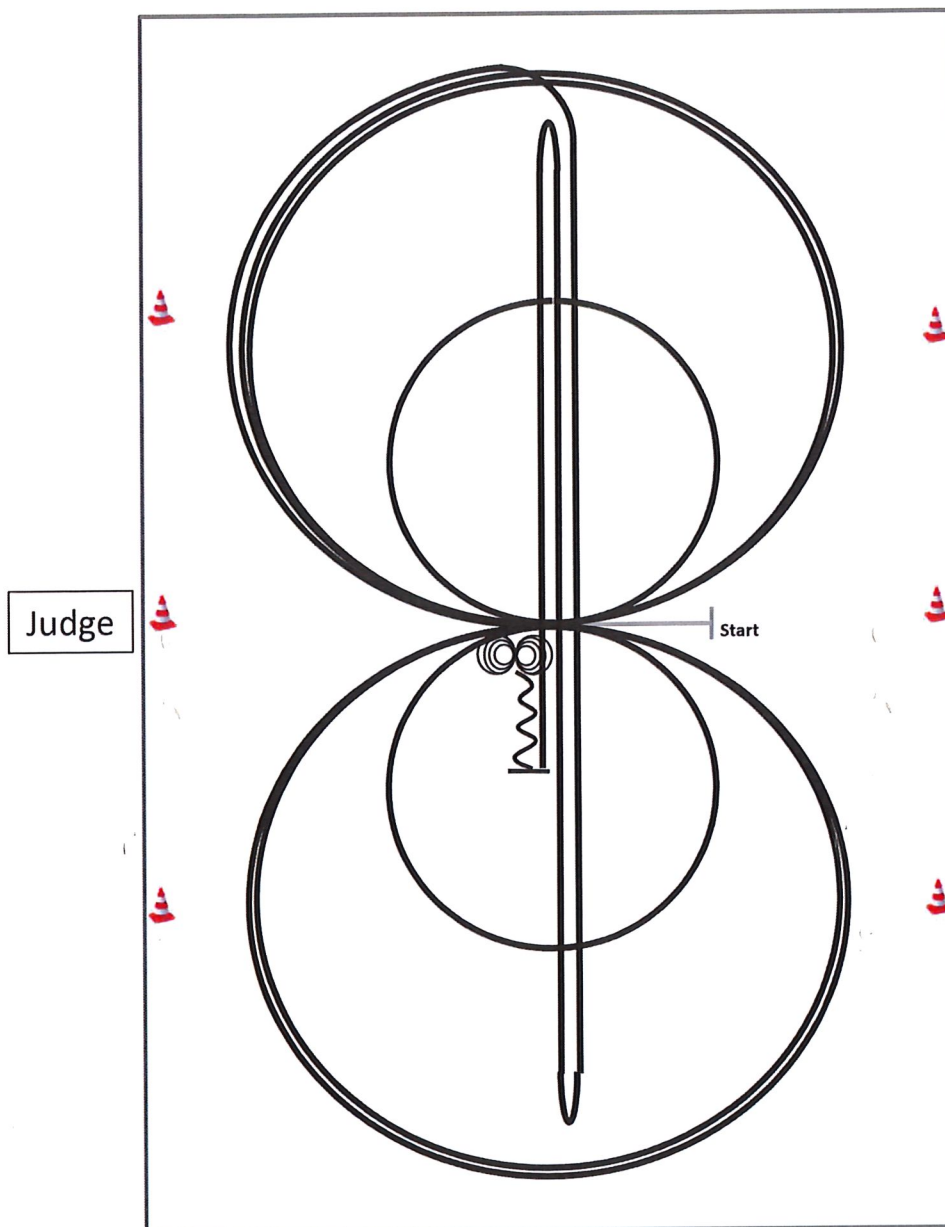

Im Trab zur Mitte der Bahn.

Beginn der Aufgabe aus dem Schritt oder aus dem Stand.



- 1) 3 Zirkel Galopp (**rechts**), **1. klein** und langsam, 2. + 3. groß und schnell, Galoppwechsel bei X
- 2) 3 Zirkel Galopp (**links**), **1. klein** und langsam, 2. + 3. groß und schnell, Galoppwechsel bei X
- 3) Galopp (**rechts**) auf dem Zirkel, der nicht geschlossen wird, Run Down auf der Mittellinie, Sliding Stop hinter dem **Endmarker**, Rollback **rechts**, kein Verharren
- 4) Run Down auf der Mittellinie, Sliding Stop hinter dem **Endmarker**, Rollback **links**, kein Verharren
- 5) Run Down auf der Mittellinie, Sliding Stop hinter dem **Mittelmarker**, Rückwärtsrichten bis zur Mitte der Bahn oder mind. 3,00 m, Verharren
- 6) 4 Spins **rechts**, Verharren
- 7) 4 Spins **links**, Verharren

Der Reiter muss das Kopfstück zur Gebisskontrolle vor dem Richter abnehmen.

Reining Pattern 6

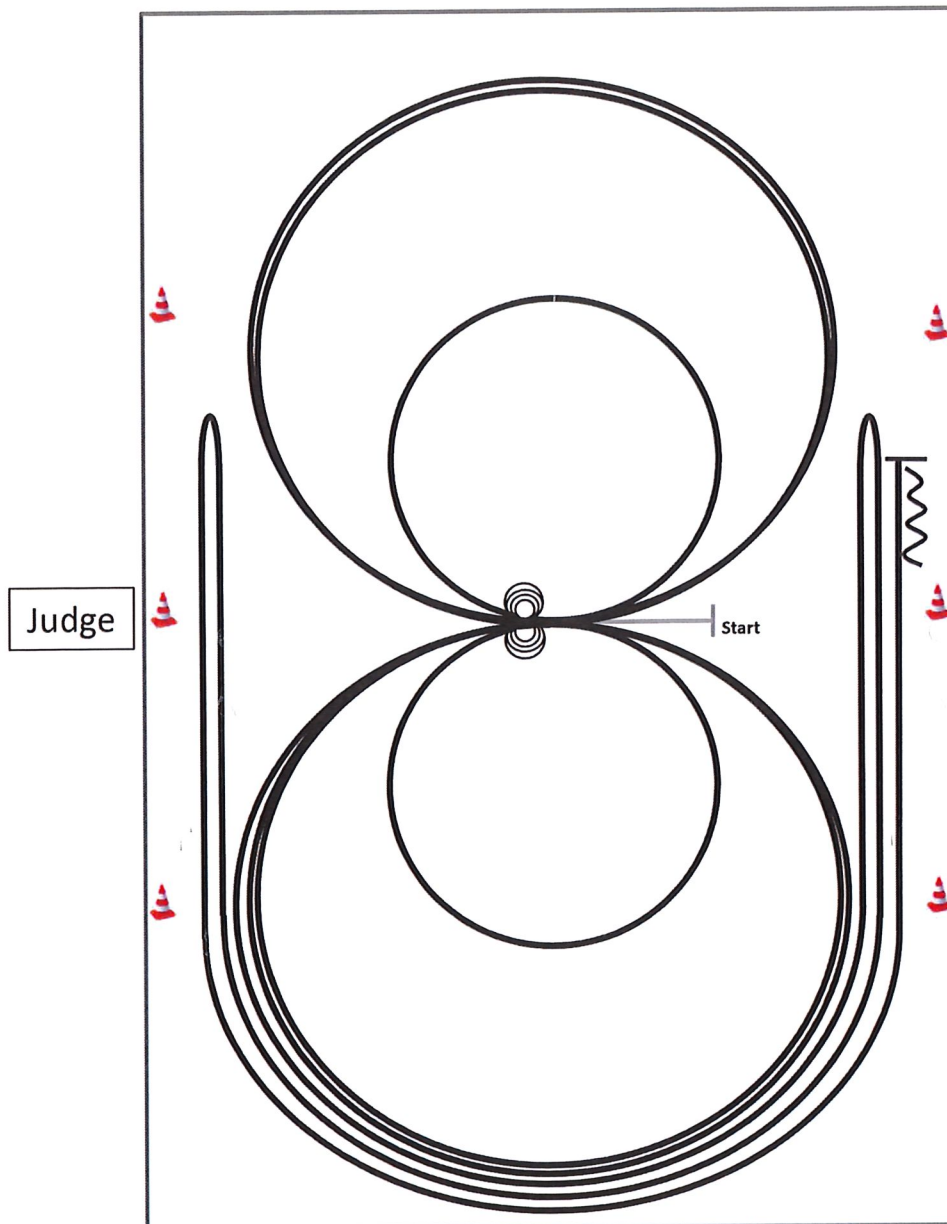

Im Trab zur Mitte der Bahn.

In der YS RN ist das Eintraben zwingend erforderlich.
Beginn der Aufgabe aus dem Schritt oder aus dem Stand.

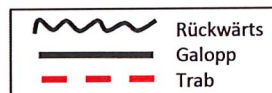

- 1) 4 Spins **rechts**, Verharren
- 2) 4 Spins **links**, Verharren
- 3) 3 Zirkel Galopp (**links**), 1. + 2. groß und schnell, **3. klein** und langsam, Galoppwechsel bei X
- 4) 3 Zirkel Galopp (**rechts**), 1. + 2. groß und schnell, **3. klein** und langsam, Galoppwechsel bei X
- 5) Galopp (**links**) auf dem Zirkel, der nicht geschlossen wird, Run Down entlang der langen Seite, Sliding Stop mind. 6,00 m von der Bande entfernt hinter dem **Mittelmarker**, Rollback **rechts**, kein Verharren
- 6) Galopp (**rechts**) auf dem Zirkel, der nicht geschlossen wird, Run Down entlang der langen Seite, Sliding Stop mind. 6,00 m von der Bande entfernt hinter dem **Mittelmarker**, Rollback **links**, kein Verharren
- 7) Galopp (**links**) auf dem Zirkel, der nicht geschlossen wird, Run Down entlang der langen Seite, Sliding Stop mind. 6,00 m von der Bande entfernt hinter dem **Mittelmarker**, Rückwärtsrichten mind. 3,00 m, Verharren

Der Reiter muss das Kopfstück zur Gebisskontrolle vor dem Richter abnehmen.

Superhorse Pattern 2

(Empfohlen für Hallen oder Plätze ab 20x40m)

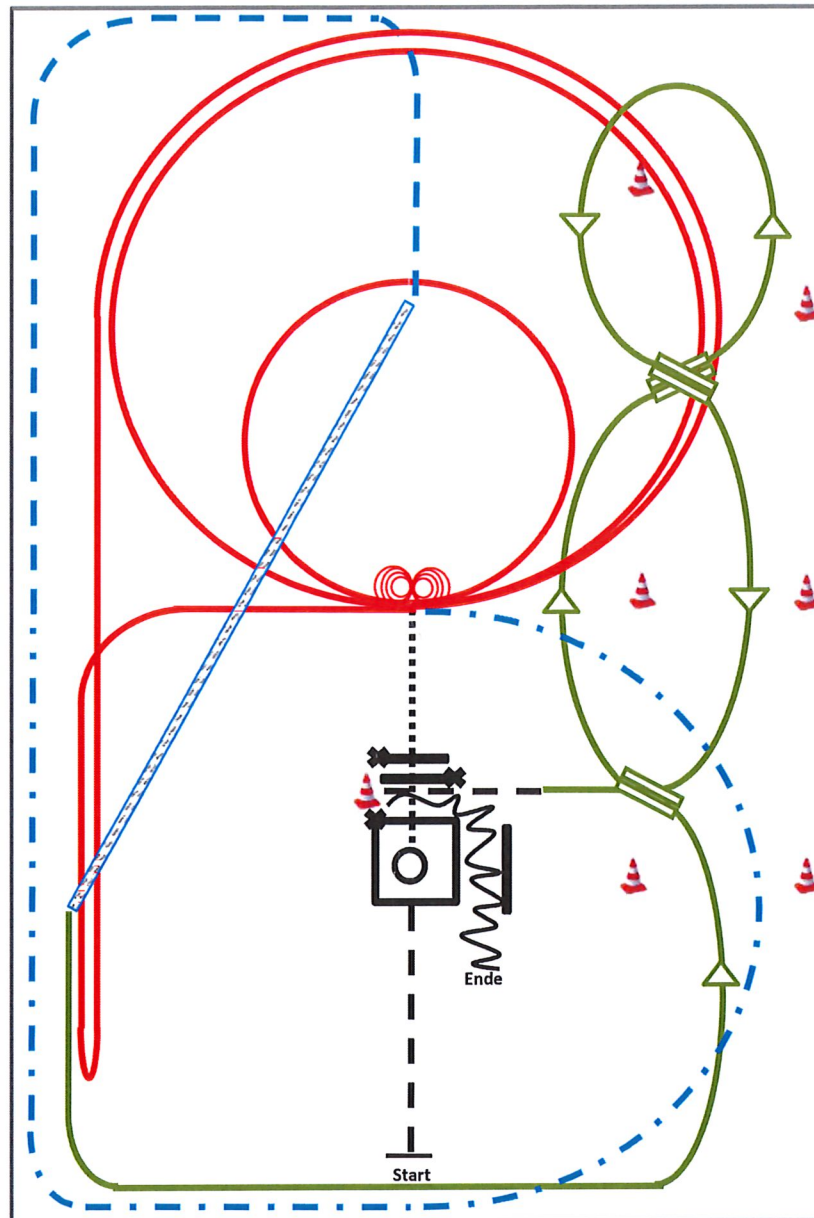

- 1) Jog, Jog in, 360° Turn either way (TH)
- 2) Walk out and Walk over (TH)
- 3) 4 Spins **links**, 4 1/4 Spins **rechts** (RN)
- 4) 2 Zirkel Galopp (**links**), 1. groß und schnell, **2. klein** und langsam (RN)
- 5) Galopp (**links**) auf dem Zirkel, der nicht geschlossen wird, Run Down entlang der langen Seite, Sliding Stop mind. 6,00 m von der Bande entfernt hinter dem Mittelmarker, Rollback **rechts**, kein Verharren, Lope bis X (RN),
- 6) Extended Trot (RR)
- 7) Trot Corners (RR)
- 8) Two-Track **rechts** (RR)
- 9) Galoppwechsel auf der Linie (WR)
- 10) Galoppwechsel auf der Linie (WR)
- 11) Galoppwechsel auf der Linie (WR)
- 12) Jog in, Back up (TH)

	Back
	Lope
	Jog/Trot
	Walk
	Lead change

SSH LK 3

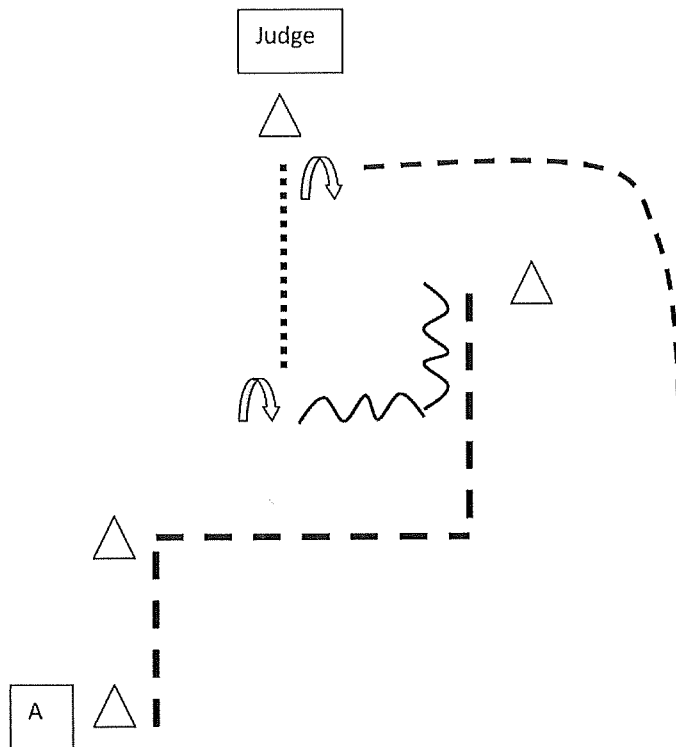

Be ready at A

1. Jog a corner right, jog a corner left
2. Stop, perform a corner backward
3. Perform a $1\frac{3}{4}^\circ$ turn right, walk
4. Set up for inspection
5. When dismissed, perform a 90° turn right, exit the arena in Jog

Pattern is complete

YS

Showmanship at Halter LK 1/ 2 A und B

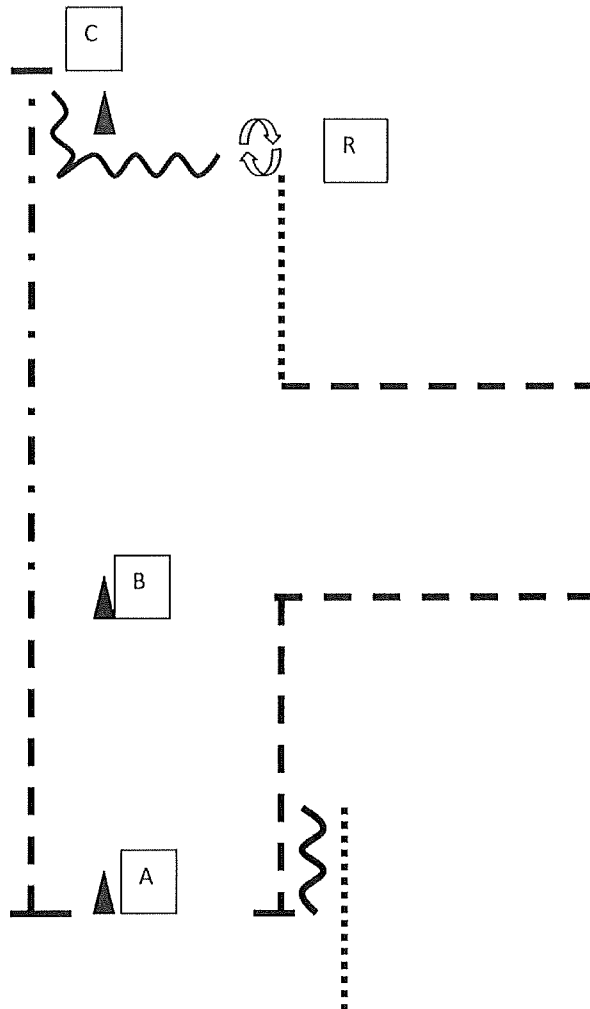

Be ready at A

1. Jog to B , Extended Jog to C, Stop
2. Back up, perform a $1\frac{1}{2}$ Turn
3. Set up for inspection
4. When dismissed perform a $\frac{1}{4}$ turn, walk, jog corners
5. Stop , back up

Walk to the warm up area

YS

Pattern Showmanship at Halter #3 - Q LK 1/2 A/B

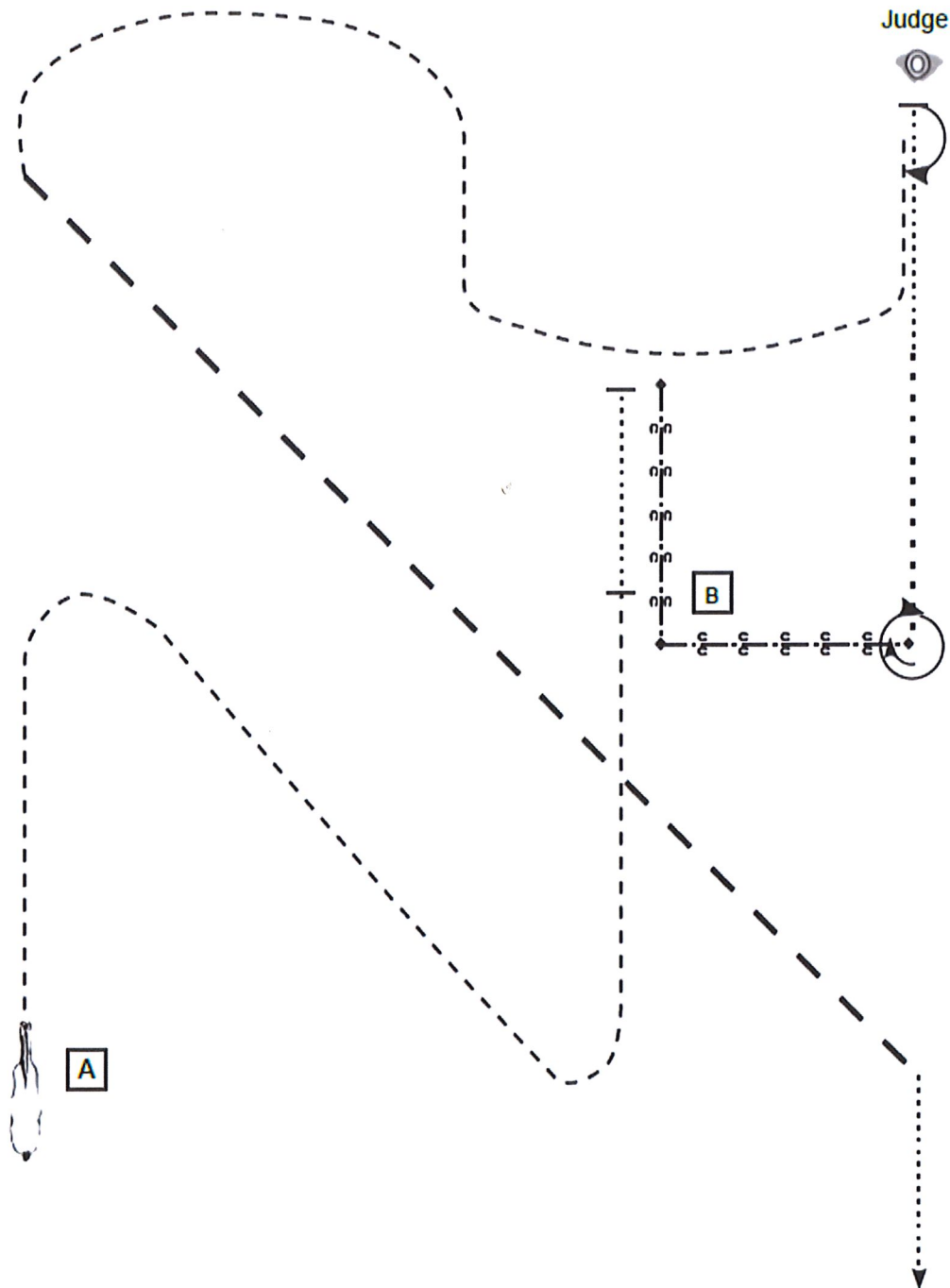

- Start bei A/Aufstellung
- (1) Trot, Stop
 - (2) Short Set Up
 - (3) Walk, Stop, Back up
 - (4) Turn 45°
 - (5) Extended Walk, Walk, Stop
 - (6) Set Up
 - (7) Inspection
 - (8) Turn 180°, Trot Slalom
 - (9) Extended Trot
- Im Walk die Arena verlassen

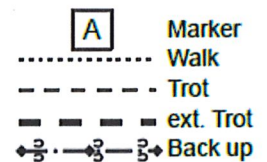

Reining Pattern 6

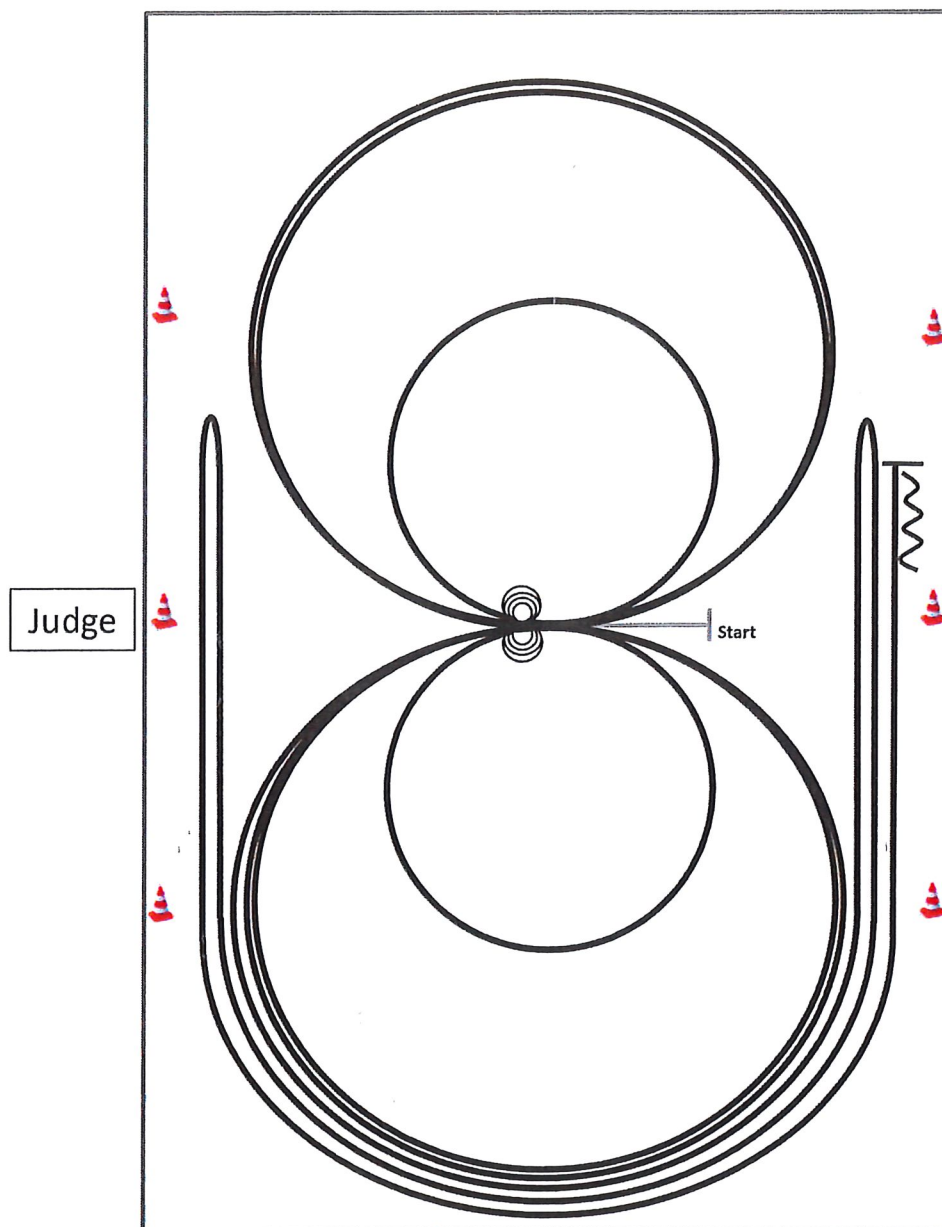

Im Trab zur Mitte der Bahn.

In der YS RN ist das Eintraben zwingend erforderlich.
Beginn der Aufgabe aus dem Schritt oder aus dem Stand.

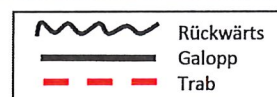

- 1) 4 Spins **rechts**, Verharren
- 2) 4 Spins **links**, Verharren
- 3) 3 Zirkel Galopp (**links**), 1. + 2. groß und schnell, **3. klein** und langsam, Galoppwechsel bei X
- 4) 3 Zirkel Galopp (**rechts**), 1. + 2. groß und schnell, **3. klein** und langsam, Galoppwechsel bei X
- 5) Galopp (**links**) auf dem Zirkel, der nicht geschlossen wird, Run Down entlang der langen Seite, Sliding Stop mind. 6,00 m von der Bande entfernt hinter dem **Mittelmarker**, Rollback **rechts**, kein Verharren
- 6) Galopp (**rechts**) auf dem Zirkel, der nicht geschlossen wird, Run Down entlang der langen Seite, Sliding Stop mind. 6,00 m von der Bande entfernt hinter dem **Mittelmarker**, Rollback **links**, kein Verharren
- 7) Galopp (**links**) auf dem Zirkel, der nicht geschlossen wird, Run Down entlang der langen Seite, Sliding Stop mind. 6,00 m von der Bande entfernt hinter dem **Mittelmarker**, Rückwärtsrichten mind. 3,00 m, Verharren

Der Reiter muss das Kopfstück zur Gebisskontrolle vor dem Richter abnehmen.

Jungpferde Trail Pattern 8 (4j.)

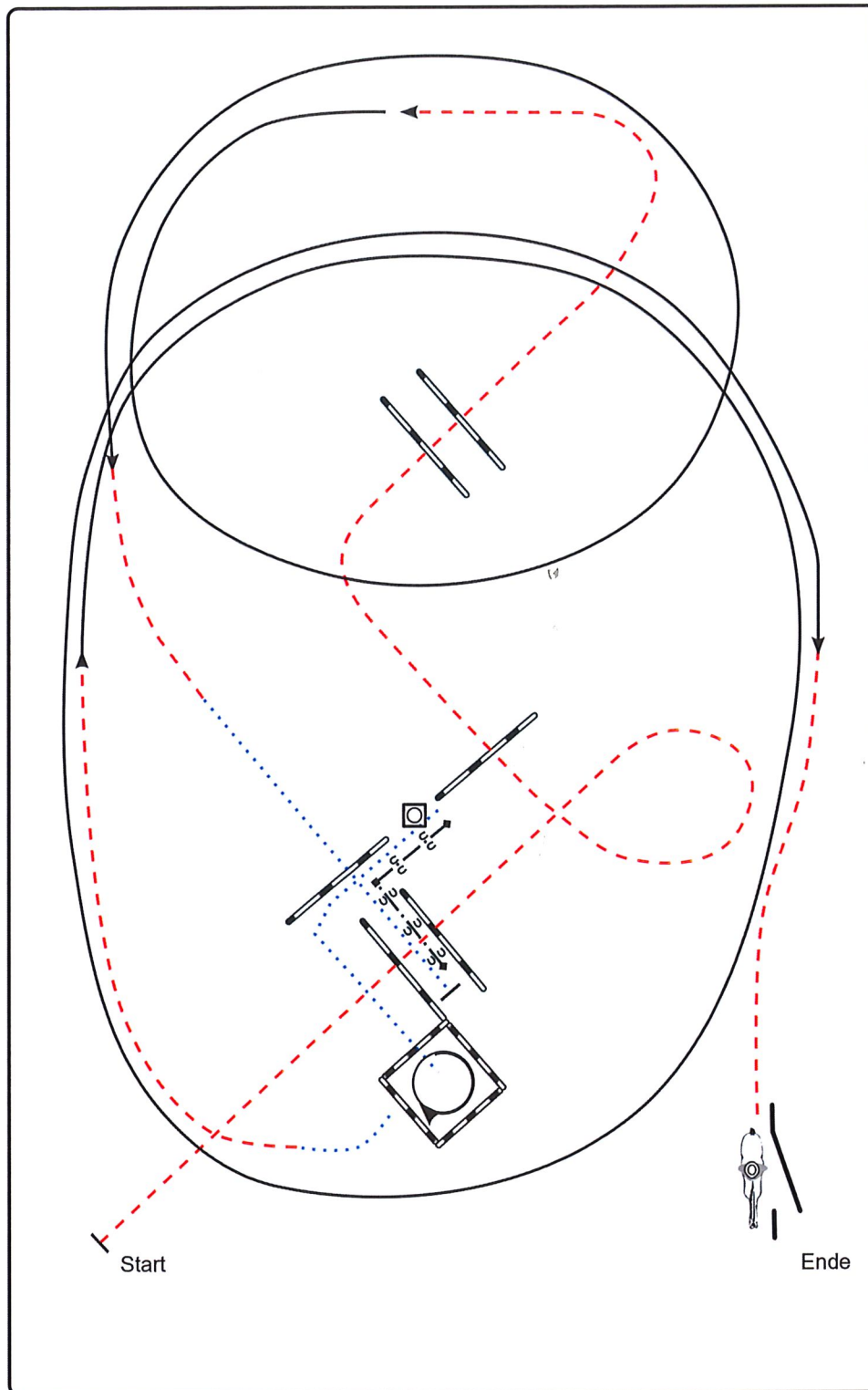

- 1) Trabstangen (1,00 m)
- 2) Linksgalopp, Trab
- 3) Schritt, Schrittstangen in Gasse, Rückwärts L
- 4) Schritt in Box (Seitenlänge 2,00 m), 45° Turn (**rechts**), Schritt
- 5) Trab, Rechtsgalopp
- 6) Trab, Seiltor (linke Hand)

⋯ Schritt
--- Trab
--- Galopp
←··↔··↔··→ Rückwärts

Jungpferde Trail Pattern 9 (5j.)

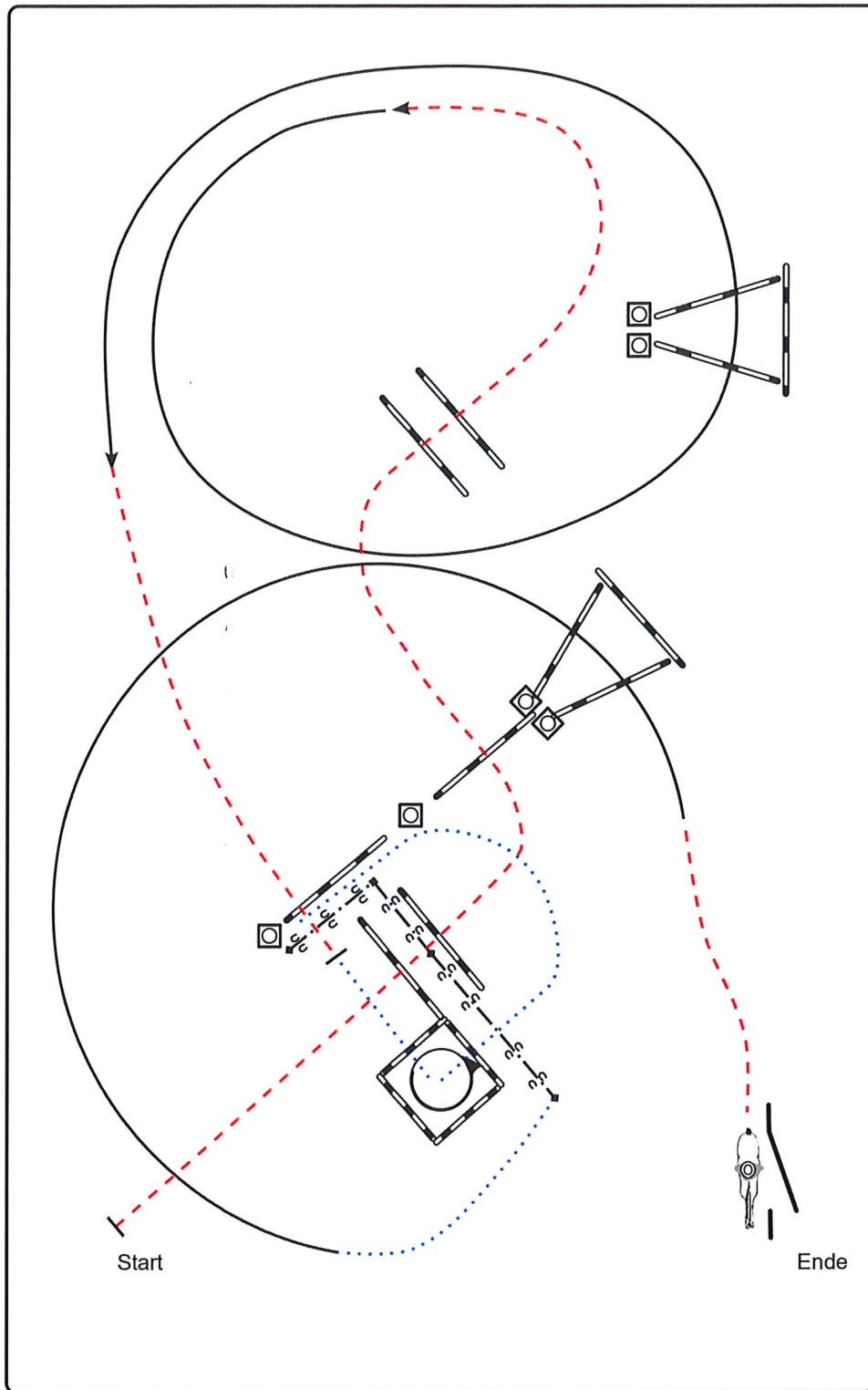

- | | |
|---|---------------------|
| 1) Trabstangen (1,00 m) | Schritt |
| 2) Linksgalopp Galoppstangen (Abstand mittig 2,00 m),
Trabstange, Stop | - - - - - Trab |
| 3) Schritt in Box (Seitenlänge 2,00 m), 450° Turn (links), Schritt | ———— Galopp |
| 4) Rückwärts L, nach links abwenden, Schritt | ← ◉ ◉ ◉ → Rückwärts |
| 5) Rechtsgalopp Galoppstangen (Abstand mittig 2,00 m) | |
| 6) Trab, Seiltor (linke Hand) | |

Pattern Ranch Riding #3 - Q sen. LK 1/2

Arenagröße: mind. 20 x 40 m

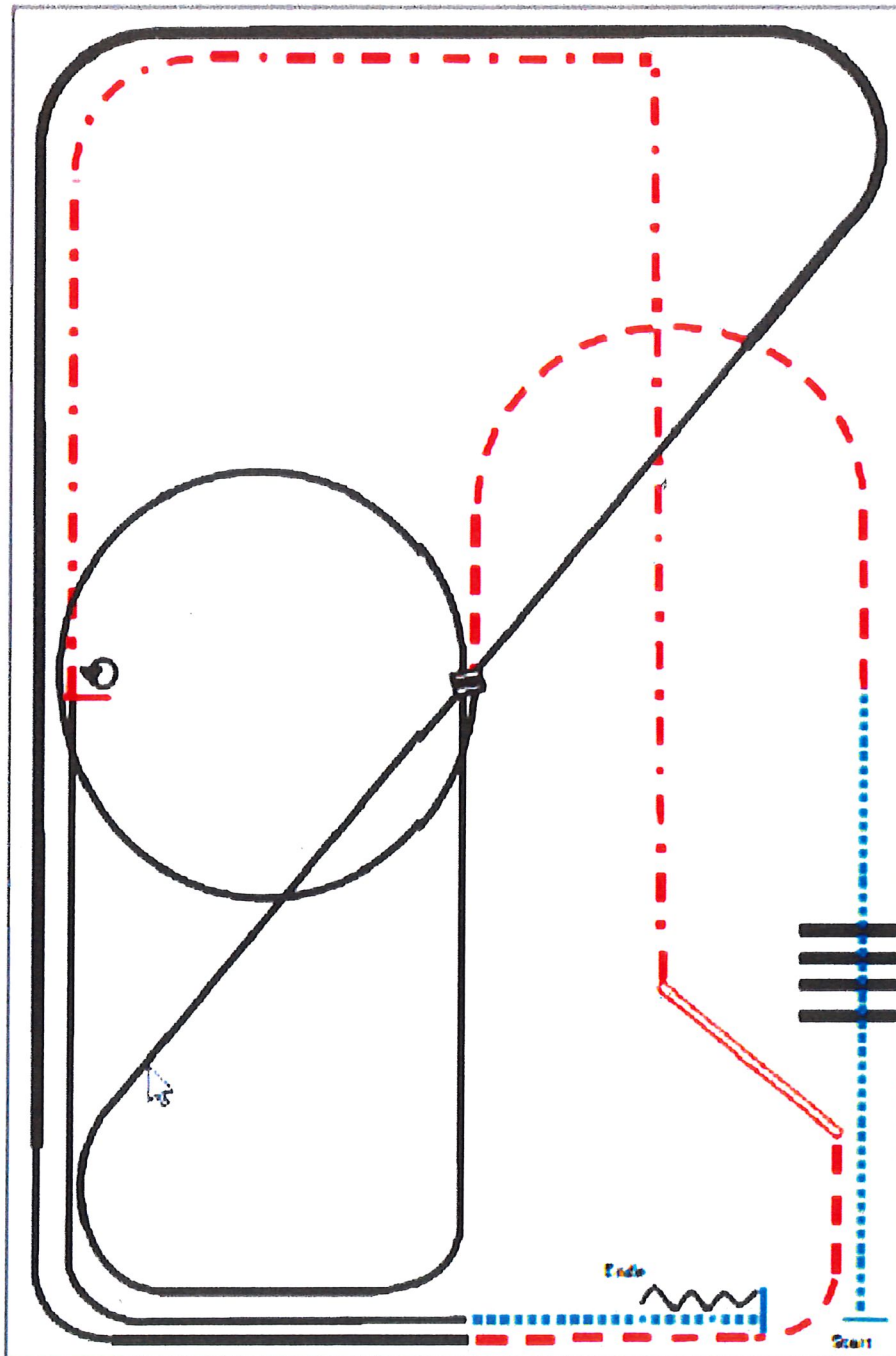

- (1) Walk
- (2) Walk over
- (3) Trot
- (4) Rechtsgalopp kleiner Zirkel, Linksgalopp
- (5) Galoppwechsel in der Mitte der Arena (fliegend oder einfach)
- (6) Linksgalopp
- (7) Extended Lope (kuze und lange Seite), Linksgalopp
- (8) Trot, trot two track links
- (9) Extended Trot
- (10) Stop, 360° Turn (beide Richtungen)
- (11) Linksgalopp
- (12) Walk, Stop, Back up

	Back
	Lope
	Ext. Lope
	Trot
	Ext. Trot
	Walk
	Lead change
	Flying/simple

Western Riding Pattern 2

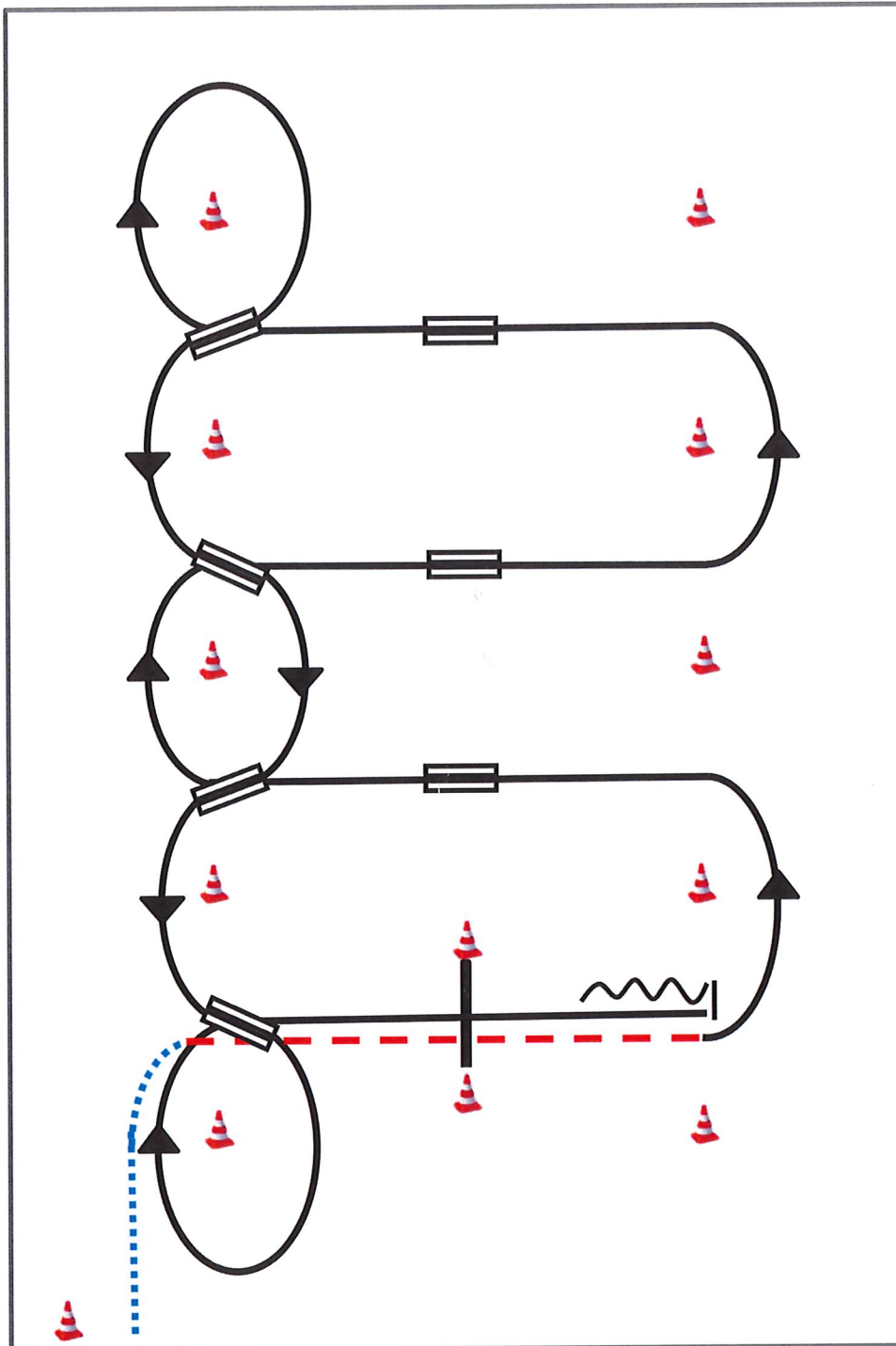

- 1) Schritt vom Start-Pylon, Übergang zum Trab zwischen den Markern, Trab über die Stange
- 2) Übergang zum Linksgalopp zwischen den Markern
- 3) 1. Galoppwechsel mit Seitenwechsel
- 4) 2. Galoppwechsel mit Seitenwechsel
- 5) 3. Galoppwechsel mit Seitenwechsel
- 6) Volte, 1. Galoppwechsel auf der Linie
- 7) 2. Galoppwechsel auf der Linie
- 8) 3. Galoppwechsel auf der Linie
- 9) 4. Galoppwechsel auf der Linie, Volte
- 10) Galopp über die Stange
- 11) Stop zwischen den Markern, Rückwärtsrichten

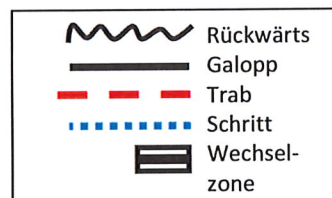

Western Riding Pattern 7 (für Junior-Pferde)

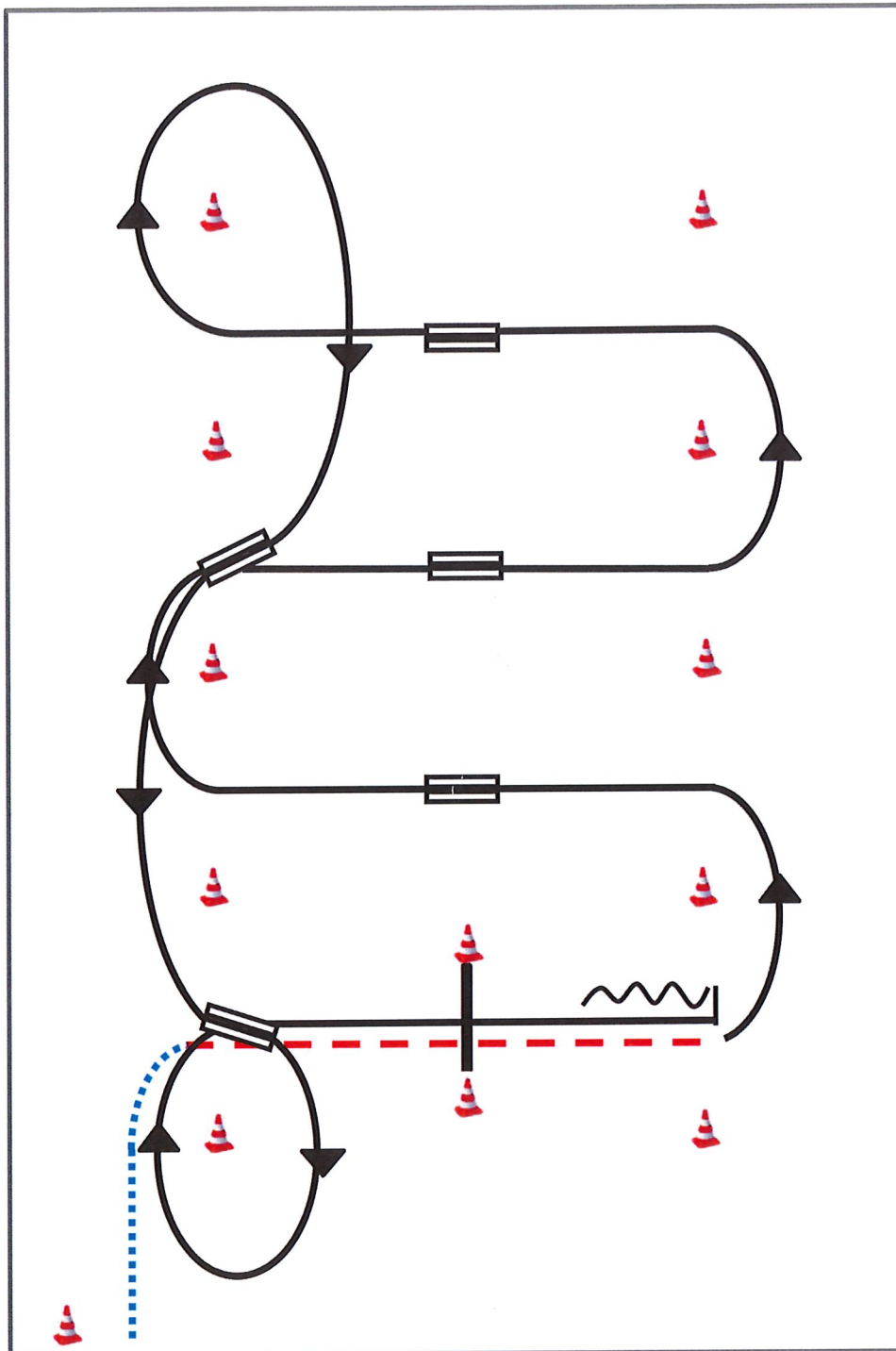

- 1) Schritt vom Start-Pylon, Übergang zum Trab zwischen den Markern, Trab über die Stange
- 2) Übergang zum Linksgalopp zwischen den Markern
- 3) 1. Galoppwechsel mit Seitenwechsel
- 4) 2. Galoppwechsel mit Seitenwechsel
- 5) 3. Galoppwechsel mit Seitenwechsel
- 6) Volte, 1. Galoppwechsel auf der Linie
- 7) 2. Galoppwechsel auf der Linie, Volte
- 8) Galopp über die Stange
- 9) Stop zwischen den Markern, Rückwärtsrichten

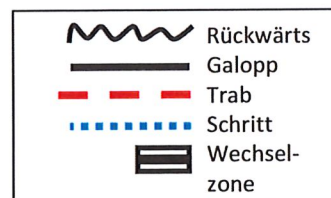

Reining Pattern 5

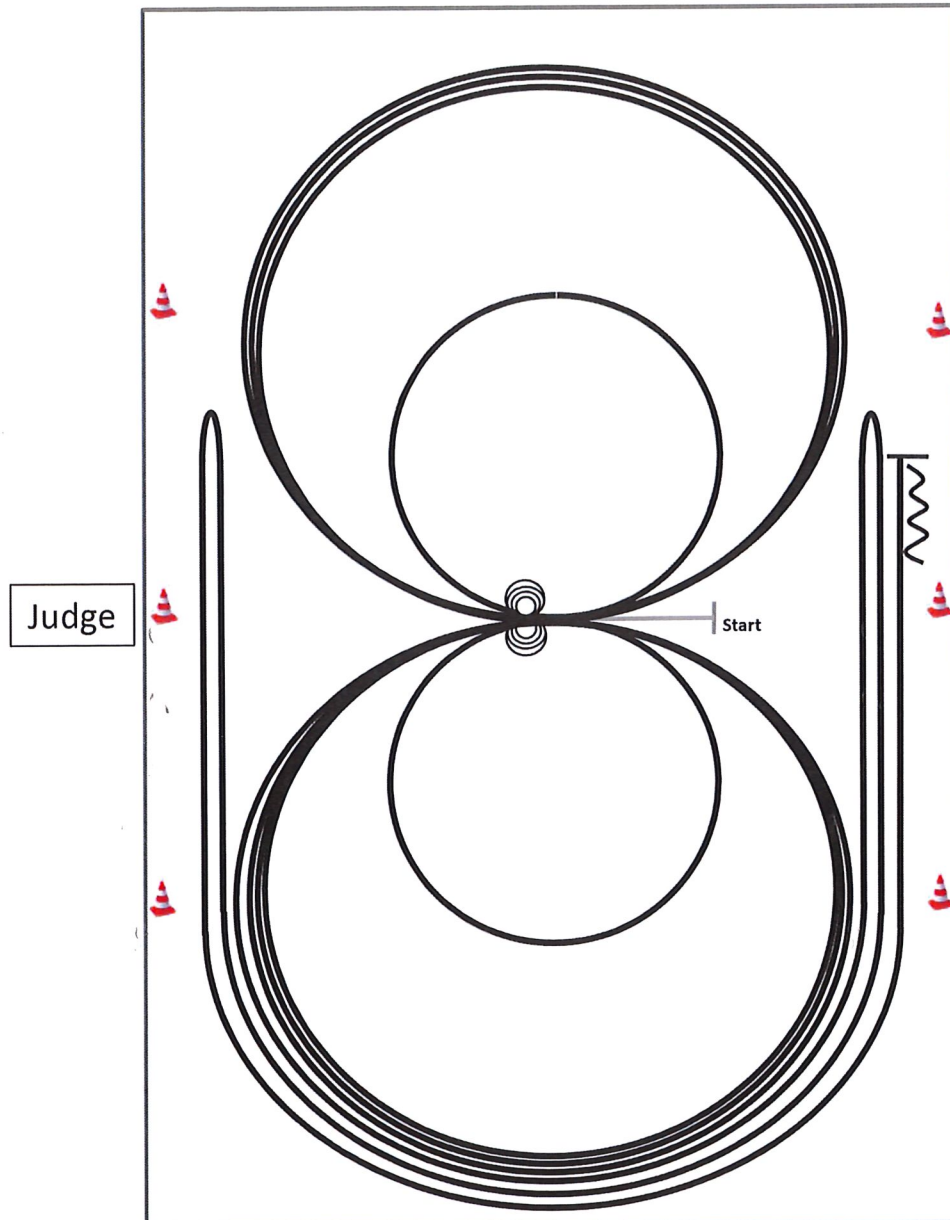

Im Trab zur Mitte der Bahn.

In der YS RN ist das Eintraben zwingend erforderlich.
Beginn der Aufgabe aus dem Schritt oder aus dem Stand.



- 1) 3 Zirkel Galopp (**links**), 1. + 2. groß und schnell, **3. klein** und langsam, Stop bei X
- 2) 4 Spins **links**, Verharren
- 3) 3 Zirkel Galopp (**rechts**), 1. + 2. groß und schnell, **3. klein** und langsam, Stop bei X
- 4) 4 Spins **rechts**, Verharren
- 5) 1 Zirkel Galopp (**links**) groß und schnell, Galoppwechsel bei X, 1 Zirkel Galopp (**rechts**) groß und schnell, Galoppwechsel bei X (figure 8)
- 6) Galopp (**links**) auf dem Zirkel, der nicht geschlossen wird, Run Down entlang der langen Seite, Sliding Stop mind. 6,00 m von der Bande entfernt hinter dem **Mittelmarker**, Rollback **rechts**, kein Verharren
- 7) Galopp (**rechts**) auf dem Zirkel, der nicht geschlossen wird, Run Down entlang der langen Seite, Sliding Stop mind. 6,00 m von der Bande entfernt hinter dem **Mittelmarker**, Rollback **links**, kein Verharren
- 8) Galopp (**links**) auf dem Zirkel, der nicht geschlossen wird, Run Down entlang der langen Seite, Sliding Stop mind. 6,00 m von der Bande entfernt hinter dem **Mittelmarker**, Rückwärtsrichten mind. 3,00 m, Verharren

Der Reiter muss das Kopfstück zur Gebisskontrolle vor dem Richter abnehmen.

Reining Pattern 8

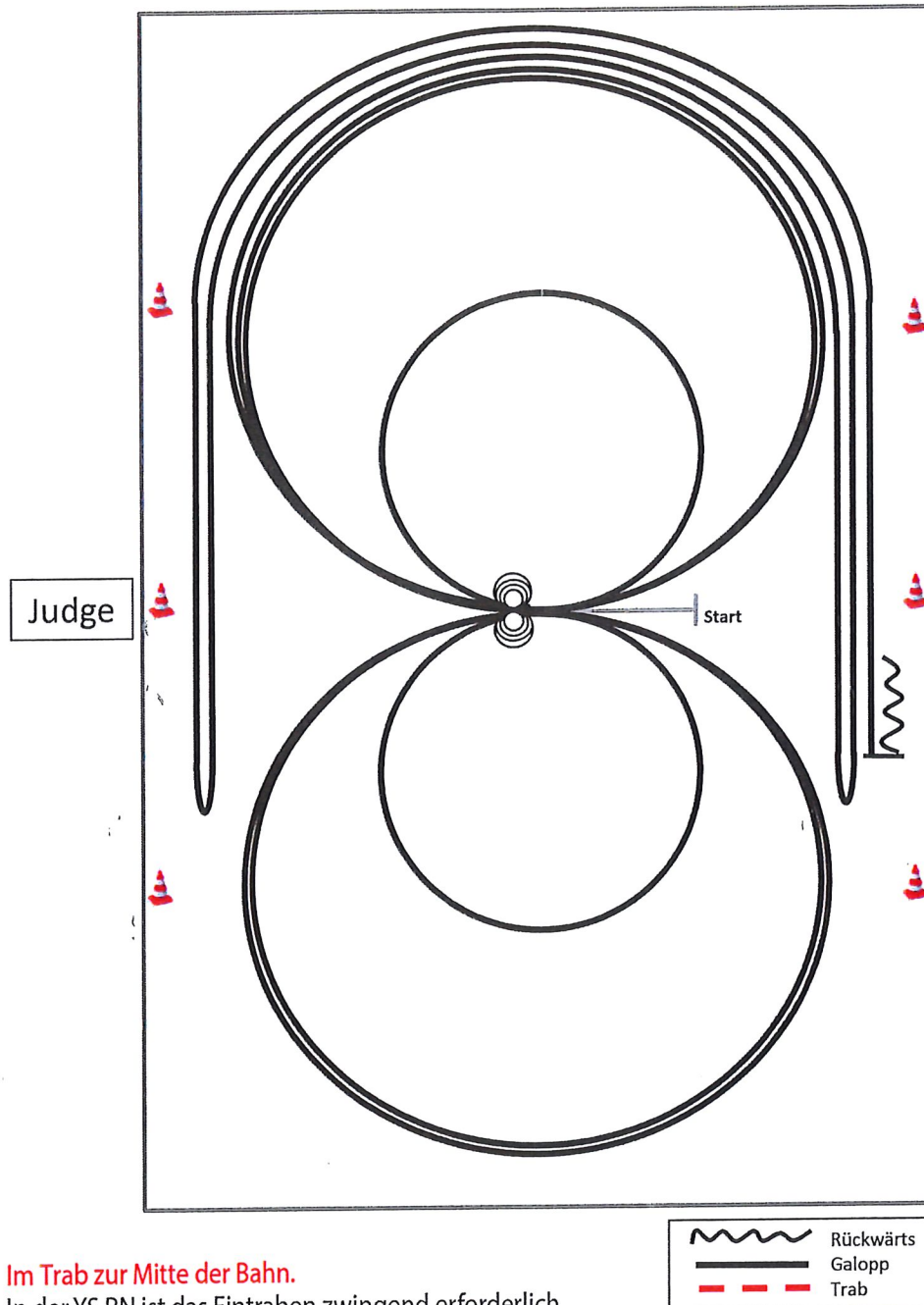

Im Trab zur Mitte der Bahn.

In der YS RN ist das Eintraben zwingend erforderlich.
Beginn der Aufgabe aus dem Schritt oder aus dem Stand.

- 1) 4 Spins **links**, Verharren
- 2) 4 Spins **rechts**, Verharren
- 3) 3 Zirkel Galopp (**rechts**), 1. groß und schnell, **2. klein** und langsam,
3. groß und schnell, Galoppwechsel bei X
- 4) 3 Zirkel Galopp (**links**), 1. groß und schnell, **2. klein** und langsam,
3. groß und schnell, Galoppwechsel bei X
- 5) Galopp (**rechts**) auf dem Zirkel, der nicht geschlossen wird, Run Down entlang
der langen Seite, Sliding Stop mind. 6,00 m von der Bande entfernt hinter dem
Mittelmarker, Rollback **links**, kein Verharren
- 6) Galopp (**links**) auf dem Zirkel, der nicht geschlossen wird, Run Down entlang
der langen Seite, Sliding Stop mind. 6,00 m von der Bande entfernt hinter dem
Mittelmarker, Rollback **rechts**, kein Verharren
- 7) Galopp (**rechts**) auf dem Zirkel, der nicht geschlossen wird, Run Down entlang
der langen Seite, Sliding Stop mind. 6,00 m von der Bande entfernt hinter dem
Mittelmarker, Rückwärtsrichten mind. 3,00 m, Verharren

Der Reiter muss das Kopfstück zur Gebisskontrolle vor dem Richter abnehmen.

- (1) Jog over
- (2) Lope over Rechtsgalopp
- (3) Lope in, Stop, Back up L, Stop
- (4) Tor (linke Hand), Jog out
- (5) Jog over
- (6) Stop oder Übergang zum Walk, Walk in, 360° Turn (rechts oder links), Walk over
- (7) Lope over Linksgalopp
- (8) Stop oder Übergang zum Walk, Walk over
- (9) Brücke

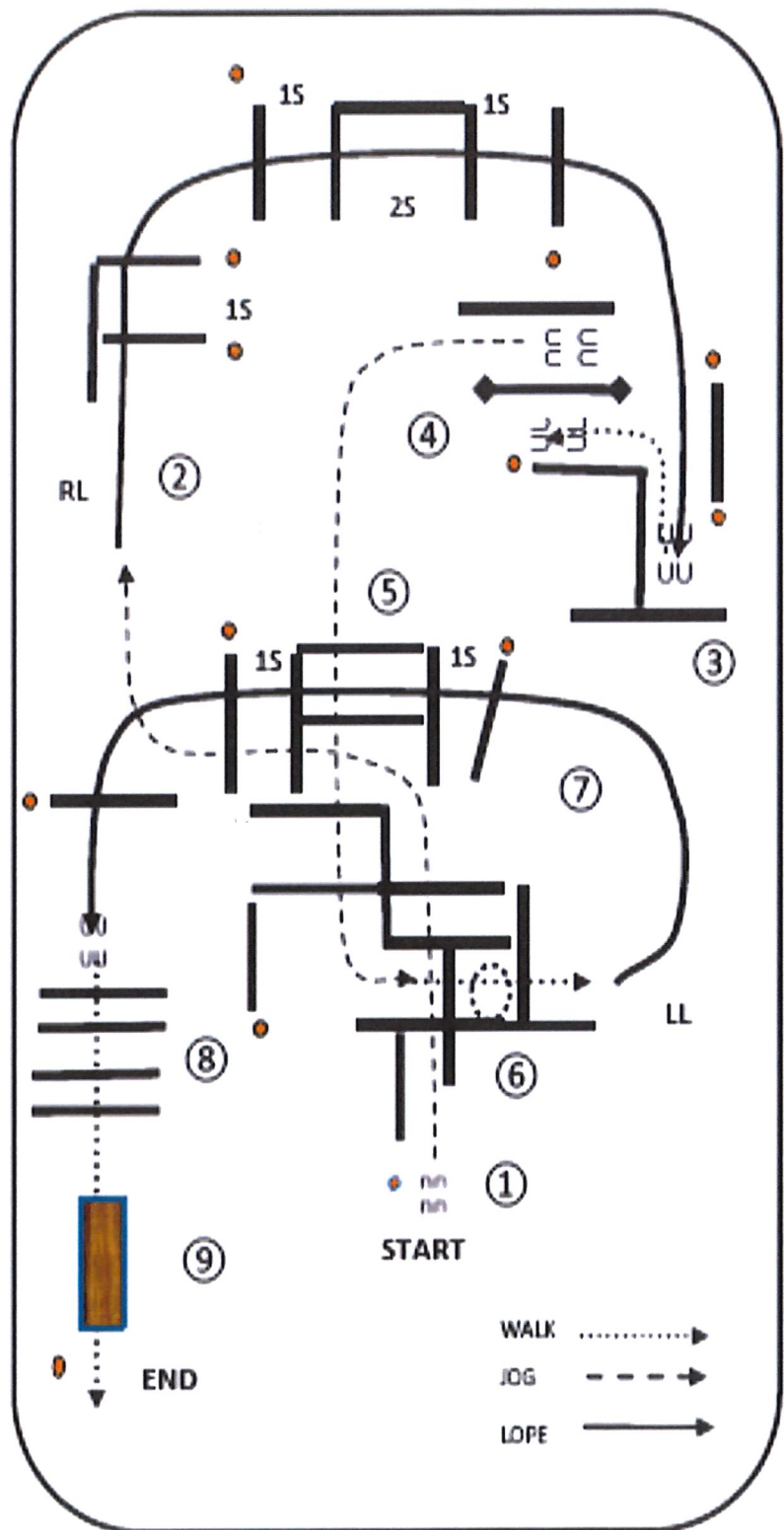

Warm-up area

- (1) Jog over
- (2) Lope over Rechtsgalopp
- (3) Lope in, Stop, Back up L, Stop
- (4) Tor (linke Hand), Jog out
- (5) Jog over
- (6) Übergang zum Walk, Walk in, 360° Turn (rechts oder links), Walk over
- (7) Lope over Linksgalopp
- (8) Stop oder Übergang zum Walk, Walk over
- (9) Brücke

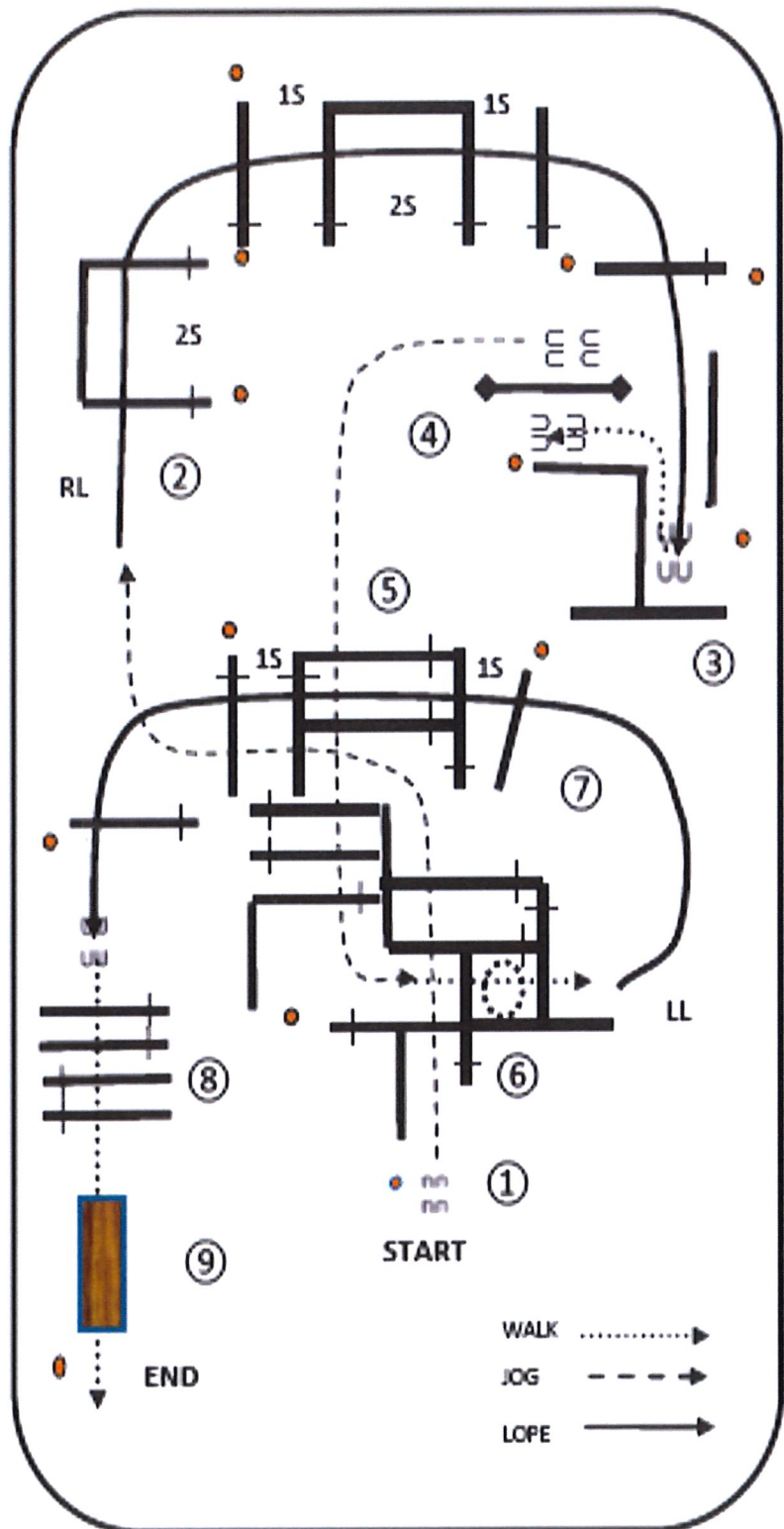

Warm-up area

Jungpferde Reining Pattern 1 (4j./5j.)

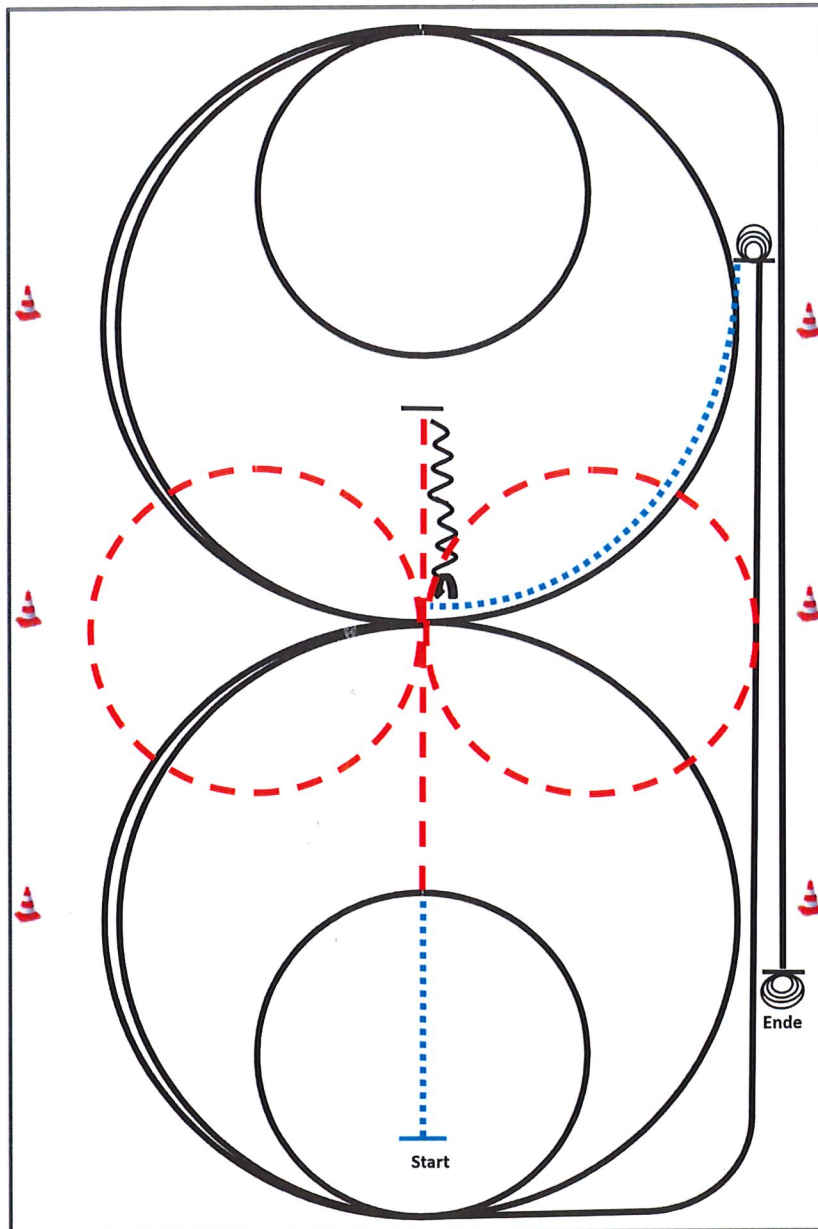

- 1) Schritt und Trab durch die Länge der Bahn, bei X eine Voltenacht (opt. li./re. beginnend), Trab
- 2) Stop hinter X, Rückwärtsrichten bis X, $\frac{1}{4}$ Turn **links**
- 3) $2\frac{1}{2}$ Zirkel Galopp (**links**), $1\frac{1}{2}$ groß, **2. klein**
(alle Zirkel gleichbleibendes Tempo)
- 4) Run Down entlang der langen Seite, Sliding Stop mind. 6,00 m von der Bande entfernt hinter dem **Endmarker**
- 5) $3\frac{1}{2}$ Spins **links**, Verharren
- 6) Schritt bis X, $2\frac{1}{2}$ Zirkel Galopp (**rechts**), $1\frac{1}{2}$ groß, **2. klein**
(alle Zirkel gleichbleibendes Tempo)
- 7) Run Down entlang der langen Seite, Sliding Stop mind. 6,00 m von der Bande entfernt hinter dem **Endmarker**
- 8) $3\frac{1}{2}$ Spins **rechts**, Verharren

	Rückwärts
	Galopp
	Trab
	Schritt

Der Reiter muss das Kopfstück zur Gebisskontrolle vor dem Richter abnehmen.

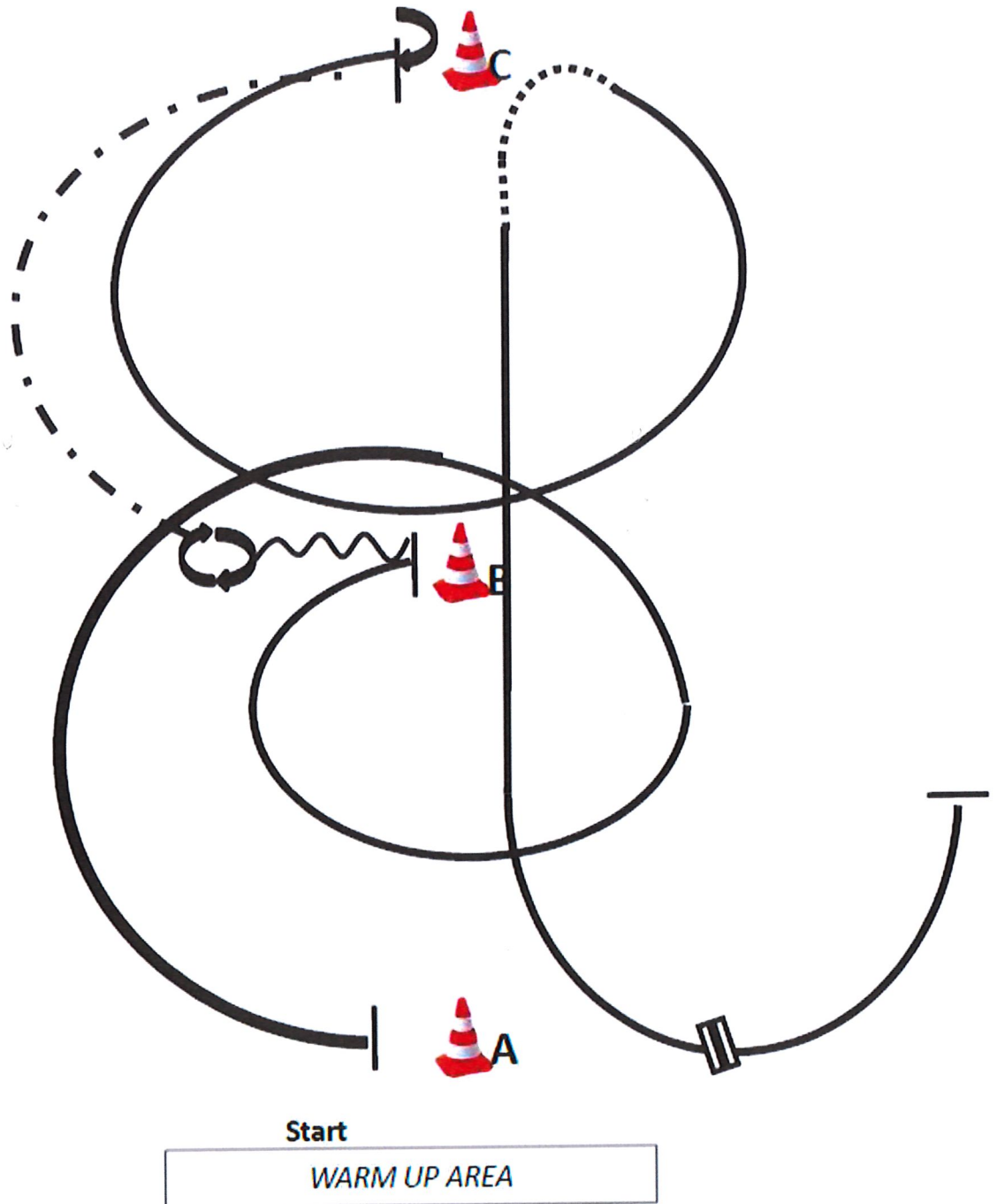

- Start**
WARM UP AREA
- (1) Start bei A (Pylon ist hinter dir), Rechtsgalopp um B, 1. halber Zirkel Extended Lope
 - (2) 2. halber Zirkel Lope, Stop vor B
 - (3) Back up eine Pferdelänge
 - (4) 540° Turn (rechts oder links)
 - (5) Extended Jog bis C, Stop vor C
 - (6) 180° Turn (rechts oder links), Linksgalopp
 - (7) Walk, Rechtsgalopp
 - (8) Galoppwechsel (fliegend oder einfach), Linksgalopp, Stop
- Im Walk in den Warm-up-Bereich

Pattern Ranch Riding #3 - Q sen. LK 1/2

Arenagröße: mind. 20 x 40 m

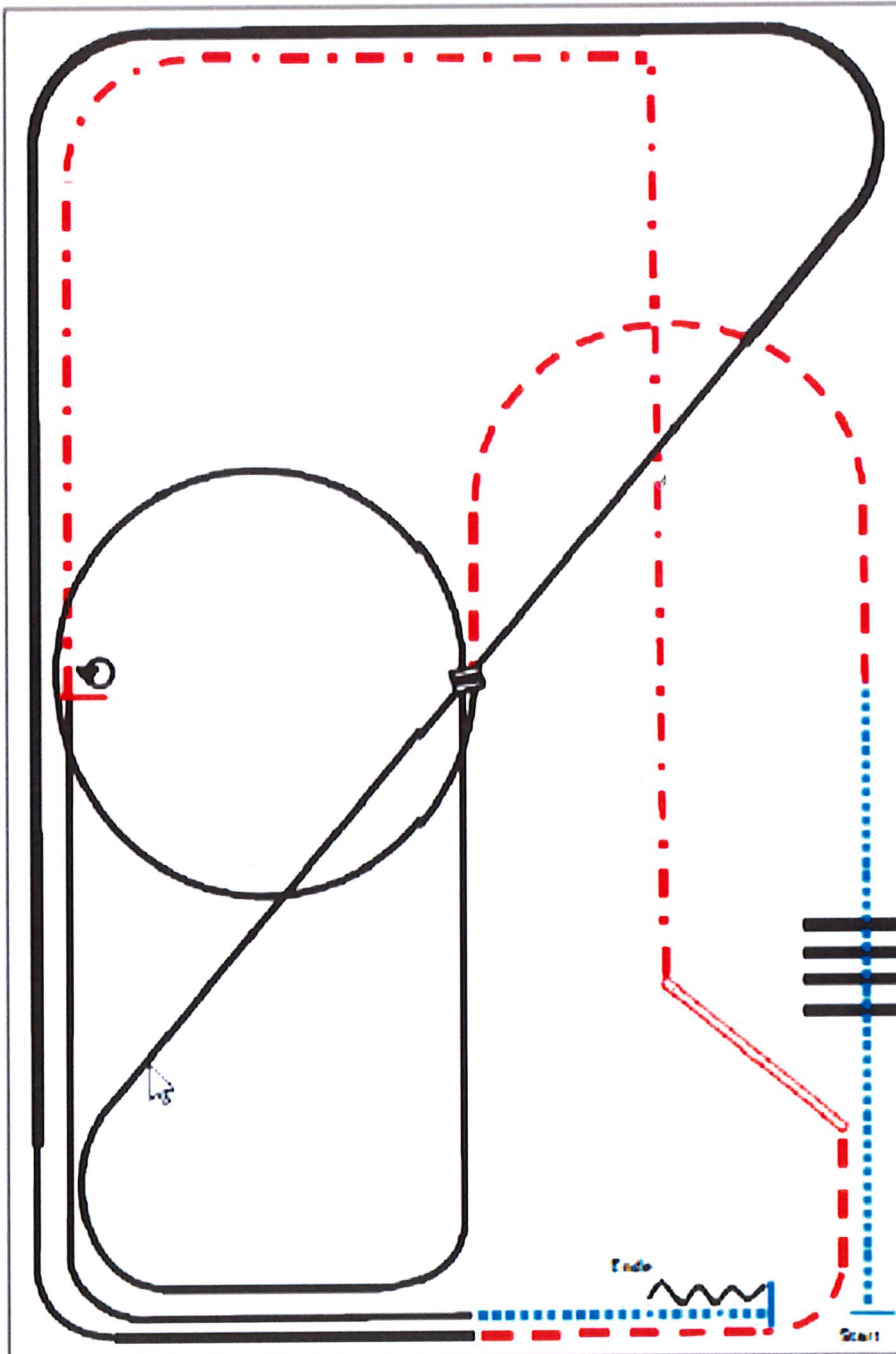

- (1) Walk
- (2) Walk over
- (3) Trot
- (4) Rechtsgalopp kleiner Zirkel, Linksgalopp
- (5) Galoppwechsel in der Mitte der Arena (fliegend oder einfach)
- (6) Linksgalopp
- (7) Extended Lope (kuze und lange Seite), Linksgalopp
- (8) Trot, trot two track links
- (9) Extended Trot
- (10) Stop, 360° Turn (beide Richtungen)
- (11) Linksgalopp
- (12) Walk, Stop, Back up

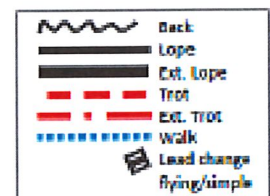

Pattern Ranch Riding #15 – Qjun. LK 1/2 LK 3

Arenagröße:
Mind. 20 x 40 m

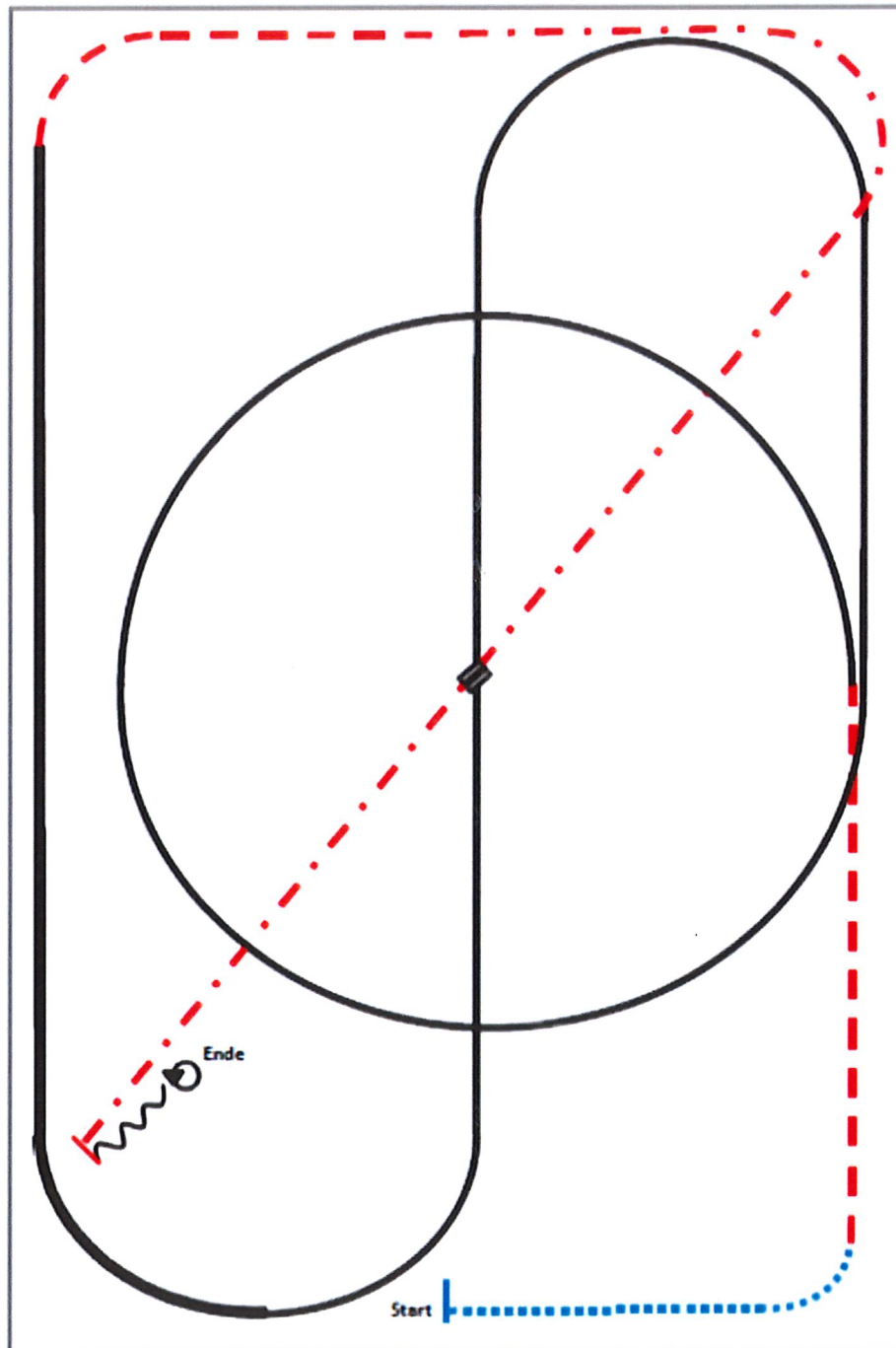

- (1) Walk
- (2) Trot
- (3) Zirkel Linksgalopp, Lope
- (4) Galoppwechsel in der Mitte der Arena
(fliegend oder einfach)
- (5) Rechtsgalopp
- (6) Extended Lope
- (7) Trot
- (8) Extended Trot
- (9) Stop, Back up
- (10) 360° Turns (beide Richtungen)