

## C-Turnier Showmanship at Halter LK 1 A/B + LK 2 A/B

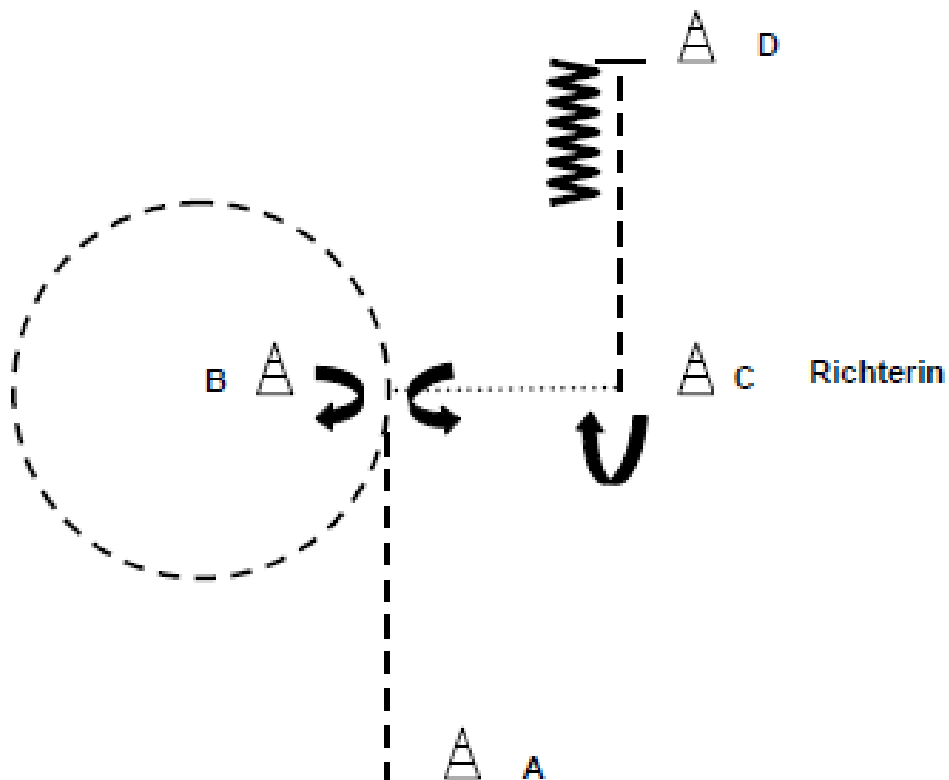

1. Jog von A zu B, Stopp, 180° Drehung nach rechts
2. Volte im Jog nach rechts um B, Stopp, 90° Drehung nach links
3. Im Schritt zu C, Set up
4. Nach Inspektion 270° Drehung nach rechts, Jog zu D, Stopp
5. 1 Pferdelänge rückwärts, Stopp
6. Im Schritt zurück in den Warm-Up-Bereich

## C-Turnier Showmanship LK 3 A/B

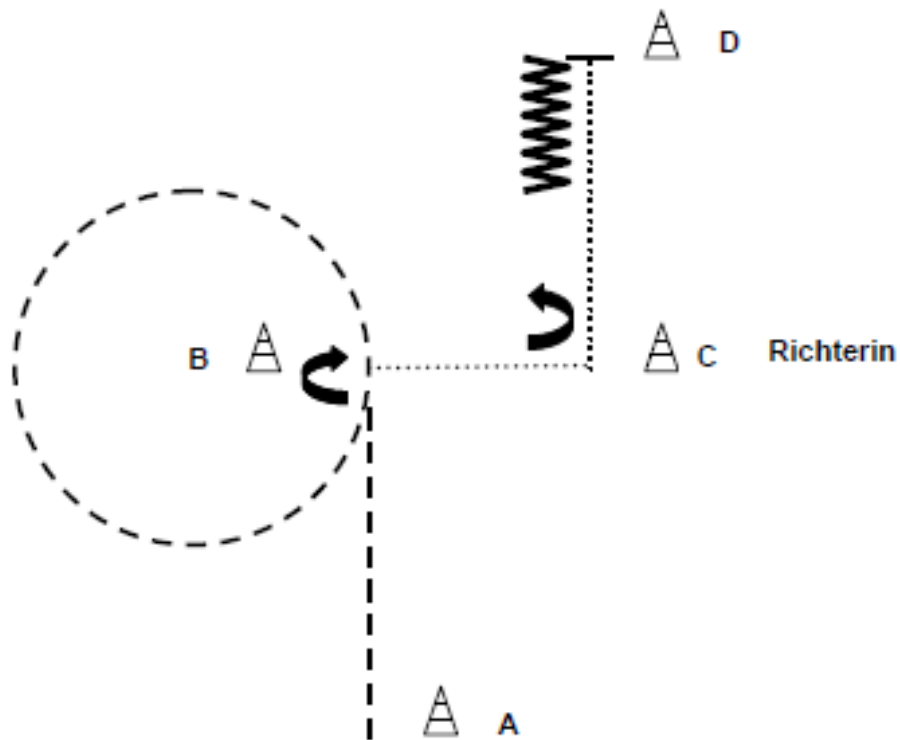

1. Jog von A zu B, Volte nach links um B, Stopp
2. 1  $\frac{1}{4}$  Drehung nach rechts du weiter zu C im Schritt, Set up
3. Nach Inspektion  $\frac{1}{4}$  Drehung nach links
4. Schritt zu D, 1 Pferdelänge rückwärts, Stopp
5. Im Schritt zurück in den Warm-Up-Bereich

# C-Turnier – Superhorse LK 1/2 A/B

## Superhorse-Pattern 1

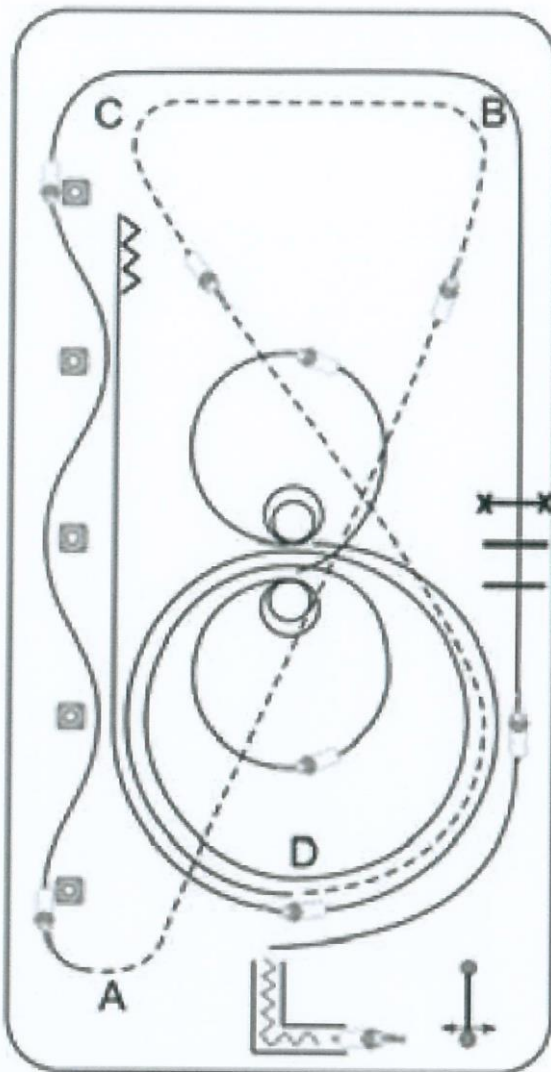

- 1) Öffnen, Durchreiten und Schließen des Tores
- 2) Rückwärtsrichten durch ein Stangen-L
- 3) Angaloppieren zum Linksgalopp, Lope over, Sprung über eine max. 35 cm hohe Stange
- 4) Fliegende Galoppwechsel auf der langen Seite
- 5) Extended Jog von A nach B  
Jog von B nach C  
starker Trab von C nach D
- 6) 1 1/2 großer, schneller Zirkel nach rechts,  
1 kleiner, langsamer Zirkel nach rechts
- 7) Stop, 2 Spins rechts
- 8) 1 kleiner, langsamer Zirkel nach links,  
Stop, 2 Spins links
- 9) 3/4 Zirkel nach rechts und gerader Run down, hinter dem Mittelmarker  
Sliding stop, mind. 3 m rückwärtsrichten.



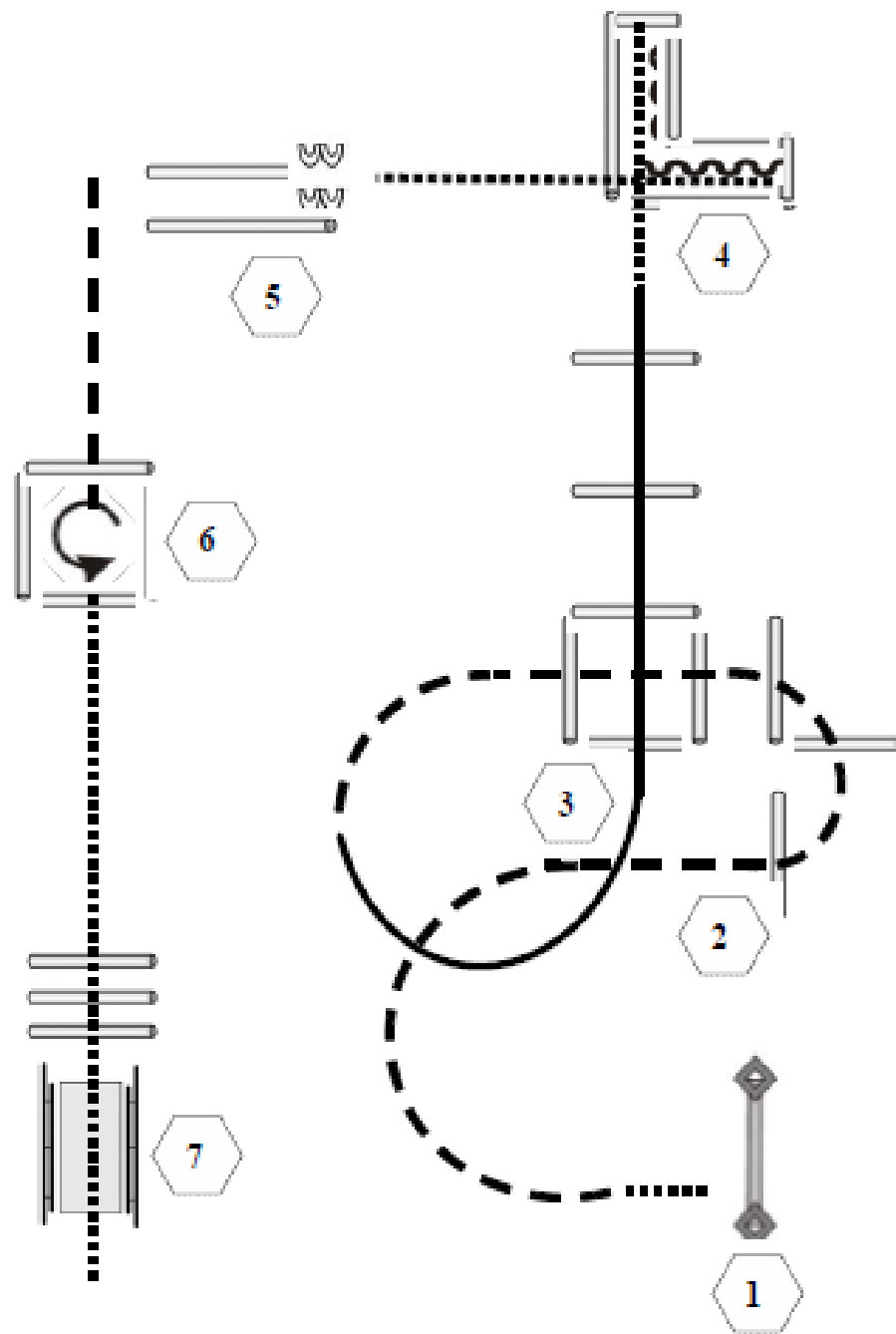

Trail

Kat. C

LK 3

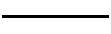

1. Tor
2. Jog Over
3. Lope Over
4. Walk In, Back Up, Walk Out
5. Sidepass rechts
6. Jog In, 360° Drehung links, Walk Out
7. Walk Over, Brücke

	Back Up
	Walk
	Jog
	Lope
	Wechsel
	Erhöhung

# C-Turnier TH LK 1/2 A/B

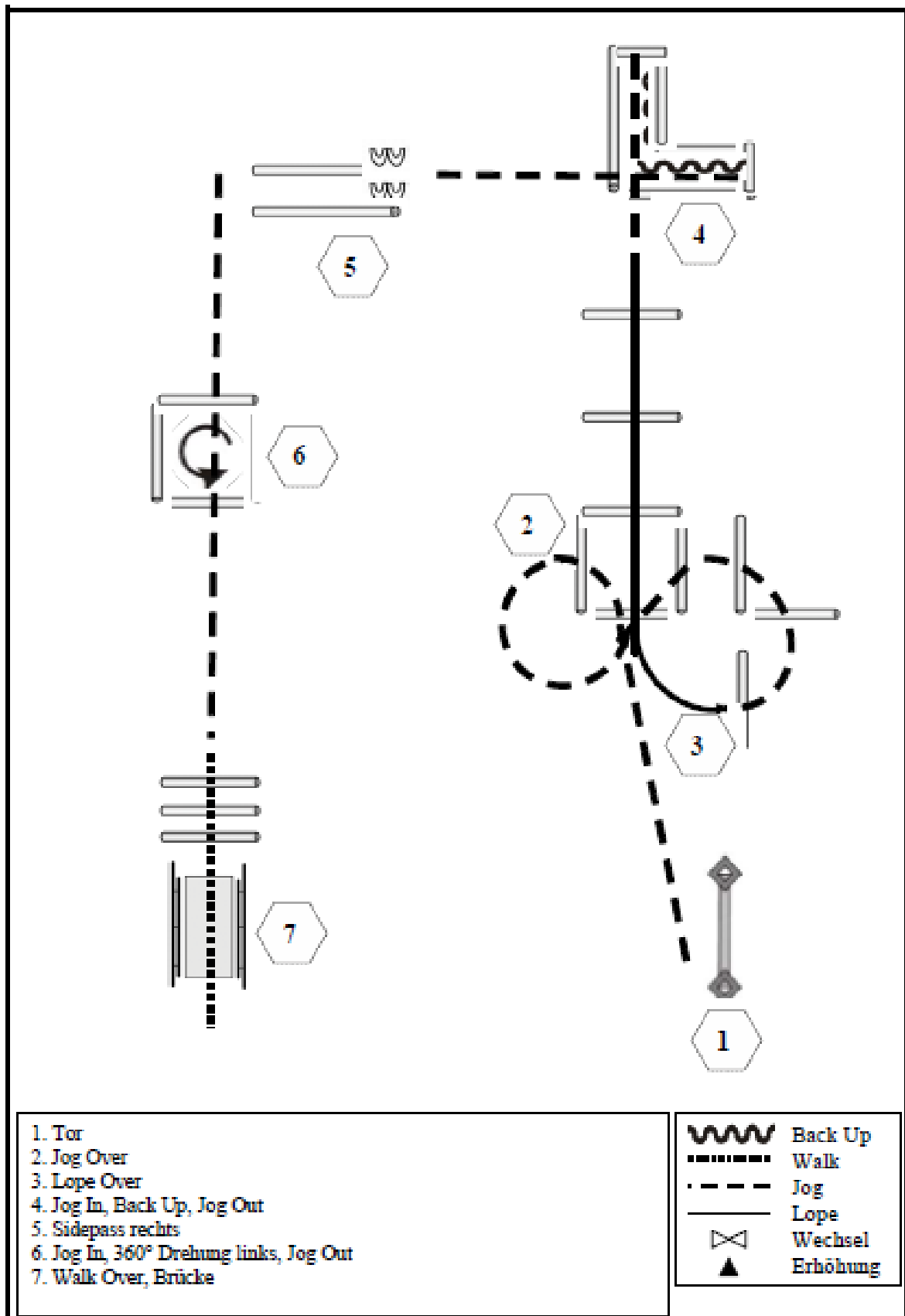



## C-Turnier WR LK 1/2 A/B – Pattern 4

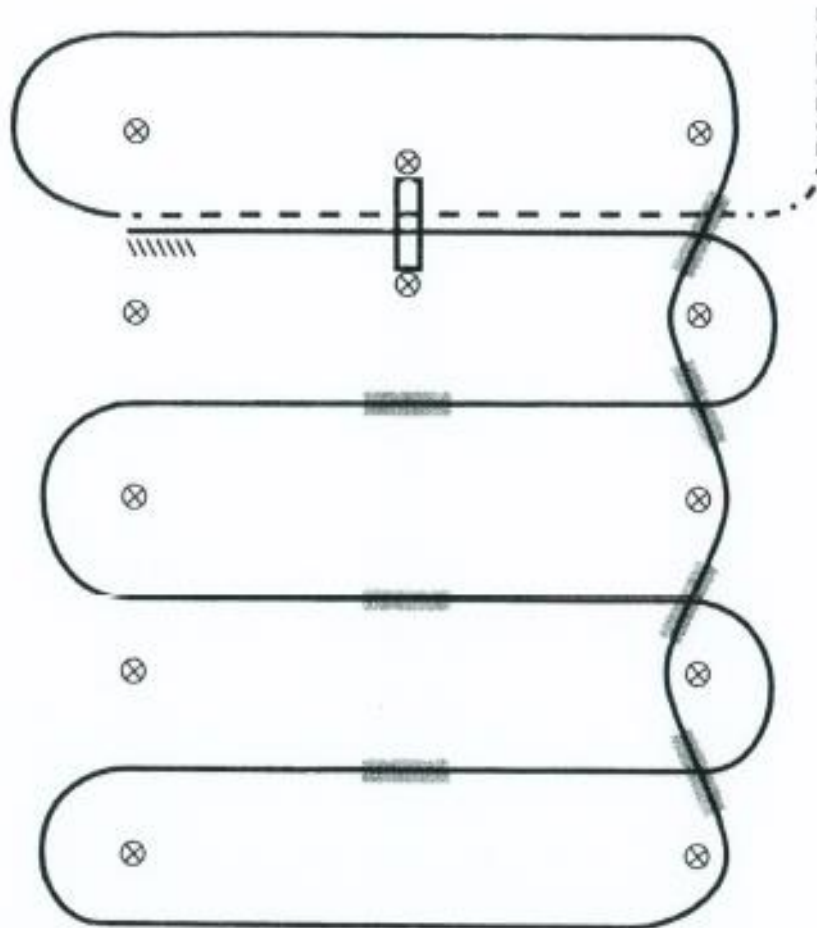

- 1) Schritt, Übergang zum Jog zwischen den ersten beiden Markern, Jog über die Stange
- 2) Übergang zum Rechtsgalopp zwischen den Markern und Galopp an der kurzen Seite
- 3) 1. Galoppwechsel auf der Linie
- 4) 2. Galoppwechsel auf der Linie
- 5) 3. Galoppwechsel auf der Linie
- 6) 4. Galoppwechsel auf der Linie
- 7) 1. Galoppwechsel mit Seitenwechsel
- 8) 2. Galoppwechsel mit Seitenwechsel
- 9) 3. Galoppwechsel mit Seitenwechsel
- 10) Galopp über die Stange
- 11) Anhalten zwischen den Pylonen und mind. 3 m Rückwärtsrichten. Verharren, um das Ende der Aufgabe anzuzeigen.

## C-Turnier – Reining

### LK 2/1B und LK 2/1A, LK 3A – Pattern 6

### LK 3B, LK 4A und LK 4B – Pattern 6A

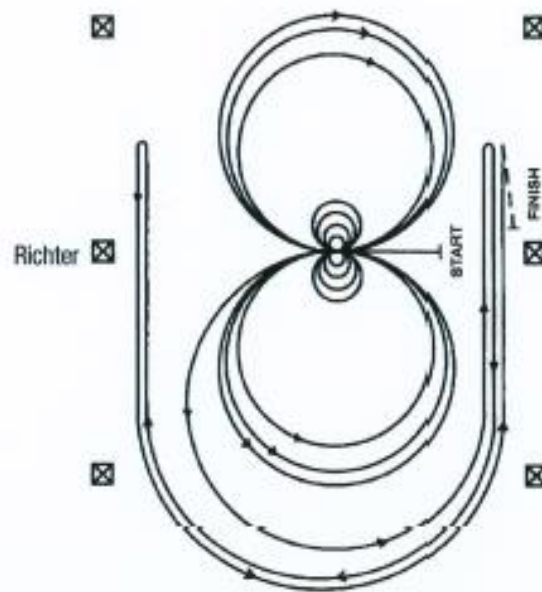

Im Schritt oder Trab zur Mitte der Bahn. Beginn der Aufgabe aus dem Schritt oder aus dem Halten.

Beginnend in der Mitte der Bahn mit Blickrichtung auf die linke Bande.

1. 4 volle Spins nach rechts.
2. 4 volle Spins nach links – verharren.
3. Beginnend im Linksgalopp, 3 vollständige Zirkel nach links, die ersten beiden Zirkel groß und schnell, den 3. Zirkel klein und langsam. Galoppwechsel im Mittelpunkt der Bahn.
4. 3 vollständige Zirkel nach rechts (im Rechtsgalopp), die ersten beiden Zirkel groß und schnell, den 3. Zirkel klein und langsam. Galoppwechsel im Mittelpunkt der Bahn.
5. Weiter mit einem großen, schnellen Zirkel nach links, der nicht geschlossen wird. Galopp entlang der rechten Seite der Bahn bis hinter den Mittelmarker – Rollback nach rechts – mind. 6 m von der Bande entfernt – kein Verharren.
6. Zurück auf den vorherigen Zirkel – nun auf der rechten Hand, der Zirkel wird nicht geschlossen. Galopp entlang der linken Seite der Bahn bis hinter den Mittelmarker – Rollback nach links – mind. 6 m von der Bande entfernt – kein Verharren.
7. Zurück auf den vorherigen Zirkel – nun wieder auf der linken Hand, der Zirkel wird nicht geschlossen. Galopp entlang der rechten Seite der Bahn bis hinter den Mittelmarker – Sliding stop – mind. 6 m von der Bande entfernt. Rückwärtsrichten von mind. 3 m. Verharren, um das Ende der Prüfung anzuzeigen.

Der Reiter muss Zaumzeug und Gebiss (Bridle) vor dem Richter abnehmen.





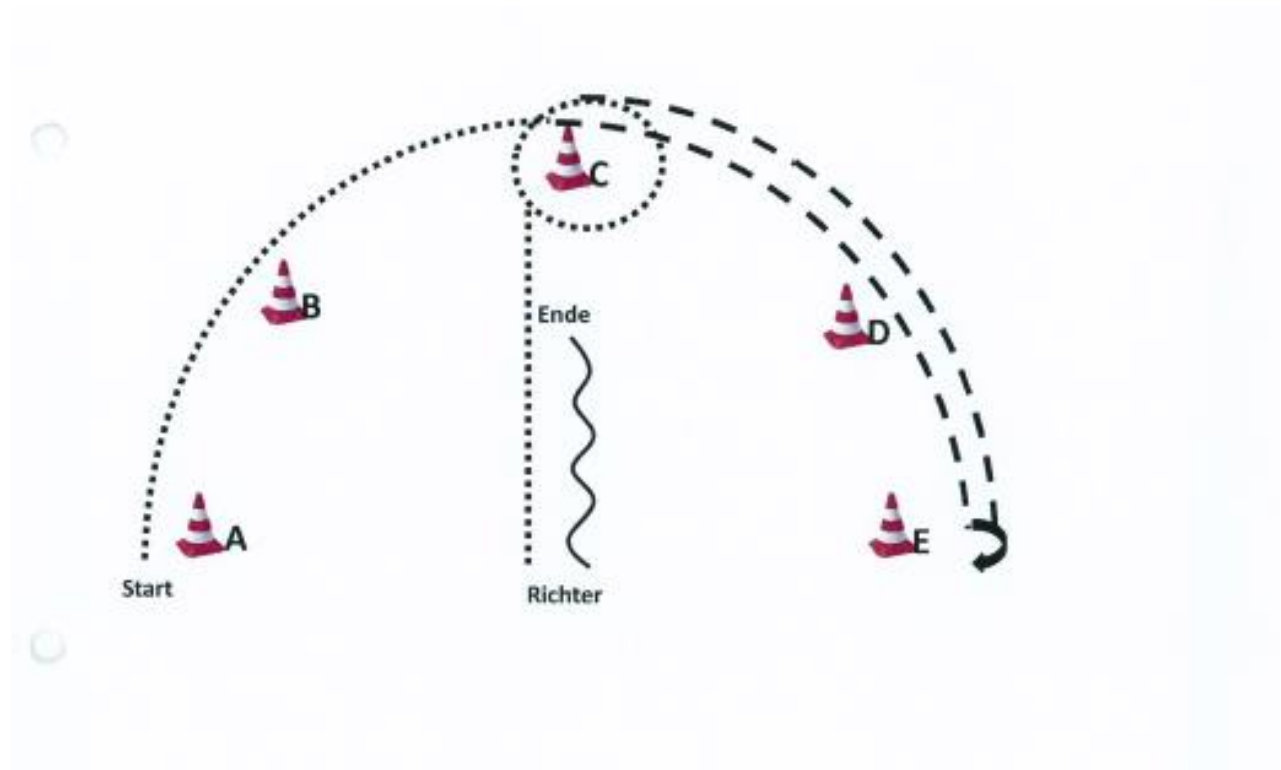

# C-Turnier

## SSH LK 4 und 5 A/B







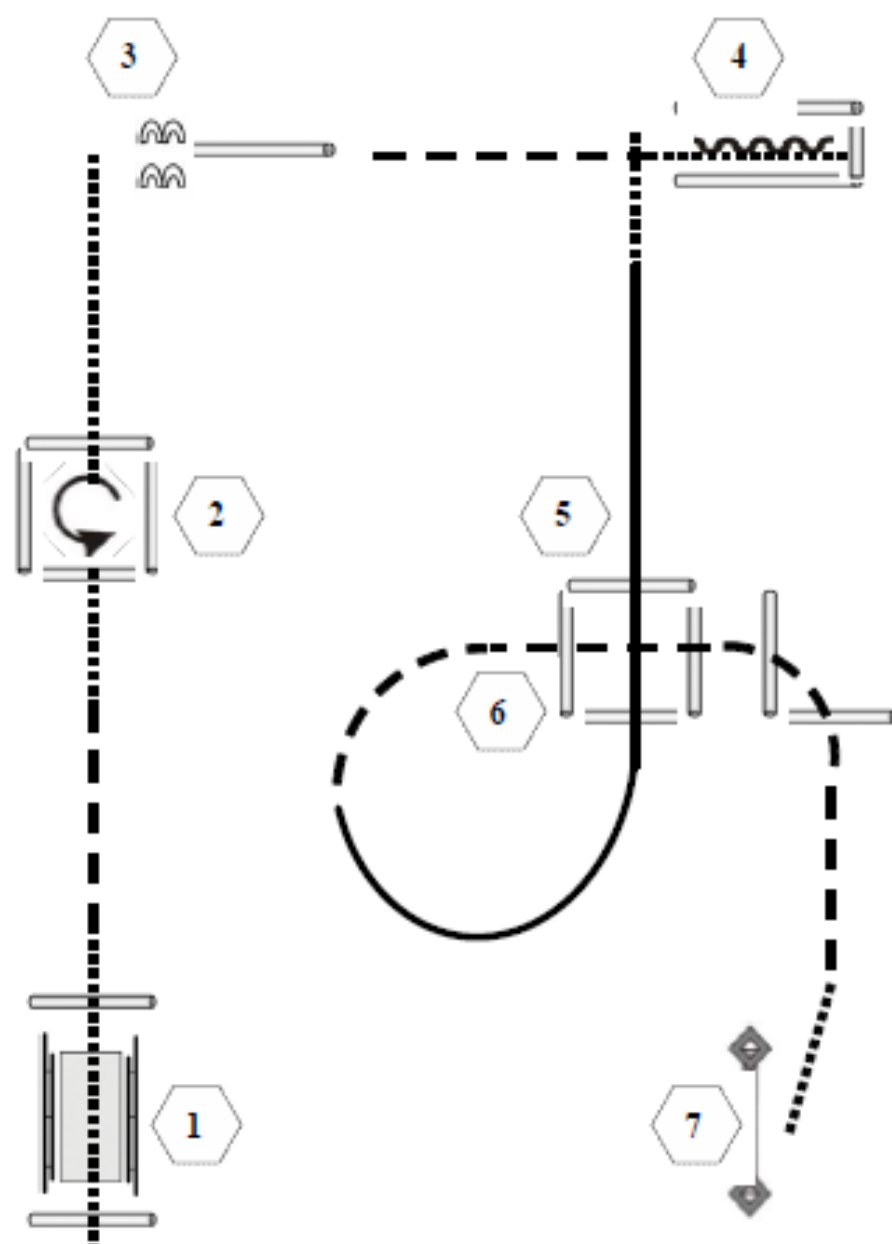

### WARM UP AREA

1. Aus dem Stand bei A Walk bis C, Jog bis E
2. HHW 180 (re.), Jog bis C
3. Walk volte um C, walk zum Richter
4. Set up
5. Back bis zwischen B und D, anhalten  
Im Walk zur warm up area

	Back
	Lope
	Jog
	Ext. Jog
	Walk

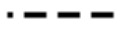

1. Brücke
2. Walk In, Box 360° Drehung links, Walk Out
3. Sidepass rechts
4. Walk In, Back Up
5. Lope Over
6. Jog Over
7. Tor

	Back Up
	Walk
	Jog
	Lope
	Wechsel
	Erhöhung





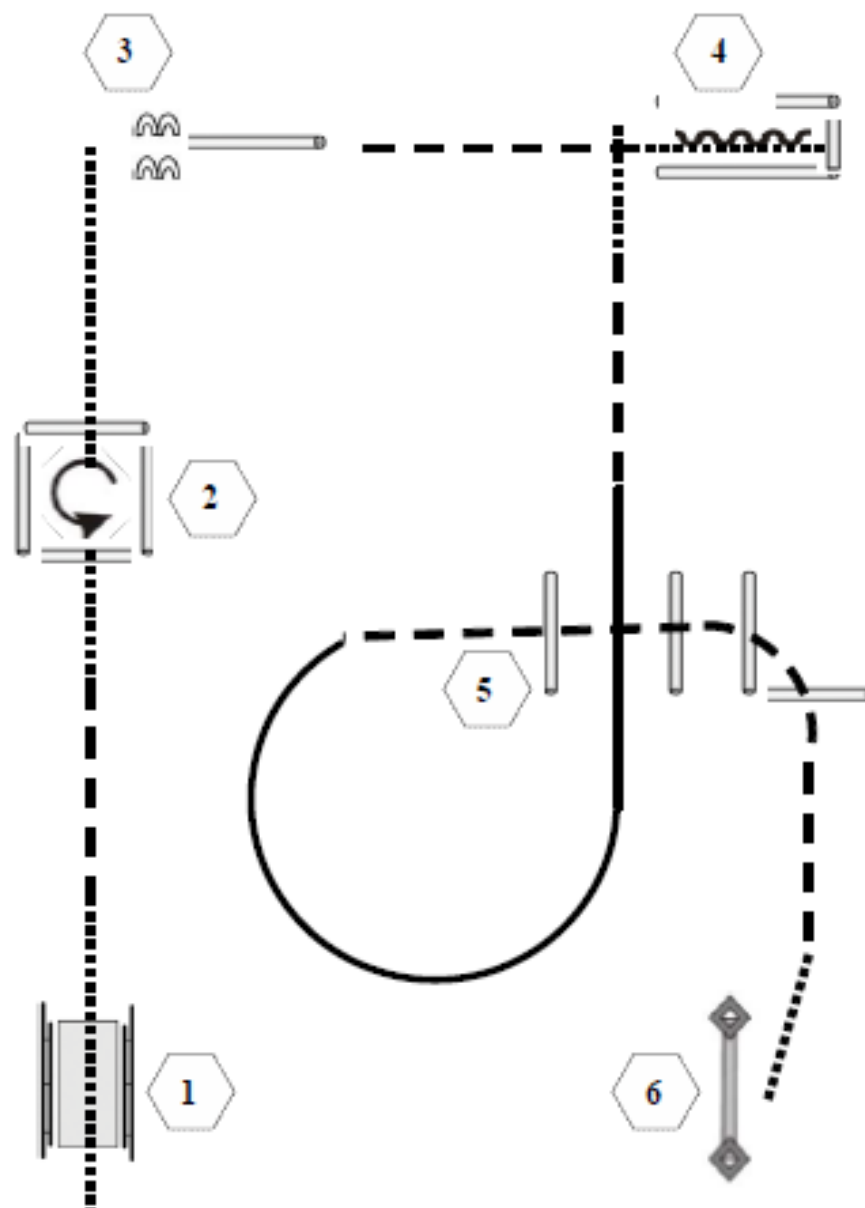

Trail

Kat. C

LK 5

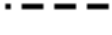

1. Brücke
2. Walk In, Box 360° Drehung links, Walk Out
3. Sidepass rechts
4. Walk In, Back Up
5. Jog Over
6. Tor

	Back Up
	Walk
	Jog
	Lope
	Wechsel
	Erhöhung

## Jungpferde Basis Pattern 2

4 + 5 jährig

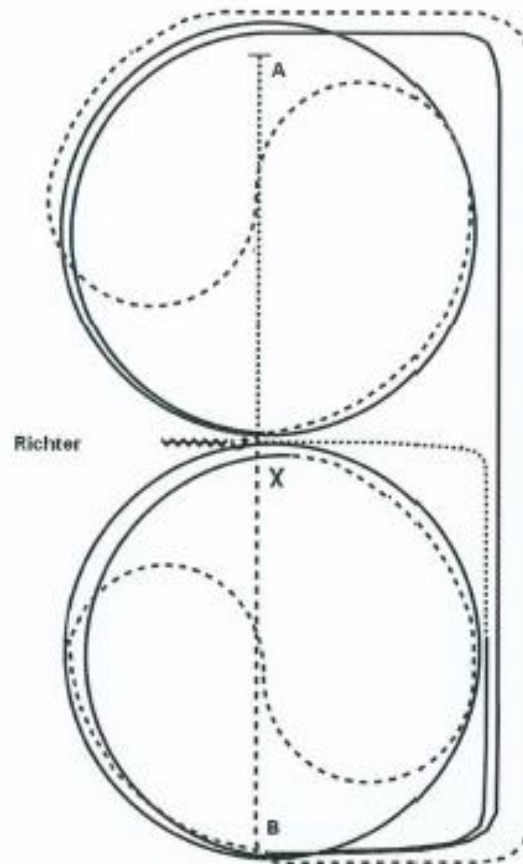



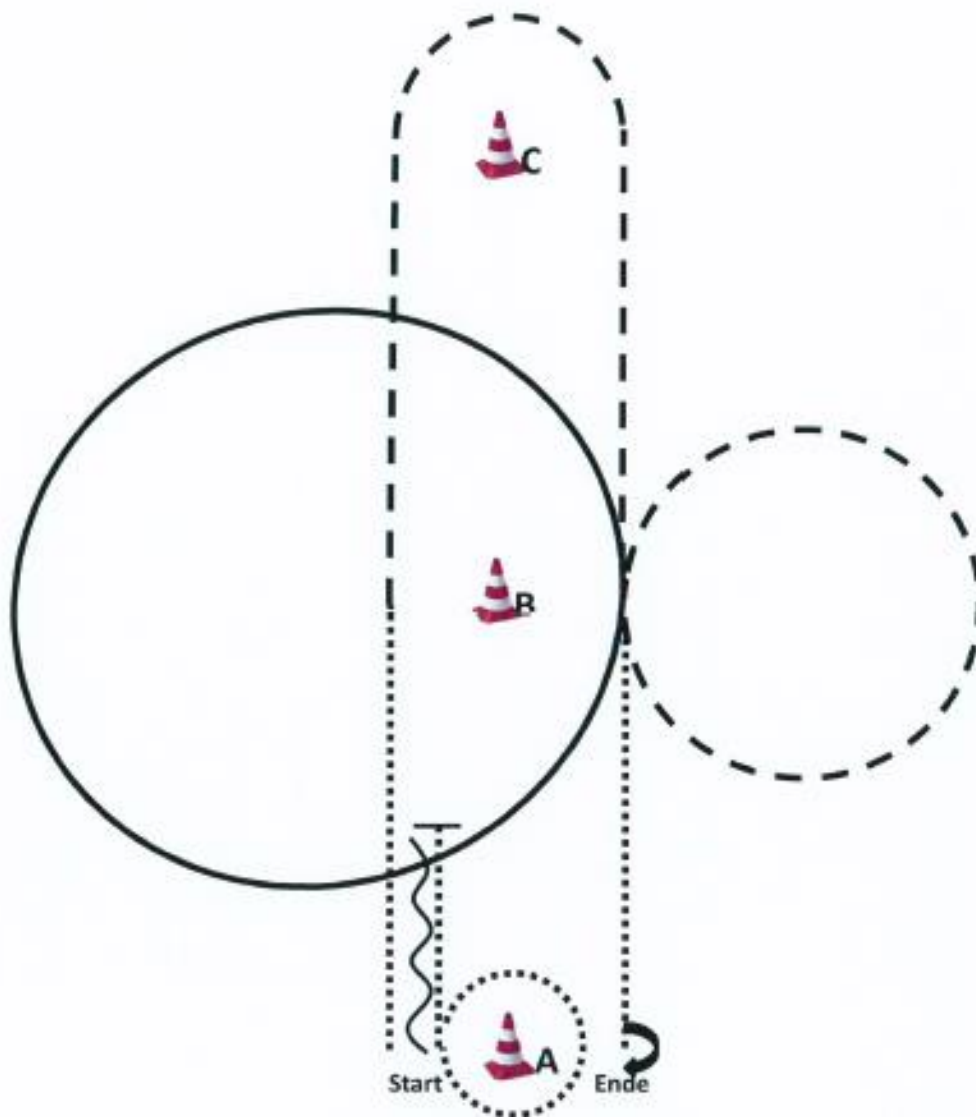

- 1) Bei A im Schritt anreiten, bei X antraben, linke Hand, an der langen Seite Tritte verlängern (leichttraben erlaubt). Bei A auf dem Zirkel geritten, durch den Zirkel wechseln
- 2) Bei X im Rechtsgalopp 1 1/2 Zirkel, bei A ganze Bahn
- 3) Mitte der kurzen Seite Trab, auf dem Zirkel geritten, durch den Zirkel wechseln
- 4) Bei X im Linksgalopp 1 1/2 Zirkel, bei B ganze Bahn
- 5) Nach der Ecke Schritt, Mitte der langen Seite abwenden, hinter X anhalten, Rückwärtsrichten bis X., 360°- Hinterhandwendung links. Verharren um das Ende der Prüfung anzuzeigen.

# C-Turnier WHS LK 4/5 A/B



## WARM UP AREA

1. Aus dem Stand von A Walk Volte um A, zwischen A und B Back bis A
  2. Walk bis B, Jog um C bis B, Lope um B
  3. Jog Volte neben B, Walk bis A, anhalten, HHW 180 (re. o. li.)
- Im Walk zur warm up area

	Back
	Lope
	Jog
	Ext. Jog
	Walk

# C-Turnier

## Horsemanship - Walk-Trot

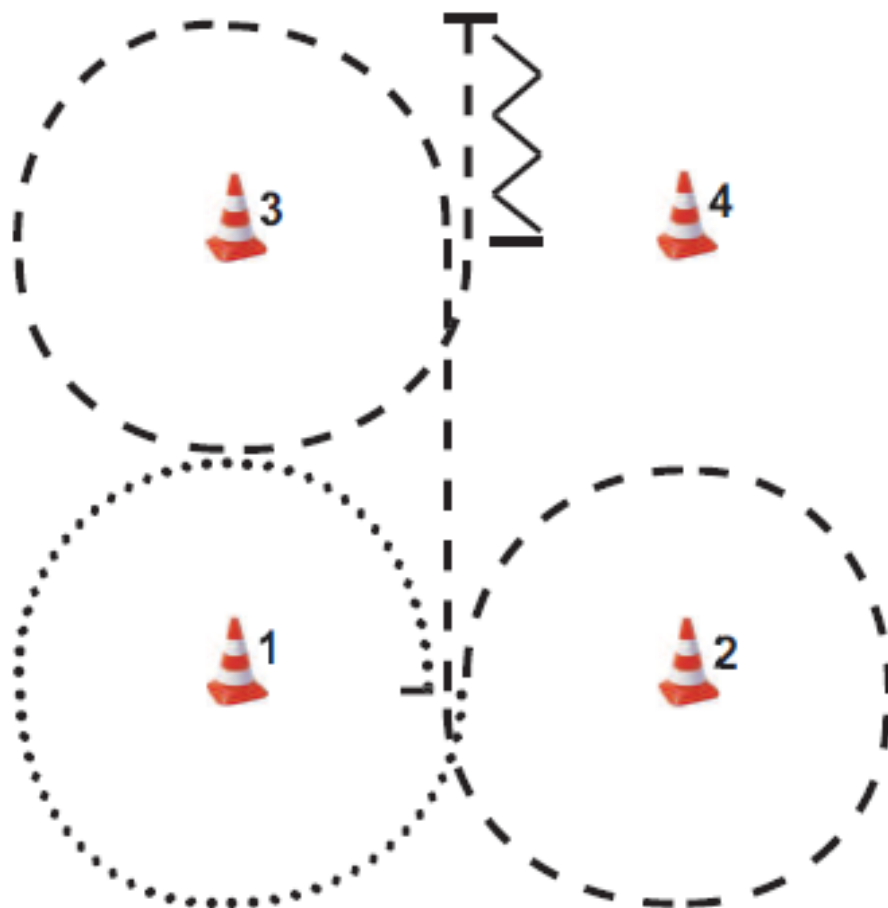

1. Start zwischen 1 und 2 im Schritt.
2. Schritt-Volte um 1.
3. Jog-Volte um 2.
4. Jog auf der Geraden durch die Mitte.
5. Jog-Volte um 3.
6. Stop.
7. Back-up.

# C-Turnier WT Tail

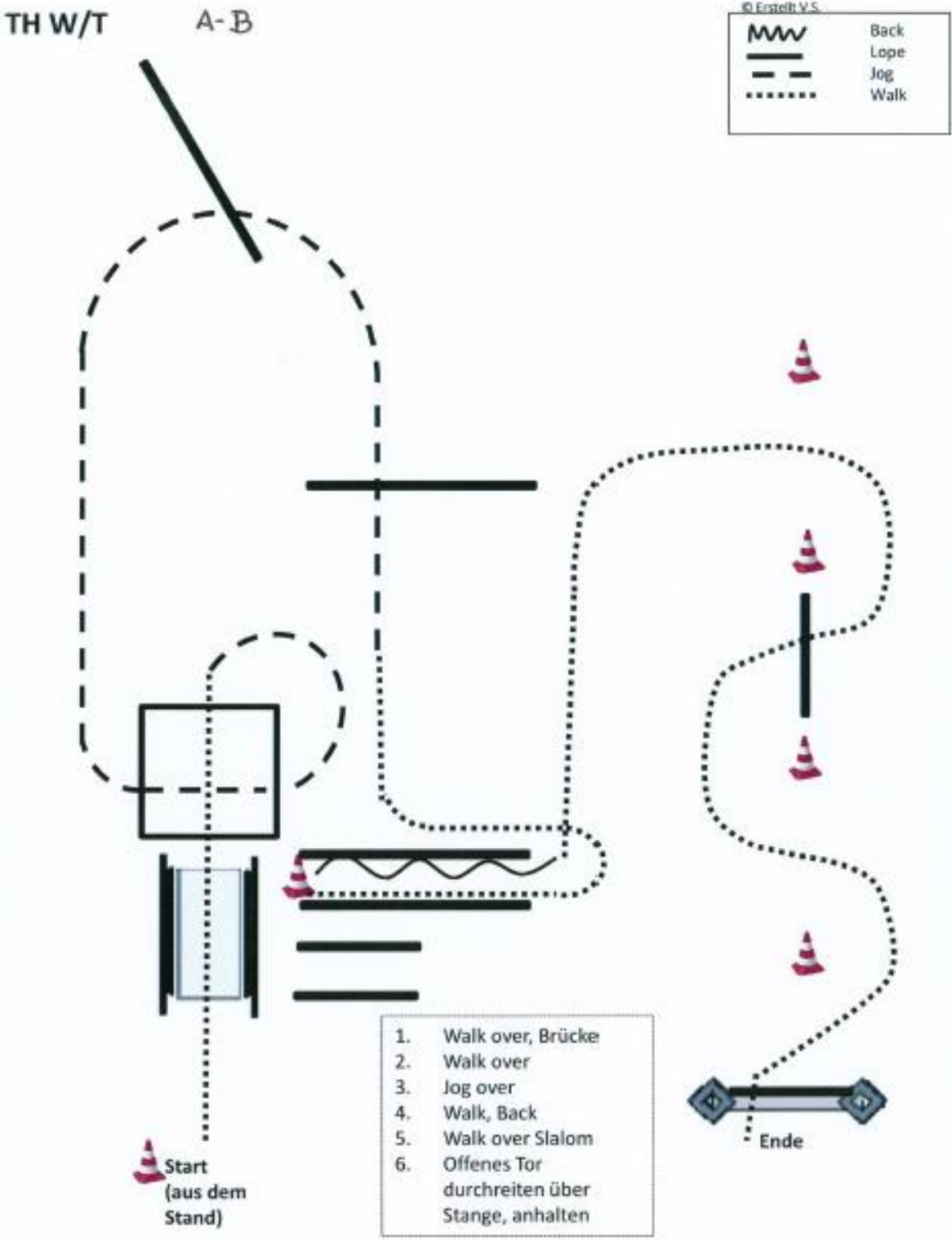

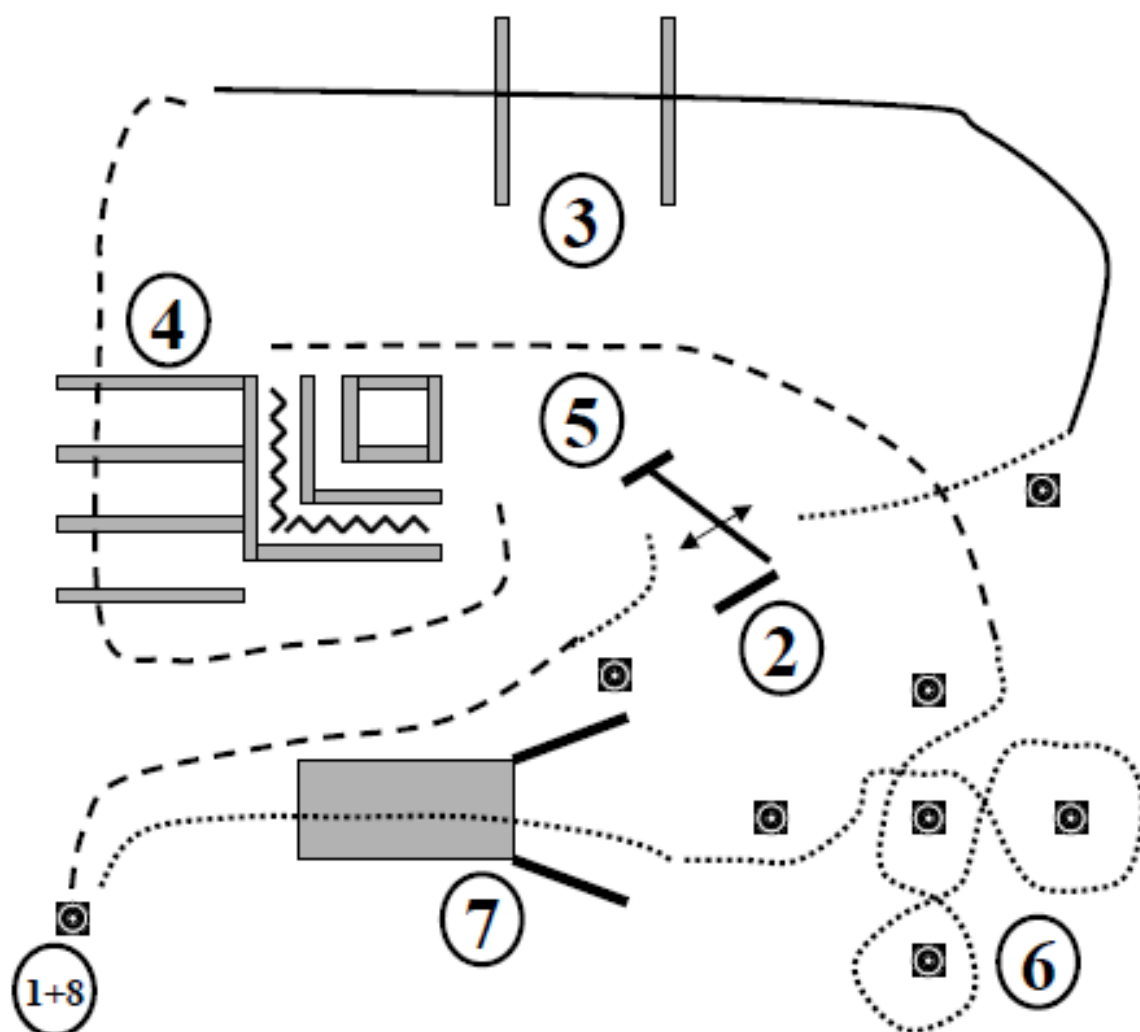

- 1) Hund ableinen. ( Links oder rechts der Pylone )
- 2) Jog, Hund an Pylone ablegen. Tor durchreiten, für den Hund geöffnet halten, Hund abrufen und an der nächsten Pylone ablegen, Tor schließen.
- 3) Walk, Hund abrufen, Lope over, Hund bei Fuß
- 4) Jog over, Hund bei Fuß, Hund in Box ablegen
- 5) Walk, L Back, Hund abrufen
- 6) Walk Slalom, Hund bei Fuß
- 7) Brücke, Hund voraus und an der Startpylone ablegen.
- 8) Absteigen Hund anleinen und zu Fuß die Arena verlassen



# AQ-Turnier H&D-Trail Q LK 1-2

## Pattern 2

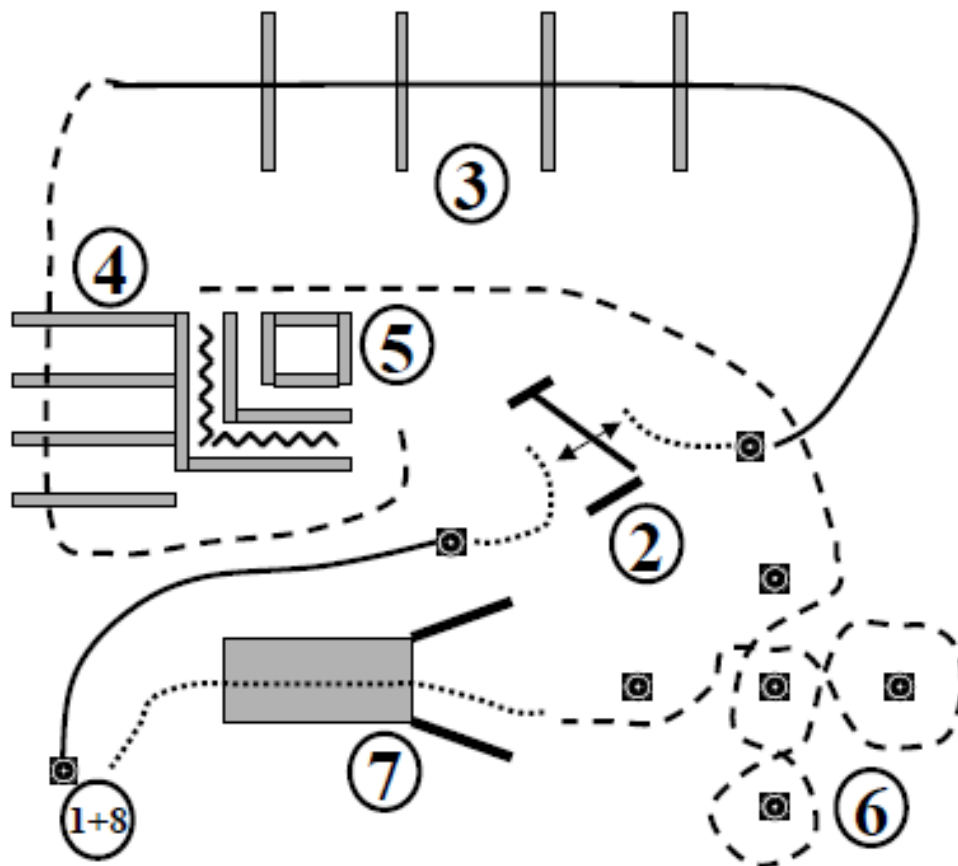

- 1) Hund ableinen. ( Links oder rechts der Pylone )
- 2) Lope zur Pylone, Stop und Hund an der Pylone ablegen, Tor rückwärts, schließen des Tores andeuten, Tor deutlich öffnen und den Hund abrufen und zur nächsten Pylone schicken, Tor schließen.
- 3) Lope over, Hund bei Fuß
- 4) Jog over, Hund bei Fuß, Hund in Box ablegen
- 5) L Back, Hund abrufen
- 6) Jog Slalom, Hund bei Fuß
- 7) Brücke, Hund voraus schicken bis zur Pylone.
- 8) Absteigen Hund anleinen und zu Fuß die Arena verlassen

# C-Turnier

WHS LK 3A/B

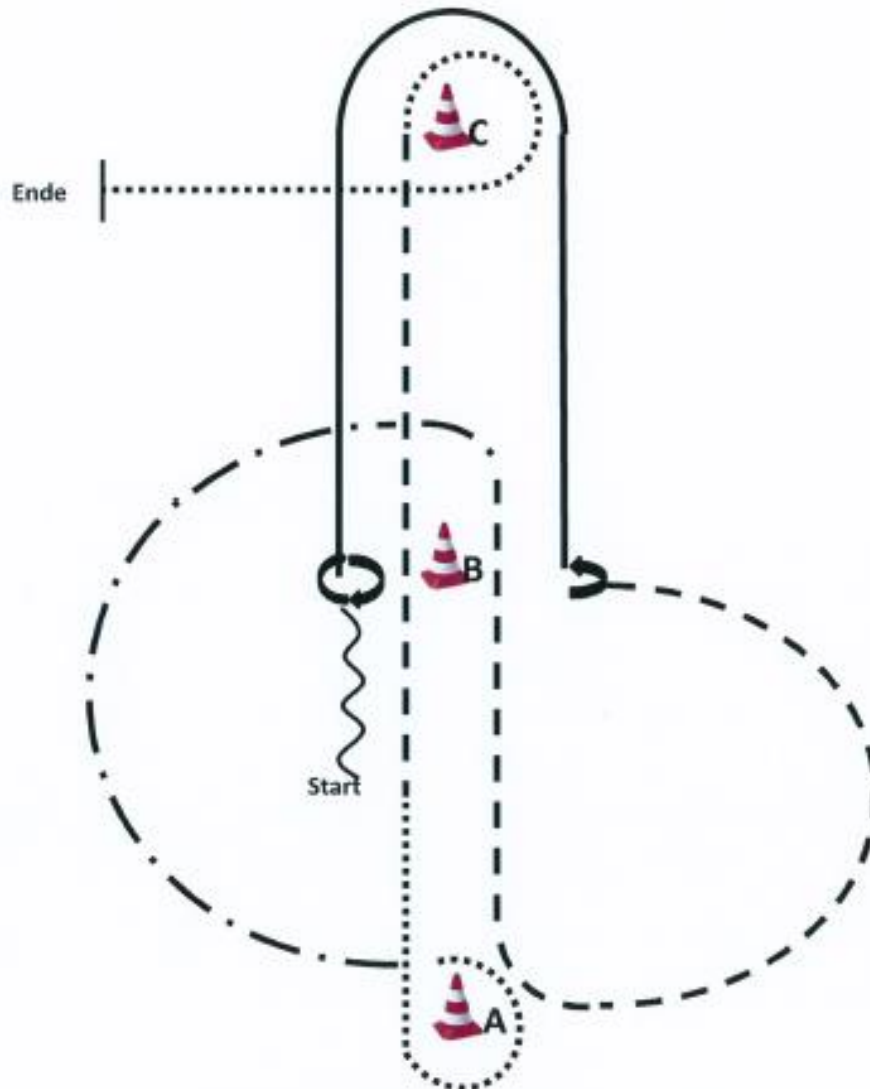

WARM UP AREA

1. Aus dem Stand zwischen A und B Back bis B, HHW 540 (re. o. li.)
2. Lope (r.H.) bis B, stop, HHW 90 (li.), Jog, bis b, ext. Jog bis A
3. Walk um A, zwischen A und B Jog bis C, Walk um C, über C hinaus, stop  
Im Walk zur warm up area

	Back
	Lope
	Jog
	Ext. Jog
	Walk

# C-Turnier

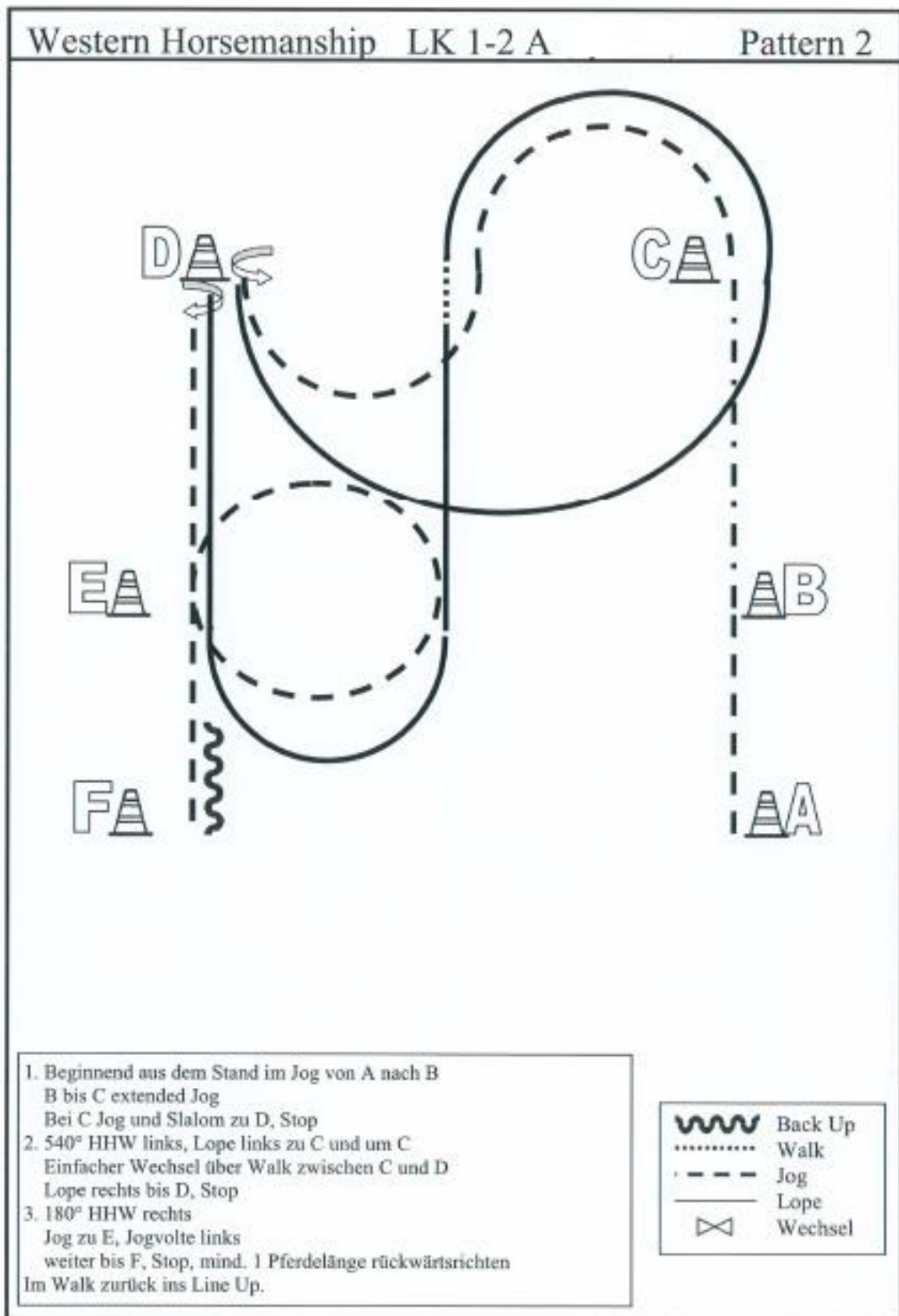

# A-Turnier / AQ-Turnier

## LK 1/2 jun. RN und Q LK 2/1 jun. RN

### Pattern 5

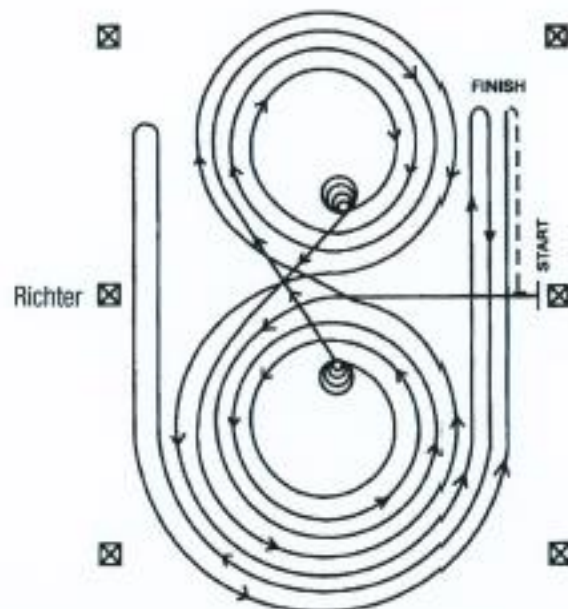

Im Schritt oder Trab zur Mitte der Bahn. Beginn der Aufgabe aus dem Schritt oder aus dem Halten.

Beginnend in der Mitte der Bahn mit Blickrichtung auf die linke Bande.

1. Beginnend im Linksgalopp, 3 vollständige Zirkel nach links, die beiden ersten Zirkel groß und schnell, den 3. Zirkel klein und langsam. Stopp im Mittelpunkt der Bahn.
2. Volle 4 Spins nach links – verharren.
3. Beginnend im Rechtsgalopp, 3 vollständige Zirkel nach rechts, die ersten beiden Zirkel groß und schnell, den 3. Zirkel klein und langsam. Stopp im Mittelpunkt der Bahn.
4. Volle 4 Spins nach rechts – verharren.
5. Beginnend im Linksgalopp mit einem großen, schnellen Zirkel nach links, Galoppwechsel im Mittelpunkt der Bahn – weiter mit einem großen, schnellen Zirkel nach rechts, Galoppwechsel in der Mitte der Bahn.
6. Weiter mit einem großen, schnellen Zirkel auf der linken Hand, der nicht geschlossen wird – Galopp entlang der rechten Seite bis hinter den Mittelmarker – Rollback nach rechts – mind. 6 m von der Bande entfernt – kein Verharren.
7. Weiter auf dem vorherigen Zirkel – nun auf der rechten Hand, der Zirkel wird nicht geschlossen. Galopp entlang der linken Seite bis hinter den Mittelmarker – Rollback nach links – mind. 6 m von der Bande entfernt – kein Verharren.
8. Zurück auf den vorherigen Zirkel – nun wieder auf der linken Hand, der Zirkel wird nicht geschlossen. Galopp entlang der rechten Seite bis hinter den Mittelmarker – Sliding stop – mind. 6 m von der Bande entfernt. Rückwärtsrichten von mind. 3 m. Verharren, um das Ende der Prüfung anzuzeigen.



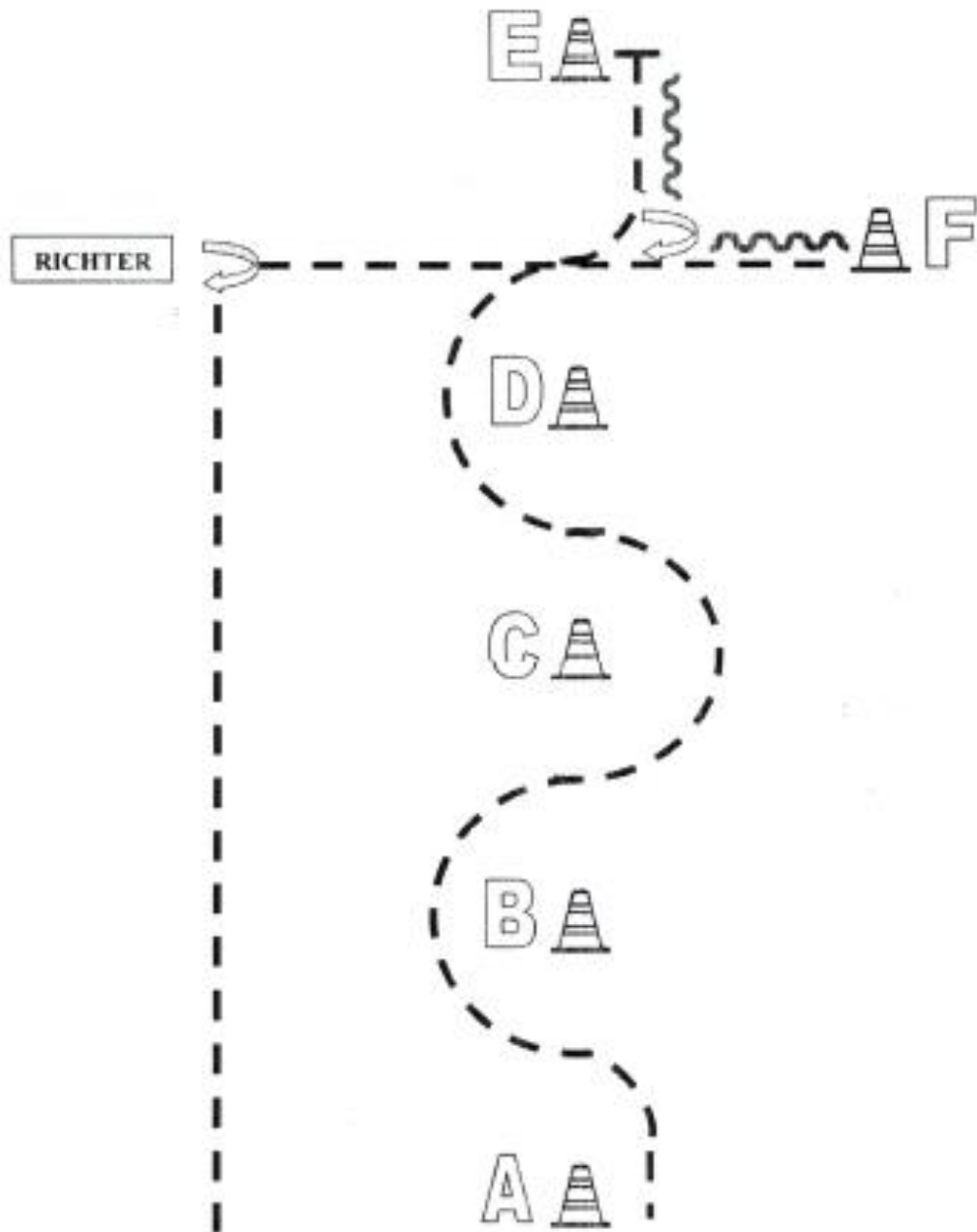

Der Reiter muss Zaumzeug und Gebiss (Bridle) vor dem Richter abnehmen.

# A-Turnier

## SSH LK 1A, 1B, 2A, 2B, 3A und 3B



1. Von A nach E Jog-Slalom – Bei E Stopp
2. Back bis Höhe F – 270° HHW rechts
3. Back bis F – Jog zum Richter
4. Set Up vor dem Richter
5. 270° HHW rechts – Jög bis Höhe A – im Schritt zum Warm-Up-Bereich

	Back Up
	Walk
	Jog
	Lope

# AQ-Turnier – Q LK 2/1 A/B SSH

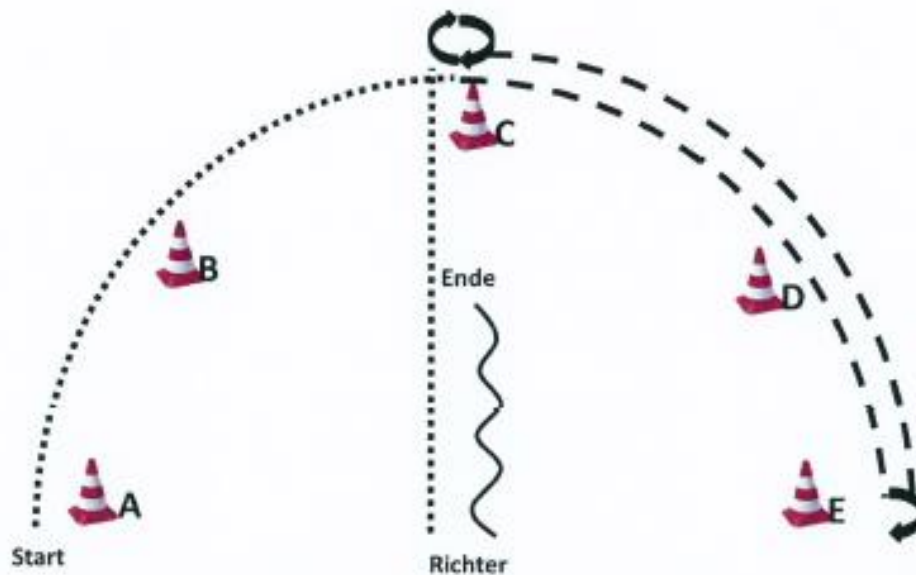

## WARM UP AREA

1. Aus dem Stand bei A Walk bis C, Jog bis E
  2. HHW 180 (re.), Jog bis C
  3. HHW 270 (re.), walk zum Richter
  4. Set up
  5. Back bis zwischen B und D, anhalten
- Im Walk zur warm up area

	Back
	Lope
	Jog
	Ext. Jog
	Walk

## Jungpferde Trail 4 jährig

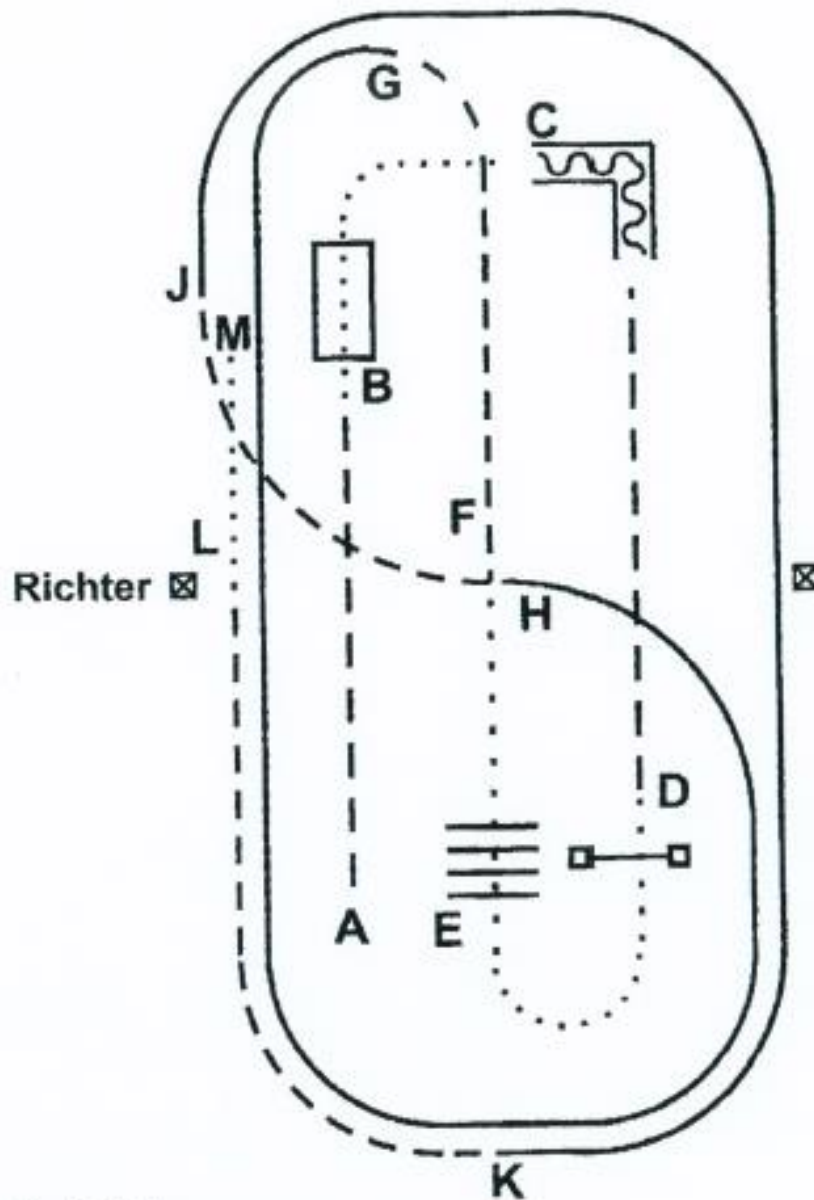

- A. Beginn im Trab
- B. Überqueren der Brücke im Schritt
- C. Schritt bis zum Stangen-L, Rückwärtsrichten durch das „L“
- D. Trab bis D, Tor öffnen, durchreiten, schließen
- E. Schritt bis zu den Stangen, Walk-over (Abstände 50 cm)
- F. Schritt bis zur Bahnmitte, Trab bis zur kurzen Seite
- G. Linksgalopp bis H
- H. 1/4 Zirkel Trab bis J
- J. Ganze Bahn Rechtsgalopp bis K
- K. Trab bis L, Schritt bis M, Verharren, um das Ende der Prüfung anzuzeigen.

## Jungpferde – Trail 5 jährig Pattern 3

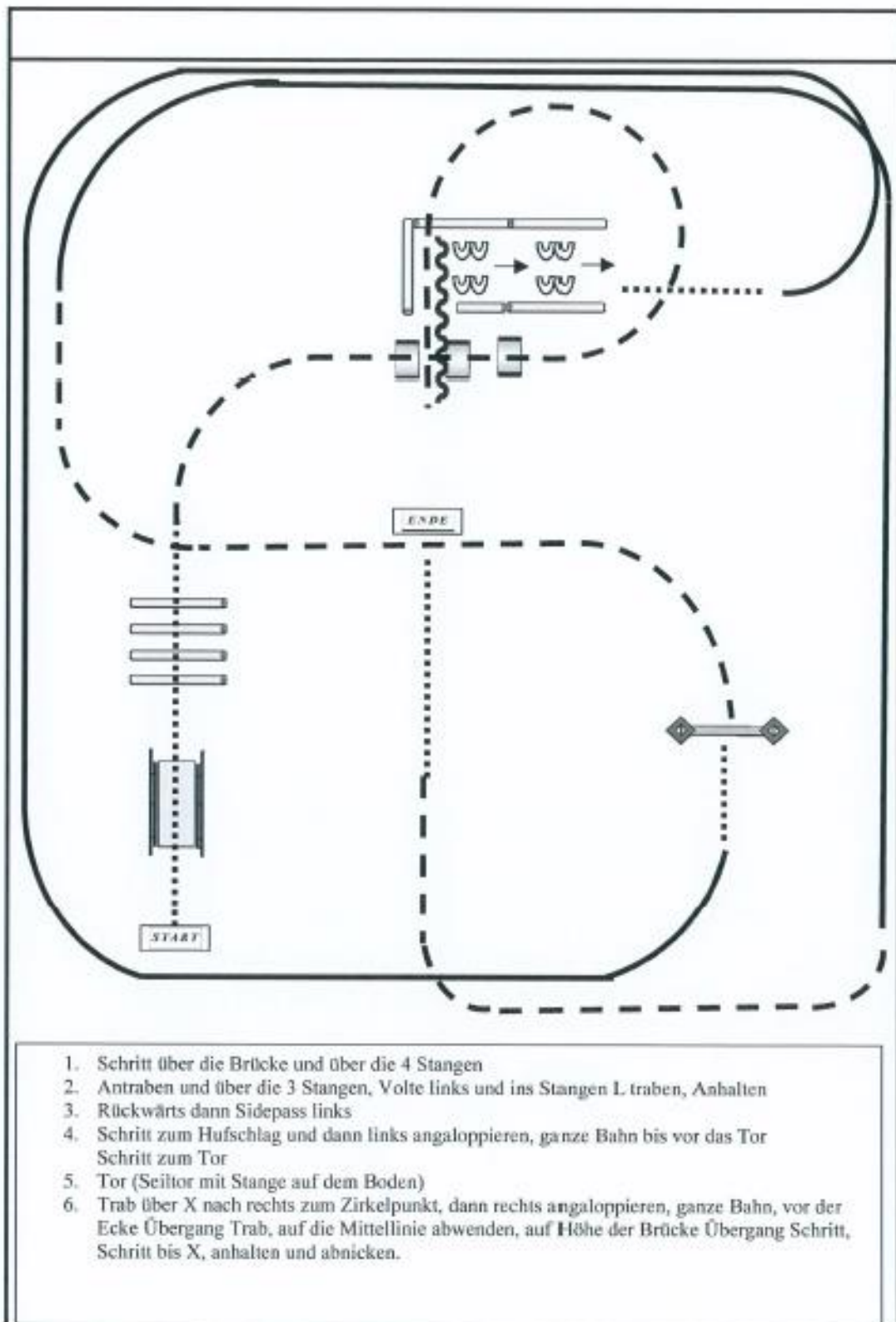



# A-Turnier – LK 1 A sen., 2A sen., 1B und 2B Trail

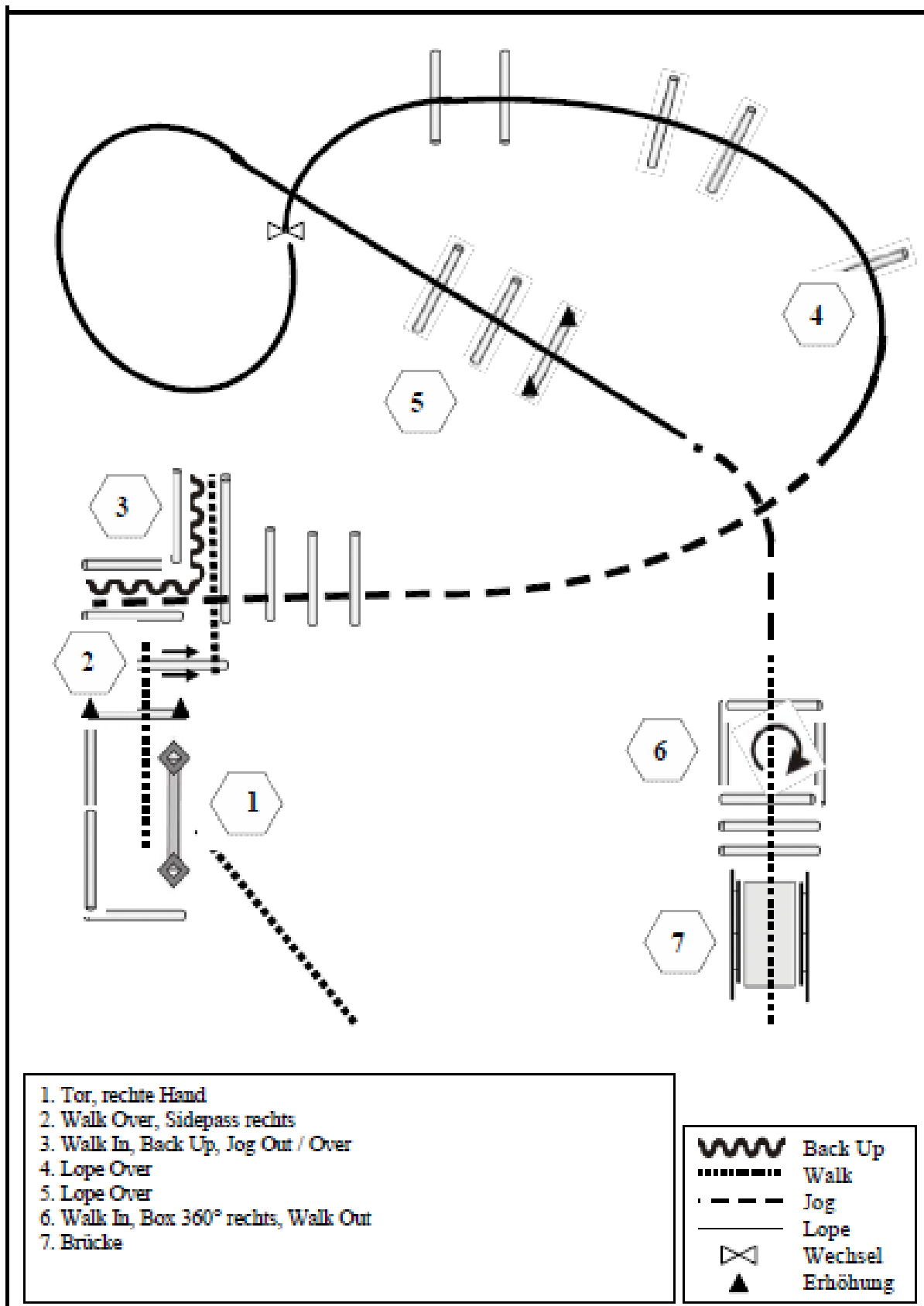

## A-Turnier LK 2/1 jun. Trail

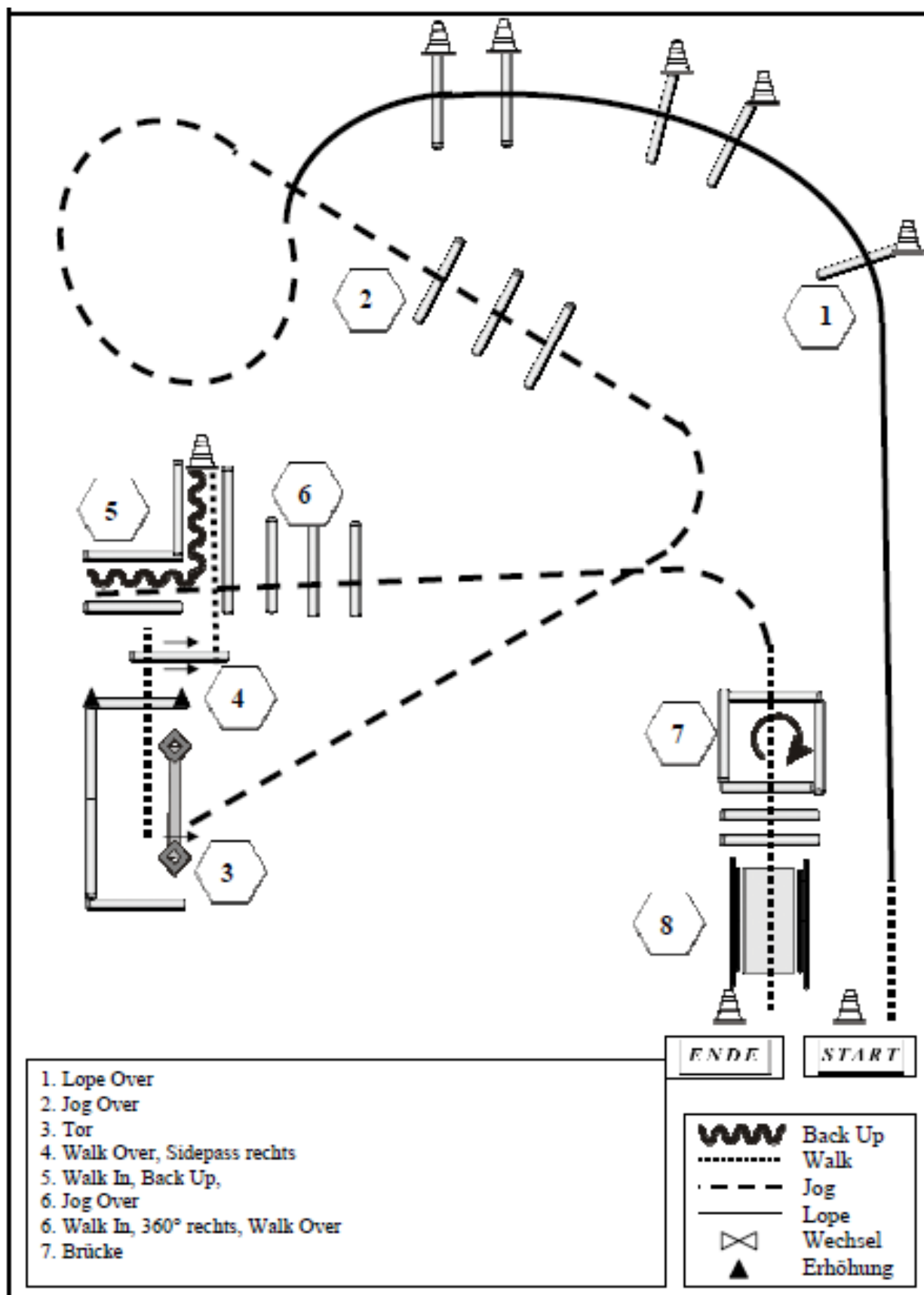

# A-Turnier LK 3 A/B WR und LK 1/2 jun. WR

## Pattern 6

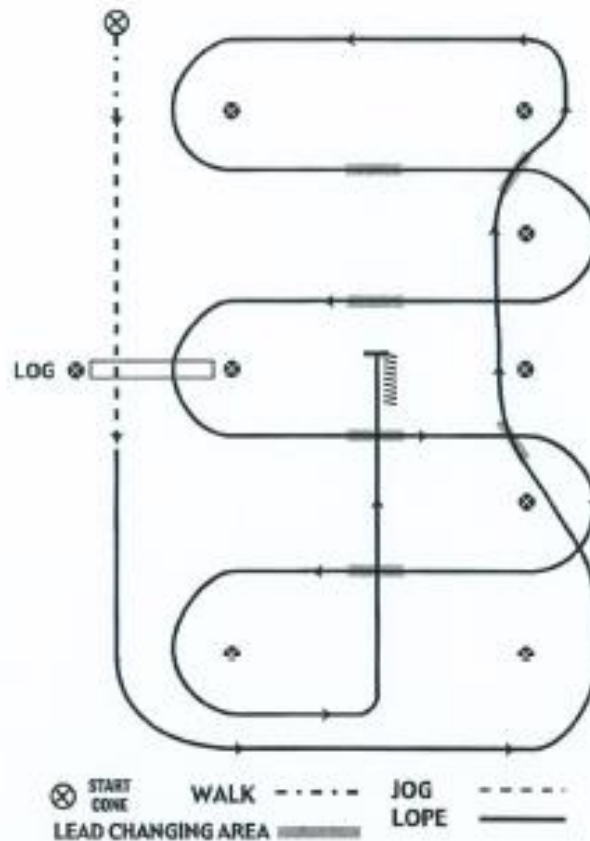

- 1) Im Schritt beginnen, zwischen dem 1. und 2. Marker Übergang zum Jog, Jog über die Stange
- 2) Vor dem 4. Marker Übergang zum Linksgalopp
- 3) 1. Galoppwechsel auf der Linie
- 4) 2. Galoppwechsel auf der Linie
- 5) 1. Galoppwechsel auf der Mittellinie
- 6) 2. Galoppwechsel auf der Mittellinie
- 7) Galopp über die Stange
- 8) 3. Galoppwechsel auf der Mittellinie
- 9) 4. Galoppwechsel auf der Mittellinie
- 10) Mitte der kurzen Seite abwenden auf die Mittellinie, Stop auf und Rückwärtsrichten mind. 3 m. Verharren um das Ende der Aufgabe anzuzeigen.



## A-Turnier WHS LK 1B, 2B, 1A, 2A

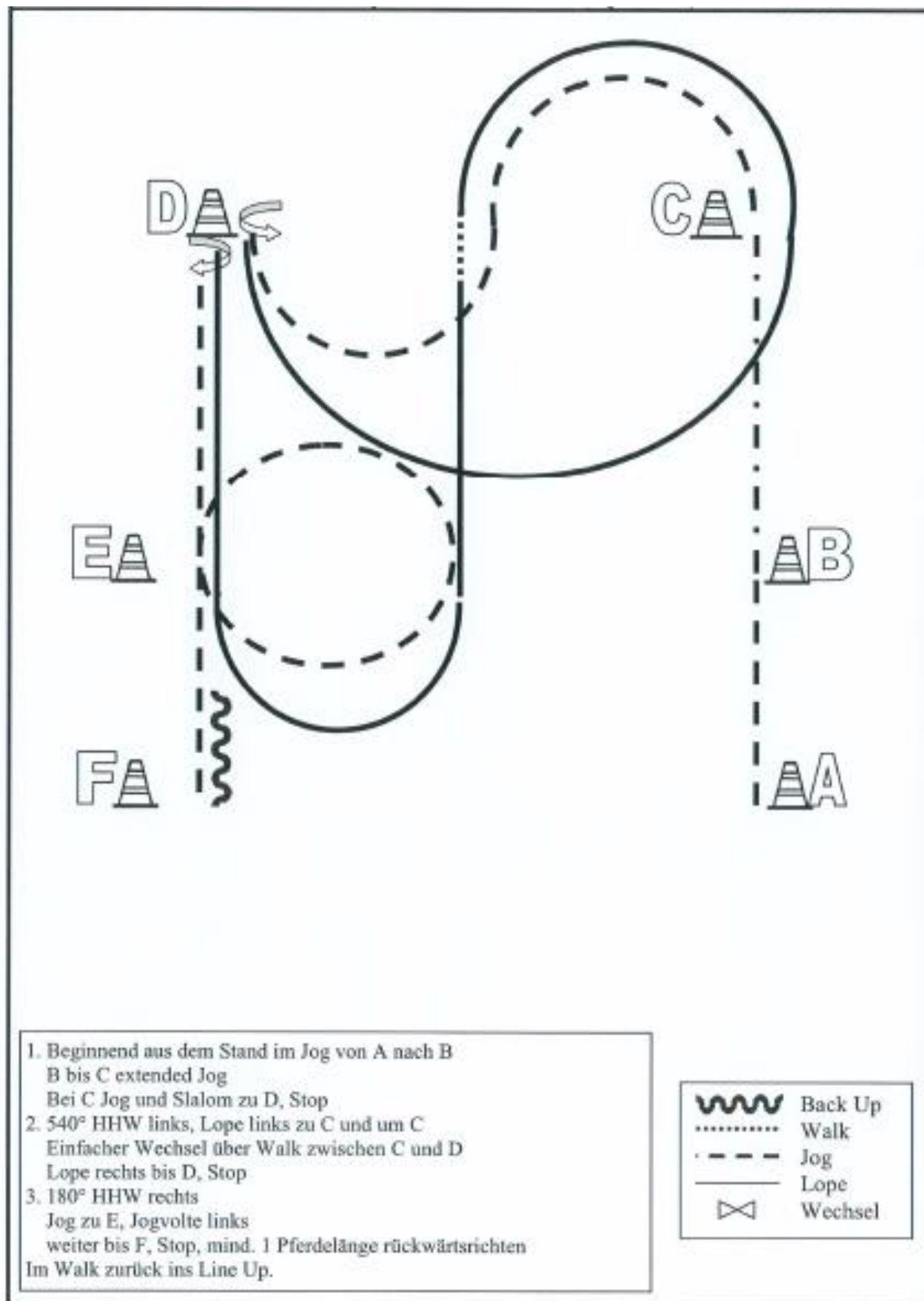

# AQ-Turnier – Q LK 2/1A und Q LK 2/1B WHS

Q-Pattern 9: WHS LK 1/2 A/B

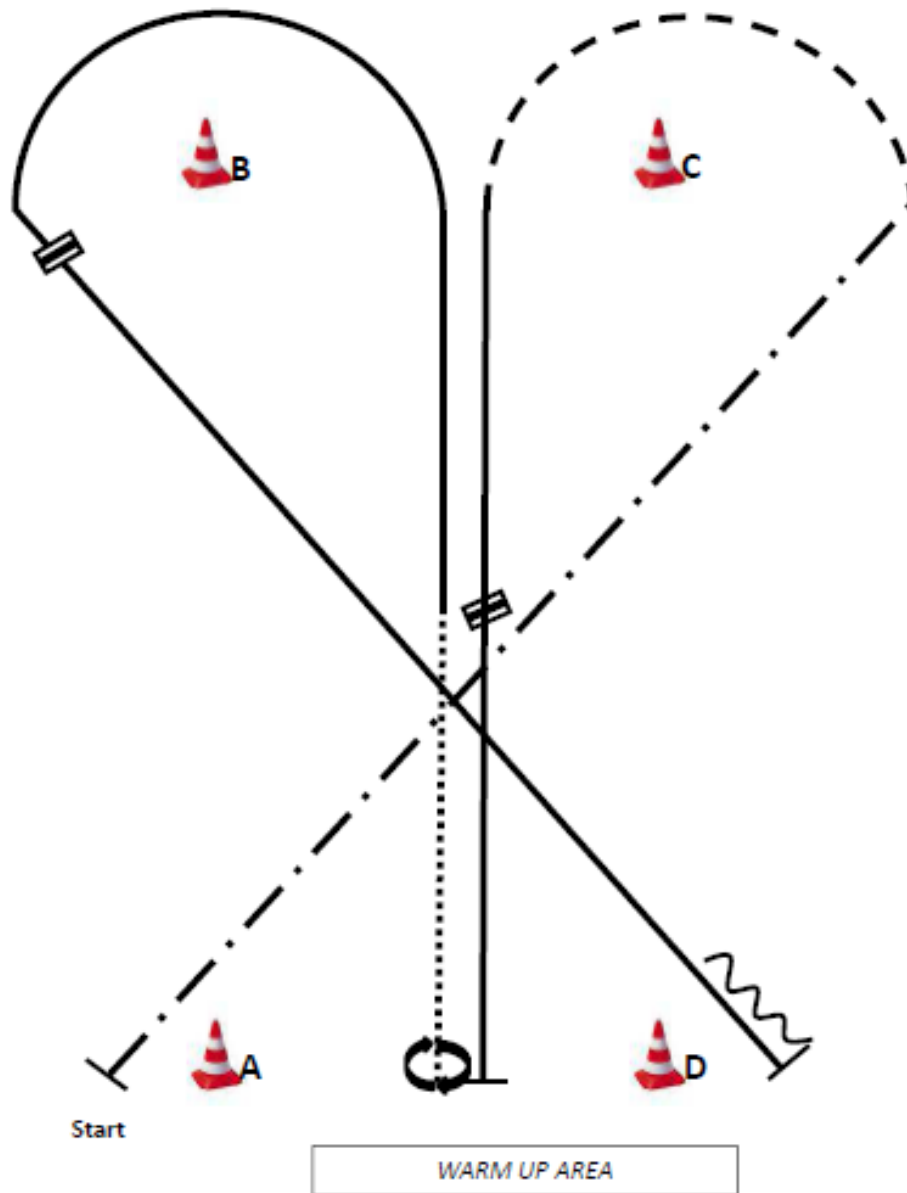

1. Be ready at A, ext. Jog to C, jog around C, right lope, lead change, left lope, stop.
2. 540° turn (opt. r/l), walk, left lope.
3. Left lope, lead change, right lope, stop, back one horselength, stop. Walk to warm up area.

	Back
	Lope
	Jog
	Ext. Jog
	Walk
	Lead change flying/simple

# A-Turnier LK 2A, 1A, 2B, 1B sen. SUHO

## Pattern 3

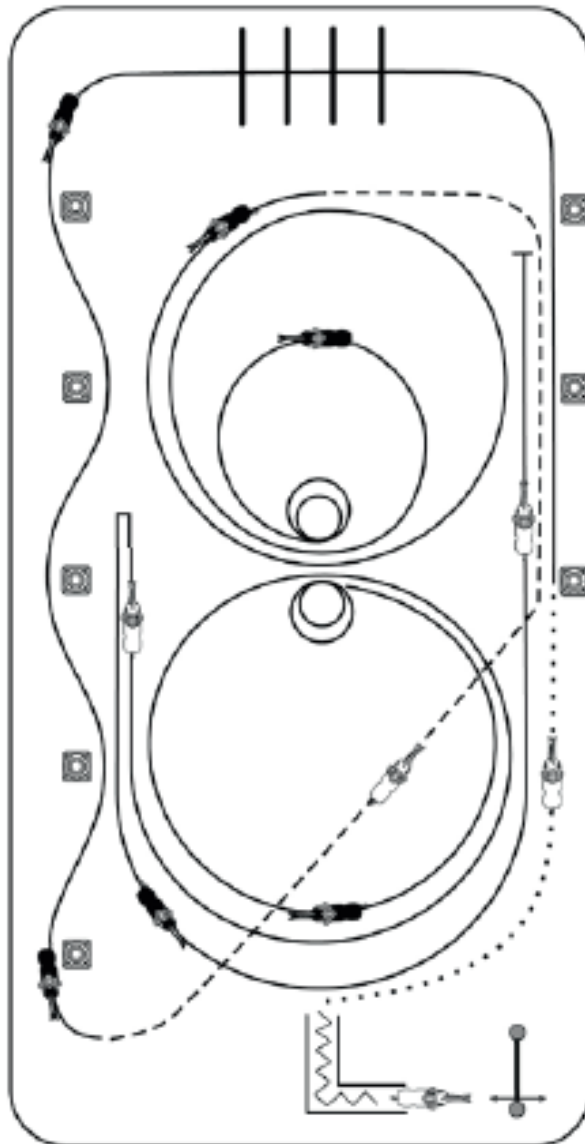

- 1) Öffnen, Durchreiten und Schließen des Tores
- 2) Rückwärtsrichten durch das Stangen-L
- 3) Im Schritt auf der linken Hand bis zum Mittelmarker, dort Angaloppieren zum Linksgalopp, Lope over an der kurzen Seite
- 4) Fliegende Galoppwechsel an der langen Seite zwischen den Pylonen
- 5) Extended Jog bis zum Mittelmarker, dann Jog bis zur Mitte der kurzen Seite, dort angaloppieren
- 6) 2 1/2 Zirkel nach links: 1 1/2 groß und schnell, 1 klein und langsam
- 7) Stop, 2 Spins links, 2 Spins rechts
- 8) 1 3/4 schnelle Zirkel nach rechts, Run-down, hinter dem Mittelmarker, Stop, Rollback links, mind. 6 m von der Bande entfernt
- 9) Zurück auf dem vorherigen Zirkel, gerader Run-down, Sliding Stop hinter dem Mittelmarker

# A-Turnier – LK 2A sen., 1A sen. 1B, 2B RN

## Pattern 4

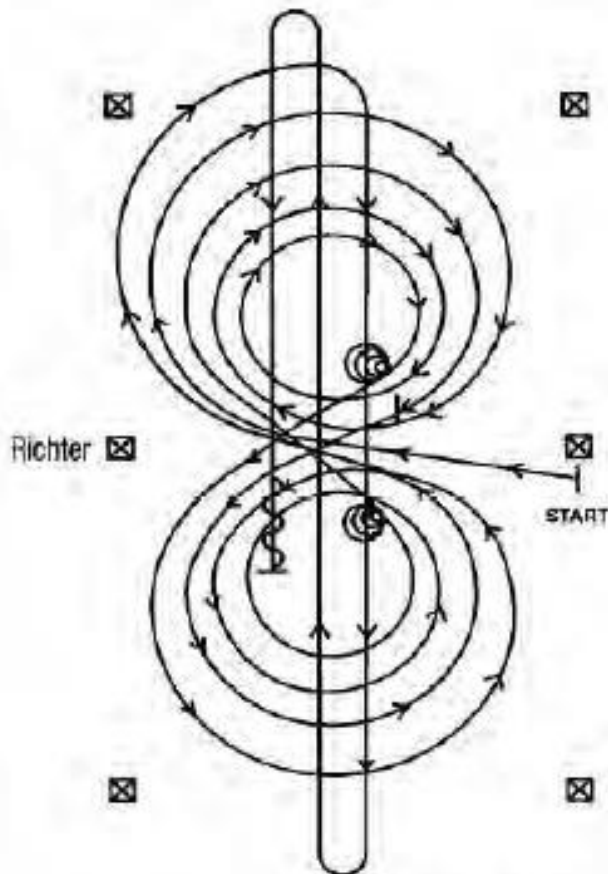

Im Walk oder Trab zur Mitte der Bahn. Beginn der Aufgabe aus dem Walk oder aus dem Halten.

Beginnend in der Mitte der Bahn mit Blickrichtung auf die linke Bande.

- 1) Beginnend im Rechtsgalopp, 3 vollständige Zirkel nach rechts, die ersten beiden Zirkel groß und schnell, der 3. Zirkel klein und langsam. Stop im Mittelpunkt der Bahn – verharren
- 2) Volle 4 Spins nach rechts – verharren
- 3) Beginnend im Linksgalopp, 3 vollständige Zirkel nach links, die ersten beiden Zirkel groß und schnell, der 3. Zirkel klein und langsam. Stop im Mittelpunkt der Bahn – verharren
- 4) Volle 4 Spins nach links – verharren
- 5) Beginnend im Rechtsgalopp mit einem großen, schnellen Zirkel nach rechts, Lopewechsel im Mittelpunkt der Bahn, weiter mit einem großen, schnellen Zirkel nach links, Lopewechsel im Mittelpunkt der Bahn
- 6) Weiter mit einem Zirkel auf der rechten Hand, an der Mitte der kurzen Seite abwenden, auf die Mittellinie Lope durch die Mitte der Bahn bis zum äußersten Ende bis hinter den Endmarker – Rollback nach rechts – kein Verharren
- 7) Lope durch die Mitte der Bahn zum entgegengesetzten Ende bis hinter den Endmarker – Rollback nach links – kein Verharren
- 8) Lope durch die Mitte der Bahn bis hinter den Mittelmarker – Sliding stop – rückwärtsrichten von mind. 3 m. Verharren, um das Ende der Prüfung anzuzeigen.

Der Reiter muss das Kopfstück (Bridle) zur Kontrolle des Bits vor dem Richter abnehmen.



# AQ Turnier – Q LK 2-1 jun. RN

## Pattern 6

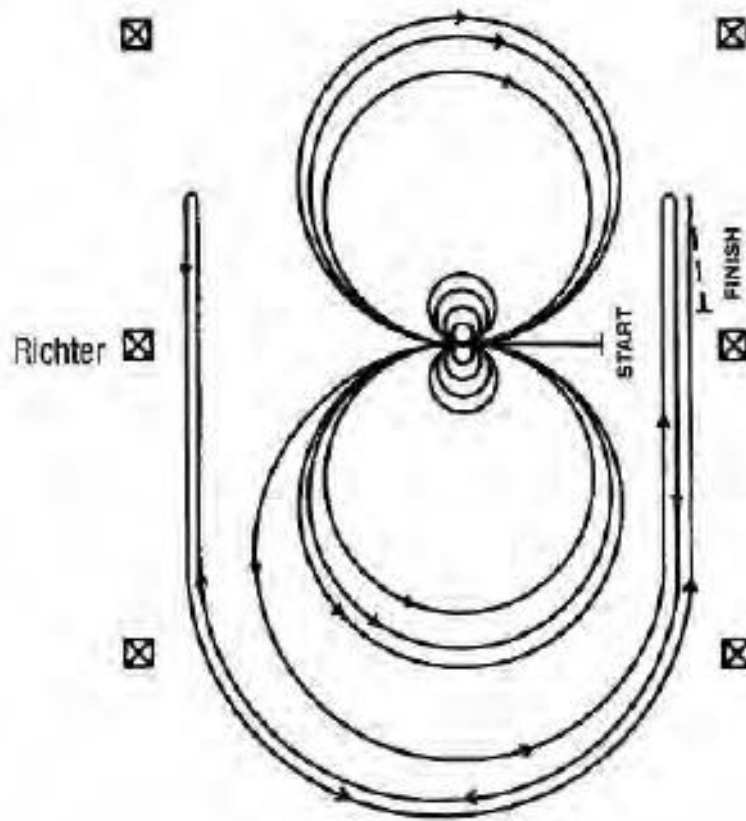

Im Walk oder Trab zur Mitte der Bahn. Beginn der Aufgabe aus dem Walk oder aus dem Halten.

Beginnend in der Mitte der Bahn mit Blickrichtung auf die linke Bande.

- 1) Volle 4 Spins nach rechts
- 2) Volle 4 Spins nach links – verharren
- 3) Beginnend im Linksgalopp, 3 vollständige Zirkel nach links, die ersten beiden Zirkel groß und schnell, der 3. Zirkel klein und langsam. Lopewechsel im Mittelpunkt der Bahn
- 4) 3 vollständige Zirkel nach rechts (im Rechtsgalopp), die ersten beiden Zirkel groß und schnell, der 3. Zirkel klein und langsam. Lopewechsel im Mittelpunkt der Bahn
- 5) Weiter mit einem großen, schnellen Zirkel nach links, der nicht geschlossen wird. Lope entlang der rechten Seite der Bahn bis hinter den Mittelmarker – Rollback nach rechts – mind. 6 m von der Bande entfernt – kein Verharren
- 6) Zurück auf dem vorherigen Zirkel – nun auf der rechten Hand, der Zirkel wird nicht geschlossen. Lope entlang der linken Seite der Bahn bis hinter den Mittelmarker – Rollback nach links – mind. 6 m von der Bande entfernt – kein Verharren
- 7) Zurück auf dem vorherigen Zirkel – nun wieder auf der linken Hand, der Zirkel wird nicht geschlossen. Lope entlang der rechten Seite der Bahn bis hinter den Mittelmarker – Sliding stop – mind. 6 m von der Bande entfernt. Rückwärtsrichten von mind. 3 m. Verharren, um das Ende der Prüfung anzuzeigen.

Der Reiter muss das Kopfstück (Bridle) zur Kontrolle des Bits vor dem Richter abnehmen.

# AQ-Turnier – JUPF RN 4-jährig und 5-jährig

## Pattern 1

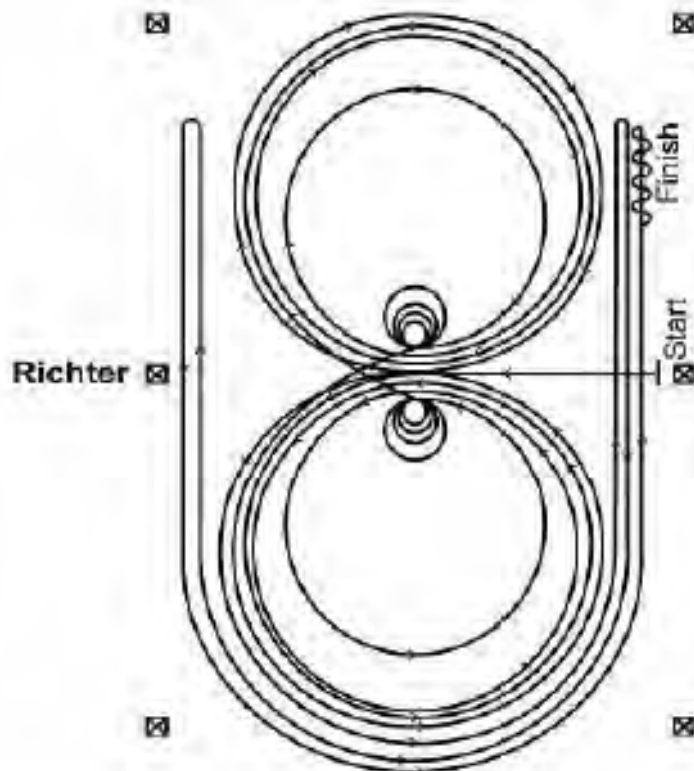

Im Trab (ca. 20 m) zur Mitte der Bahn. Beginn der Aufgabe aus dem Walk oder aus dem Halten. Beginnend in der Mitte der Bahn mit Blickrichtung auf die linke Bande.

1. Beginnend im Linksgalopp, 3 vollständige Zirkel nach links, die beiden ersten Zirkel groß und angemessen schnell, der 3. Zirkel klein und angemessen langsam. Stop im Mittelpunkt der Bahn
2. Volle 4 Spins nach links – verharren
3. Beginnend im Rechtsgalopp, 3 vollständige Zirkel nach rechts, die beiden ersten Zirkel groß und angemessen schnell, der 3. Zirkel klein und angemessen langsam. Stop im Mittelpunkt der Bahn
4. Volle 4 Spins nach rechts – verharren
5. Beginnend im Linksgalopp mit einem großen, angemessen schnellen Zirkel nach links, einfacher oder fliegender Lopewechsel im Mittelpunkt der Bahn – weiter mit einem großen, angemessen schnellen Zirkel nach rechts, einfacher oder fliegender Galoppwechsel im Mittelpunkt der Bahn
6. Weiter mit einem großen, angemessen schnellen Zirkel auf der linken Hand, der nicht geschlossen wird – Lope entlang der rechten Seite bis hinter den Mittelmarker – Rollback nach rechts – mind. 6 m von der Bande entfernt – kein Verharren
7. Weiter auf dem vorherigen Zirkel – nun auf der rechten Hand, der Zirkel wird nicht geschlossen. Lope entlang der linken Seite bis hinter den Mittelmarker – Rollback nach links – mind. 6 m von der Bande entfernt – kein Verharren
8. Zurück auf dem vorherigen Zirkel – nun wieder auf der linken Hand, der Zirkel wird nicht geschlossen. Lope entlang der rechten Seite bis hinter den Mittelmarker – Sliding stop – mind. 6 m von der Bande entfernt  
Rückwärts richten von mind. 3 m.  
Verharren, um das Ende der Prüfung anzuzeigen.

# AQ-Turnier – Q LK 2/1B und Q LK 2/1 A sen. WR – Pattern 4

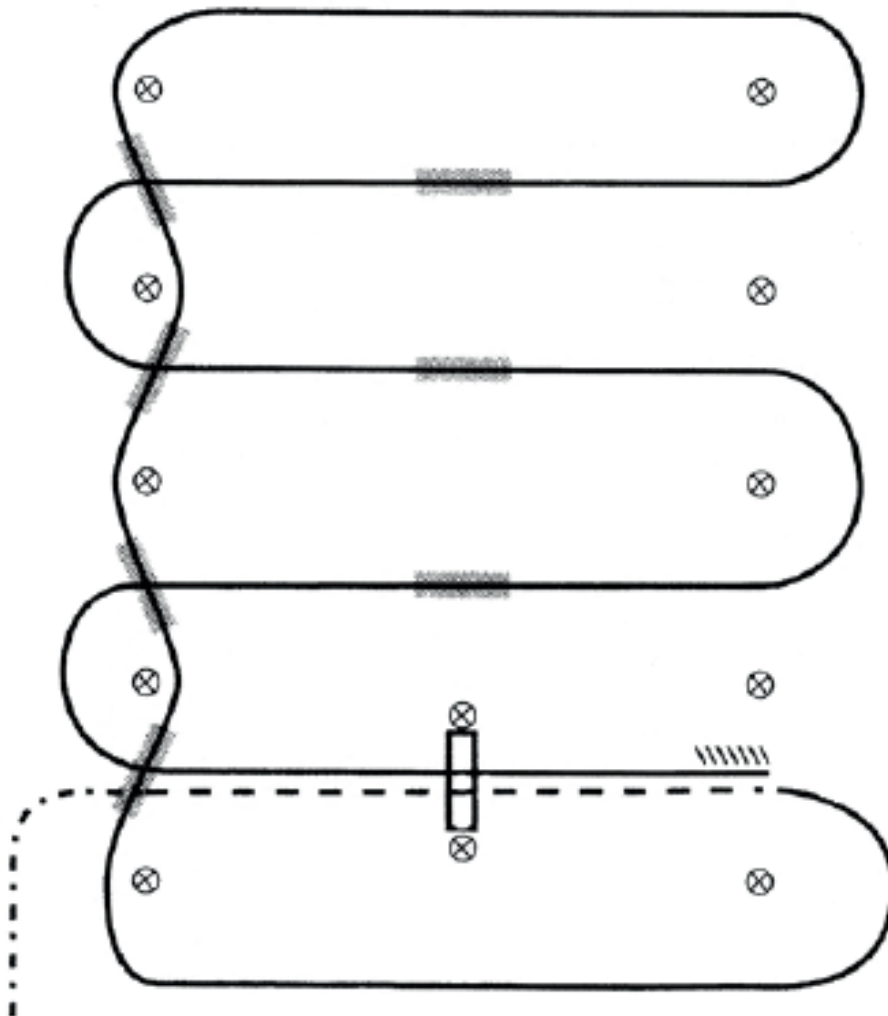

- 1) Schritt, Übergang zum Jog zwischen den ersten beiden Markern,  
Jog über die Stange
- 2) Übergang zum Rechtsgalopp zwischen den Markern und  
Galopp an der kurzen Seite
- 3) 1. Galoppwechsel auf der Linie zwischen den Pylonen
- 4) 2. Galoppwechsel auf der Linie zwischen den Pylonen
- 5) 3. Galoppwechsel auf der Linie zwischen den Pylonen
- 6) 4. Galoppwechsel auf der Linie zwischen den Pylonen
- 7) 5. Galoppwechsel auf der Mittellinie mit Seitenwechsel
- 8) 6. Galoppwechsel auf der Mittellinie mit Seitenwechsel
- 9) 7. Galoppwechsel auf der Mittellinie mit Seitenwechsel
- 10) Galopp über die Stange
- 11) Anhalten zwischen den Pylonen und mind. 3 m rückwärtsrichten

Verharren, um das Ende der Aufgabe anzuzeigen

## AQ-Turnier – Q LK 2/1 jun. WR – Pattern 8

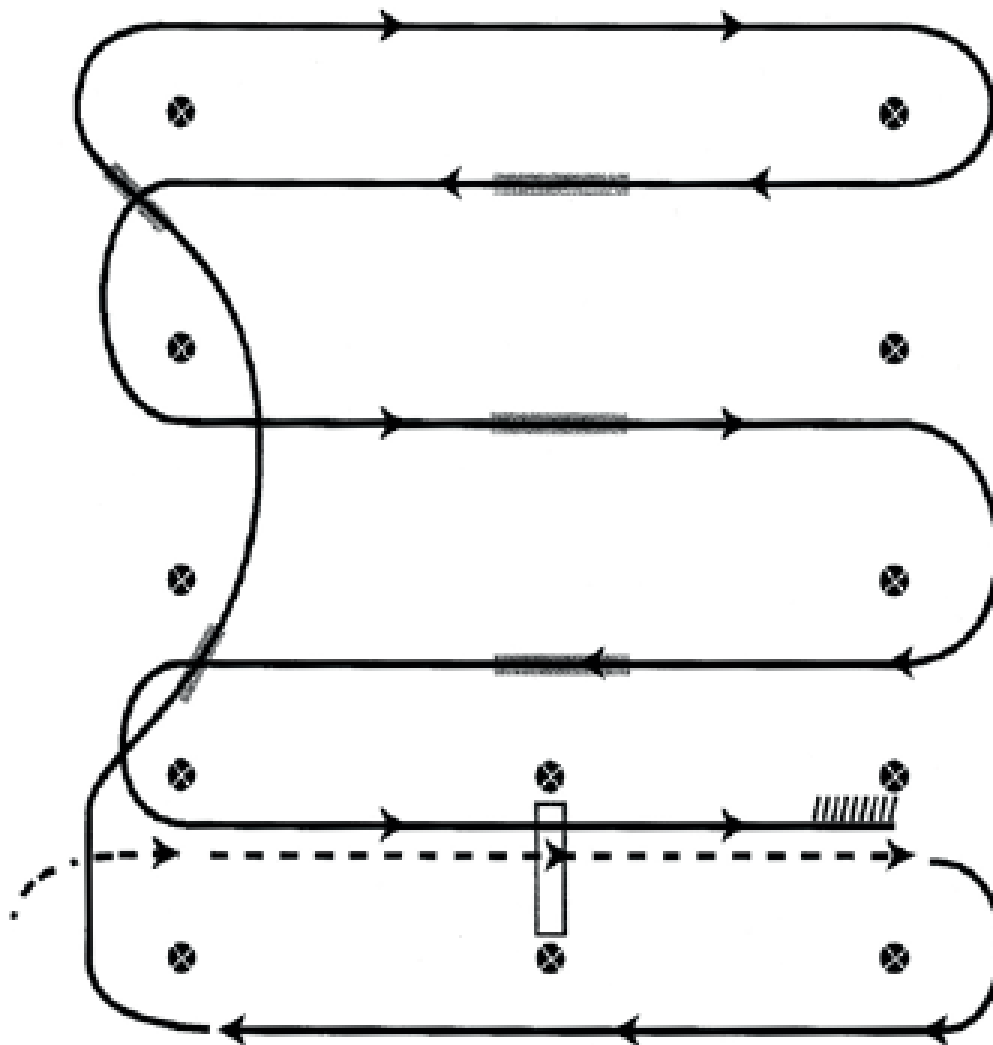

- 1) Schritt, zwischen den ersten beiden Markern Übergang zum Jog,  
Jog über die Stange
- 2) Zwischen den Markern Übergang zum Rechtsgalopp
- 3) 1. Galoppwechsel auf der Linie zwischen den Pylonen
- 4) 2. Galoppwechsel auf der Linie zwischen den Pylonen
- 5) 3. Galoppwechsel auf der Mittellinie mit Seitenwechsel
- 6) 4. Galoppwechsel auf der Mittellinie mit Seitenwechsel
- 7) 5. Galoppwechsel auf der Mittellinie mit Seitenwechsel
- 8) Galopp über die Stange
- 9) Anhalten zwischen den Pylonen und mind. 3 m rückwärtsrichten

Verharren, um das Ende der Aufgabe anzuzeigen

# A-Turnier LK 3A und LK 3B Trail

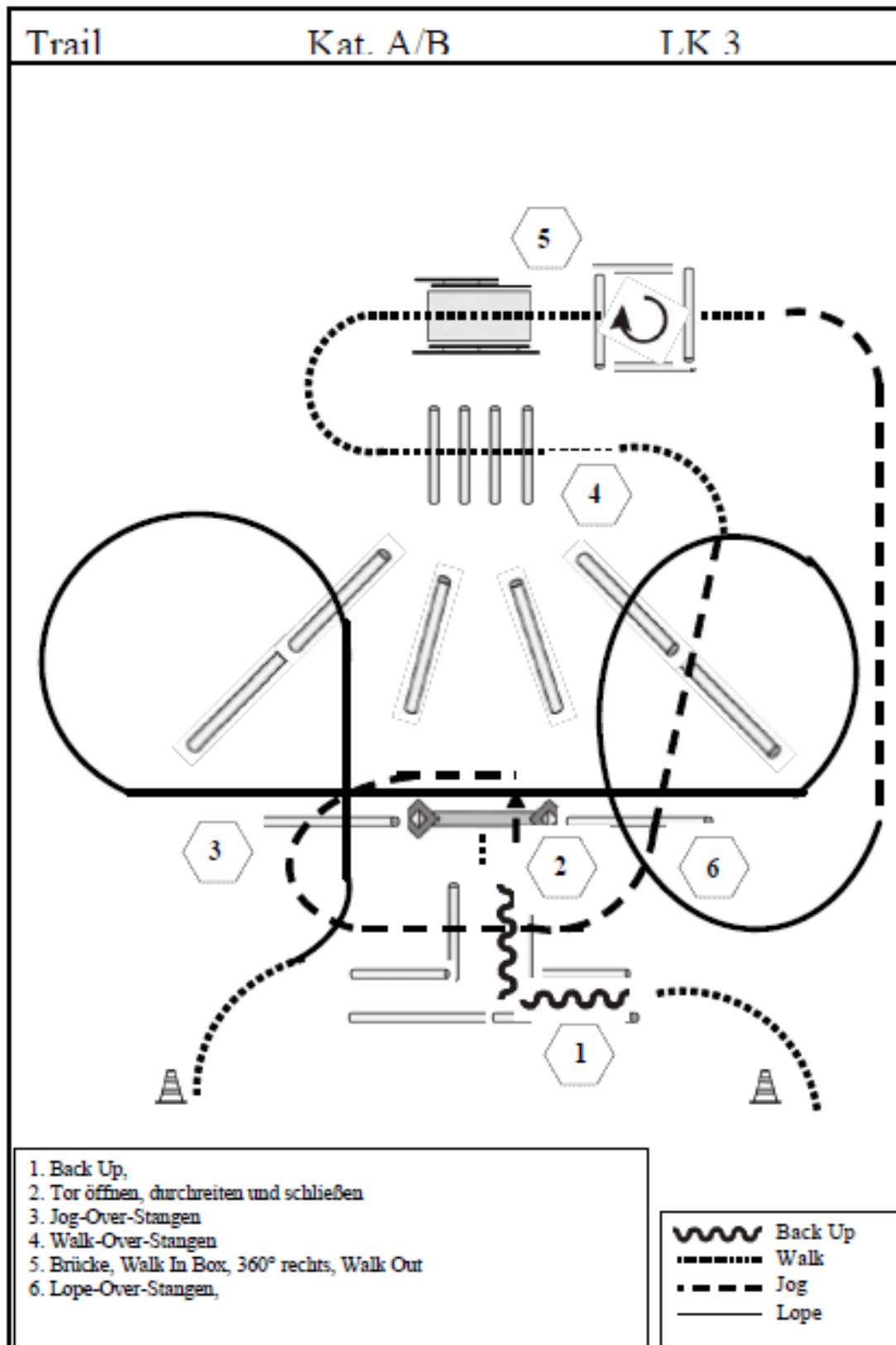

# AQ-Turnier – Q LK 2/1 B und Q LK 2/1A sen. TH

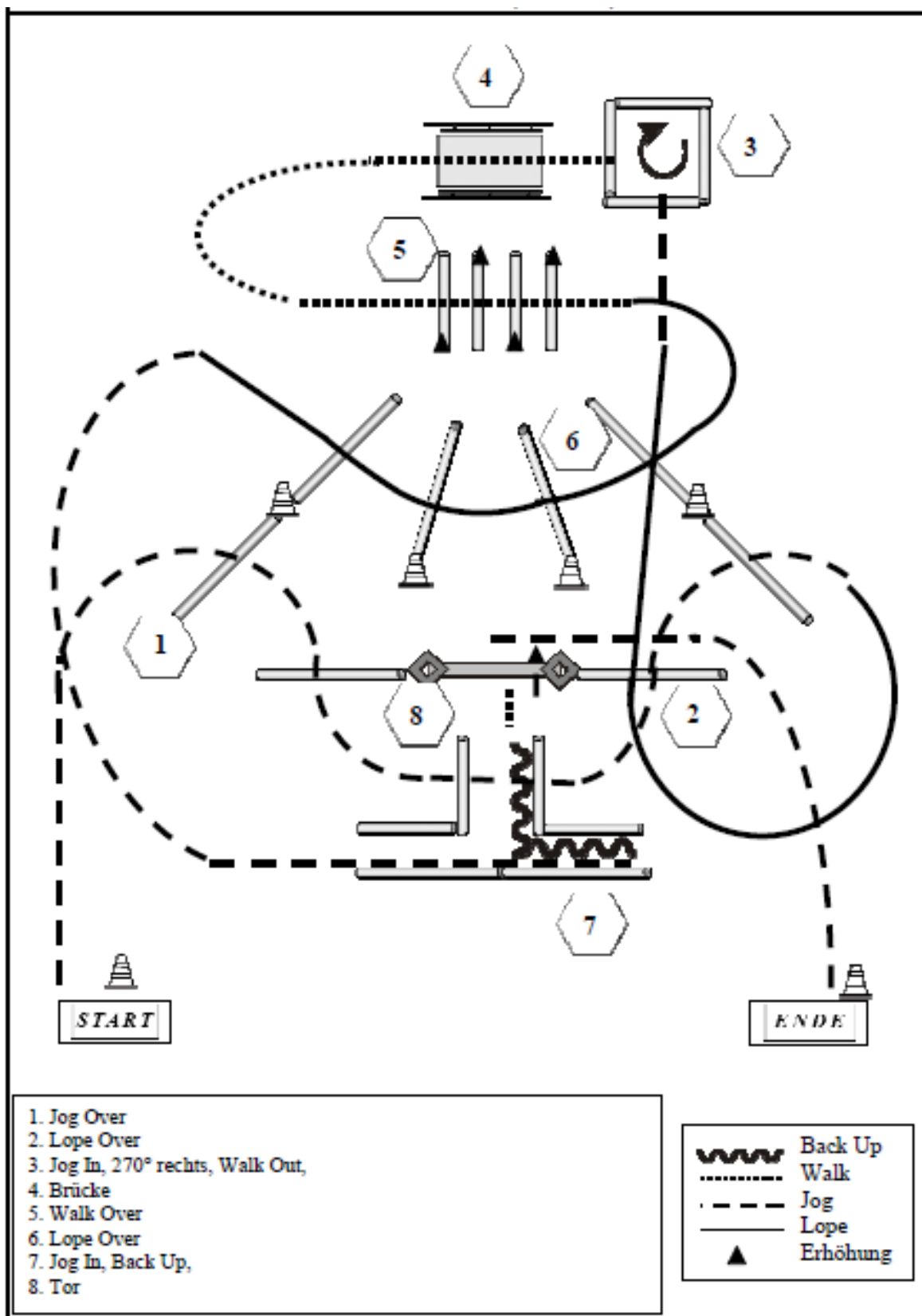

# AQ-Turnier – Q LK 2/1 jun. TH

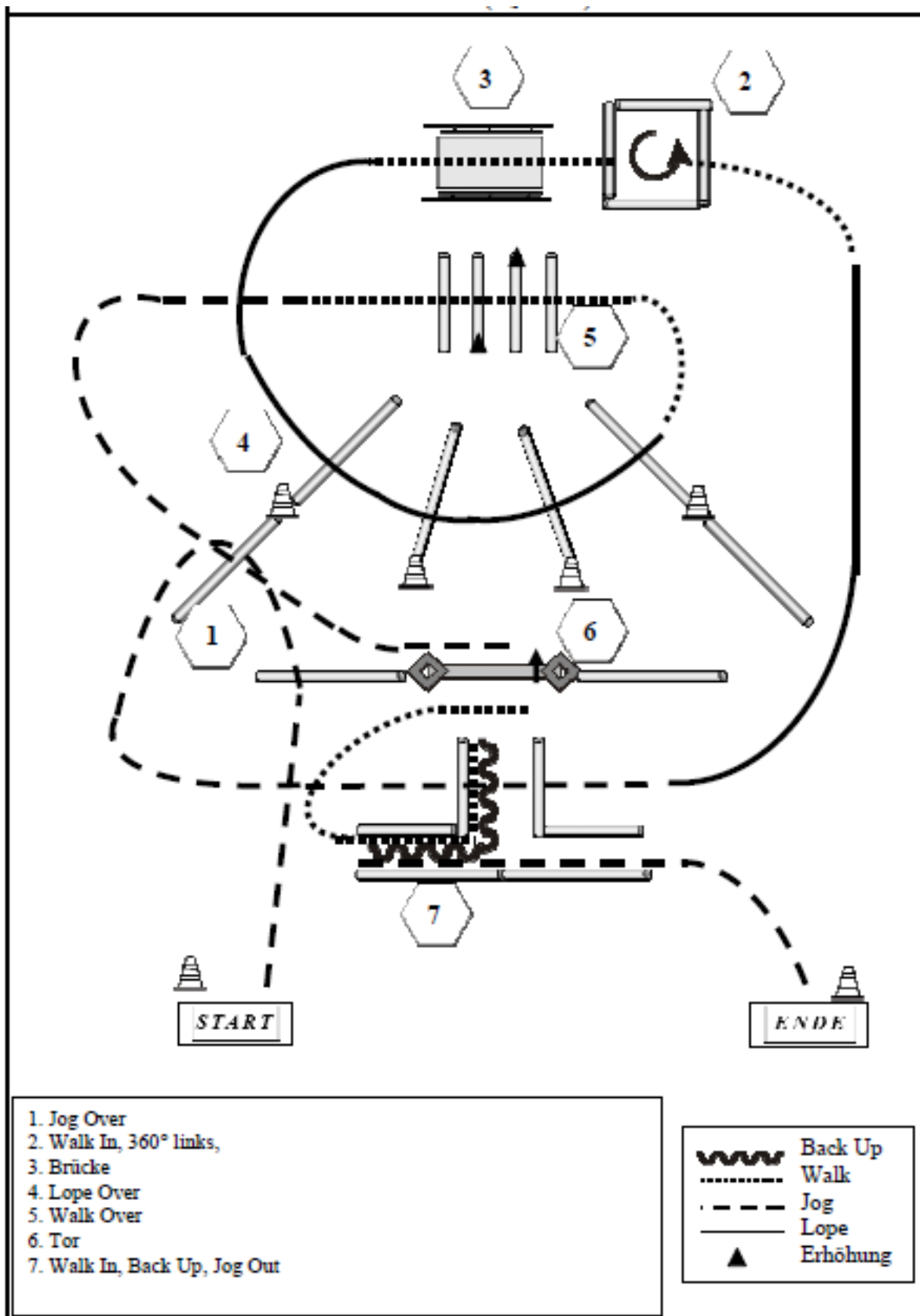

## A-Turnier LK 3A und 3B WHS

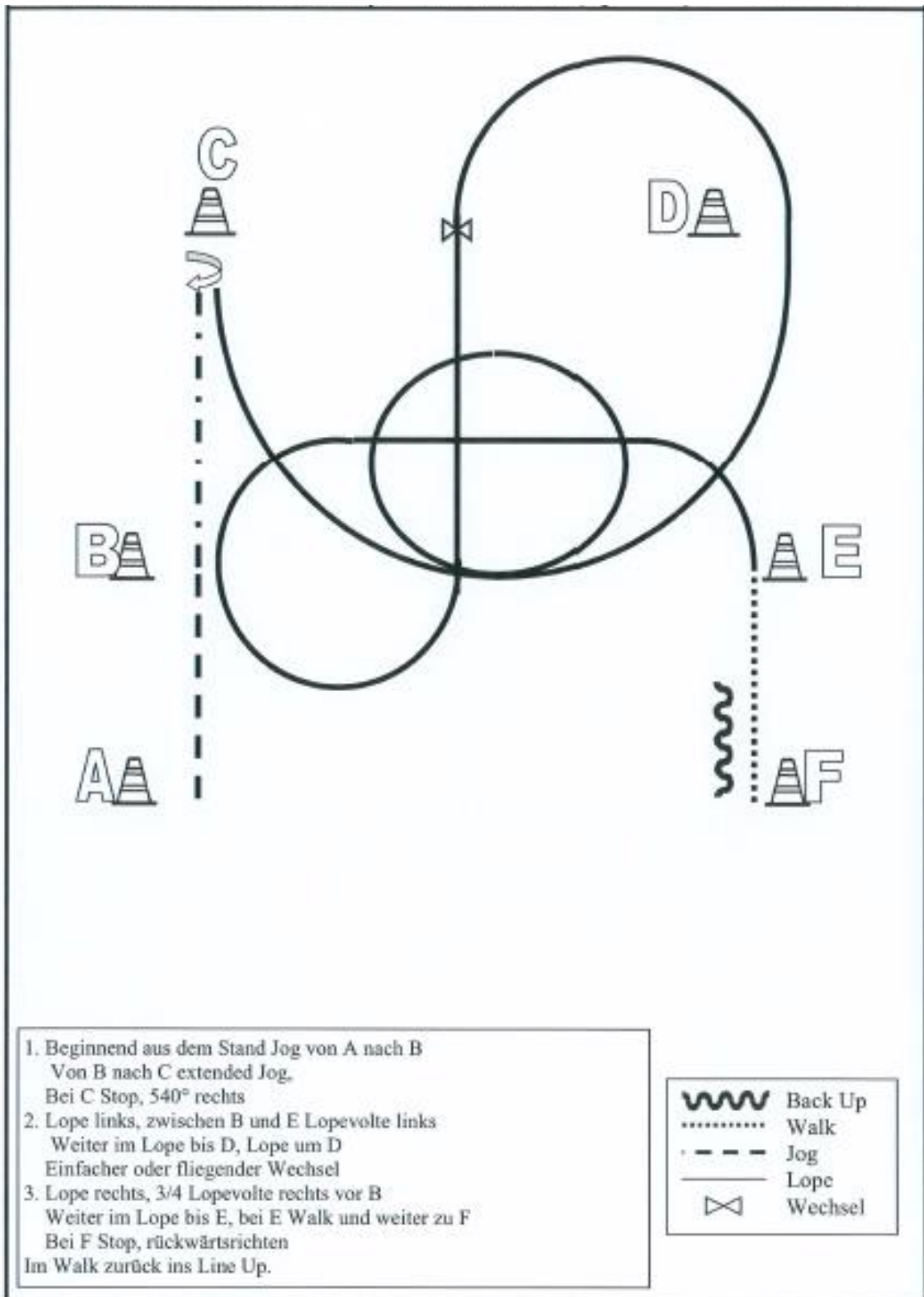



## A-Turnier LK 3A und 3B RN – Pattern 6

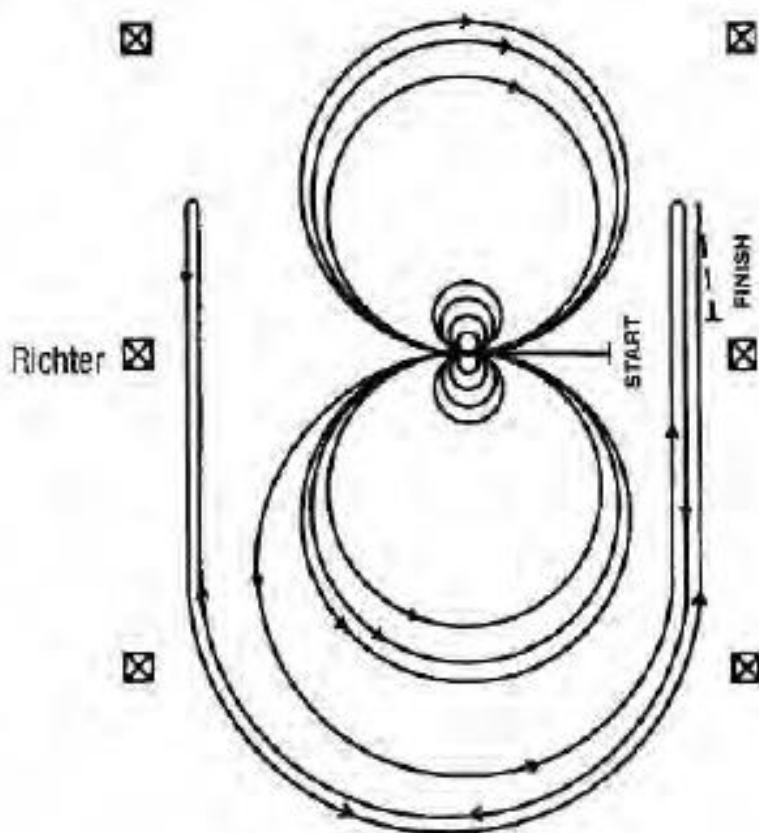

Im Walk oder Trab zur Mitte der Bahn. Beginn der Aufgabe aus dem Walk oder aus dem Halten.

Beginnend in der Mitte der Bahn mit Blickrichtung auf die linke Bande.

- 1) Volle 4 Spins nach rechts
- 2) Volle 4 Spins nach links – verharren
- 3) Beginnend im Linksgalopp, 3 vollständige Zirkel nach links, die ersten beiden Zirkel groß und schnell, der 3. Zirkel klein und langsam. Lopewechsel im Mittelpunkt der Bahn
- 4) 3 vollständige Zirkel nach rechts (im Rechtsgalopp), die ersten beiden Zirkel groß und schnell, der 3. Zirkel klein und langsam. Lopewechsel im Mittelpunkt der Bahn
- 5) Weiter mit einem großen, schnellen Zirkel nach links, der nicht geschlossen wird. Lope entlang der rechten Seite der Bahn bis hinter den Mittelmarker – Rollback nach rechts – mind. 6 m von der Bande entfernt – kein Verharren
- 6) Zurück auf dem vorherigen Zirkel – nun auf der rechten Hand, der Zirkel wird nicht geschlossen. Lope entlang der linken Seite der Bahn bis hinter den Mittelmarker – Rollback nach links – mind. 6 m von der Bande entfernt – kein Verharren
- 7) Zurück auf dem vorherigen Zirkel – nun wieder auf der linken Hand, der Zirkel wird nicht geschlossen. Lope entlang der rechten Seite der Bahn bis hinter den Mittelmarker – Sliding stop – mind. 6 m von der Bande entfernt. Rückwärtsrichten von mind. 3 m. Verharren, um das Ende der Prüfung anzuzeigen.

Der Reiter muss das Kopfstück (Bridle) zur Kontrolle des Bits vor dem Richter abnehmen.

# AQ-Turnier – Q LK 2/1B und Q LK 2/1A sen. RN

## Pattern 11

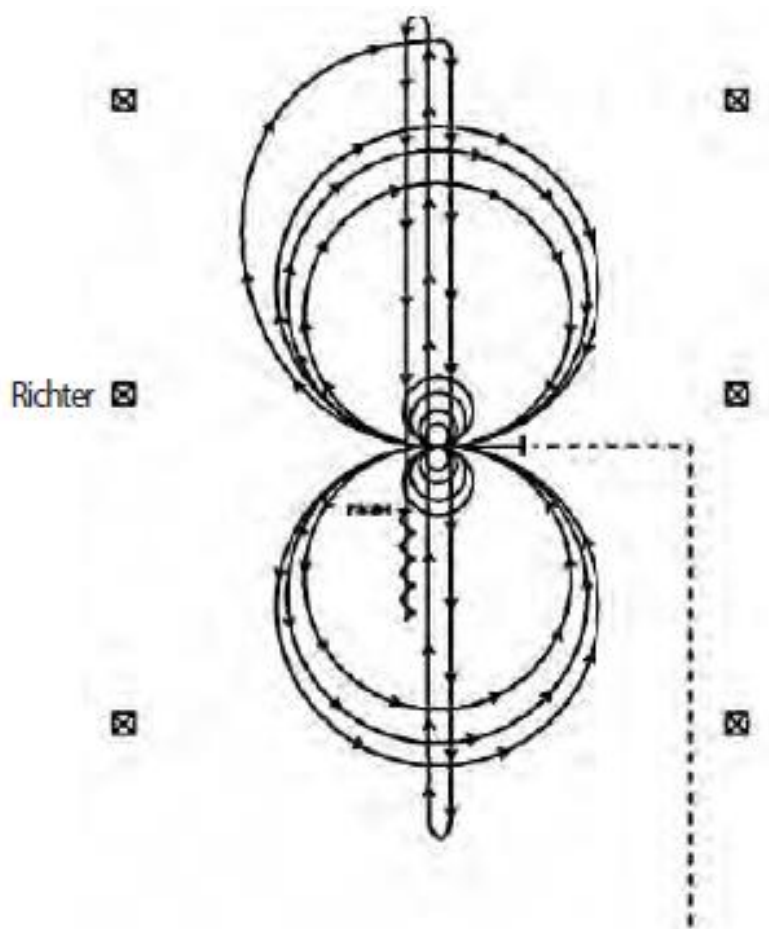

Die Pferde müssen im Trab zum Mittelpunkt der Arena gehen. Sie müssen vor Beginn des Patterns in der Mitte der Bahn, mit Blickrichtung auf die linke Bande stehen bleiben oder Schritt gehen.

- 1) Vier Spins nach links; Verharren
- 2) Vier Spins nach rechts; Verharren
- 3) Drei vollständige Zirkel nach rechts, der erste klein und langsam, die nächsten beiden groß und schnell; Galoppwechsel in der Mitte der Bahn
- 4) Drei vollständige Zirkel nach links, der erste klein und langsam, die nächsten beiden groß und schnell; Galoppwechsel in der Mitte der Bahn
- 5) Weiter mit einem großen schnellen Zirkel nach rechts, der nicht geschlossen wird; schneller Galopp „rund down“ durch die Mitte der Arena bis hinter den Endmarker; Rollback nach rechts - kein Verharren
- 6) Schneller Galopp durch die Mitte der Arena zum entgegengesetzten Ende bis hinter den Endmarker, Rollback nach links - kein Verharren
- 7) Schneller Galopp durch die Mitte der Arena bis hinter den Mittelmarker; Sliding Stop und rückwärtsrichten zur Mitte der Arena oder zumindest 3 m Verharren, um das Ende der Prüfung anzuzeigen.

Der Reiter muss das Kopfstück (Bridle) zur Kontrolle des Bits vor dem Richter abnehmen.

